

ต้นฉบับ

สัญญาจ้างก่อสร้าง

สัญญาเลขที่ ทน.อบ.๘๘/๒๕๖๕

สัญญาฉบับนี้ทำขึ้น ณ เทศบาลนครอุบลราชธานี ตำบล/แขวง ในเมือง อำเภอ/เขต เมืองอุบลราชธานี จังหวัด อุบลราชธานี เมื่อวันที่ ๓๐ กันยายน ๒๕๖๕ ระหว่าง เทศบาลนครอุบลราชธานี โดย นายอาทิตย์ คุณผล ซึ่งต่อไปในสัญญานี้เรียกว่า "ผู้ว่าจ้าง" ฝ่ายหนึ่ง กับ ห้างหุ้นส่วนจำกัด เกียรติไพศาลการโยธา ซึ่งจดทะเบียนเป็นนิติบุคคลณ สำนักงานทะเบียนหุ้นส่วนบริษัท จังหวัดอุบลราชธานี กรมพัฒนาธุรกิจการค้า กระทรวงพาณิชย์ มีสำนักงานใหญ่อยู่ เลขที่ ๑๑๕ หมู่ ๑๘ ตำบล/แขวง ไร่ไฉน อำเภอ/เขต เมืองอุบลราชธานี จังหวัด อุบลราชธานี โดยนายรัฐวิศว์ พลมะณี ผู้มีอำนาจลงนามผูกพันนิติบุคคลปรากฏตามหนังสือรับรองของสำนักงานทะเบียนหุ้นส่วนบริษัท จังหวัดอุบลราชธานี กรมพัฒนาธุรกิจการค้า กระทรวงพาณิชย์ ที่ ลงวันที่ ๔ กุมภาพันธ์ ๒๕๖๓ แนบท้ายสัญญานี้ ซึ่งต่อไปในสัญญานี้เรียกว่า "ผู้รับจ้าง" อีกฝ่ายหนึ่ง

คู่สัญญาได้ตกลงกันมีข้อความดังต่อไปนี้

ข้อ ๑. ข้อตกลงว่าจ้าง

ผู้ว่าจ้างตกลงจ้างและผู้รับจ้างตกลงรับจ้างทำงาน ปรับปรุงผิวทางแอสฟัลต์คอนกรีตขอยอุบล-ตระการ ๘ โดยวิธีเฉพาะเจาะจง ณ ขอยอุบล-ตระการ ๘ ตำบล/แขวง ในเมือง อำเภอ/เขต เมืองอุบลราชธานี จังหวัด อุบลราชธานี ตามข้อกำหนดและเงื่อนไขแห่งสัญญานี้รวมทั้งเอกสารแนบท้ายสัญญา

ผู้รับจ้างตกลงที่จะจัดหาแรงงานและวัสดุ เครื่องมือเครื่องใช้ ตลอดจนอุปกรณ์ต่างๆ ชนิดดีเพื่อใช้ในการงานจ้างตามสัญญานี้

ข้อ ๒. เอกสารอันเป็นส่วนหนึ่งของสัญญา

เอกสารแนบท้ายสัญญาดังต่อไปนี้ให้ถือเป็นส่วนหนึ่งของสัญญานี้

- | | |
|---|--------------|
| ๒.๑ ใบเสนอราคา | จำนวน ๒ แผ่น |
| ๒.๒ ปริมาณงาน | จำนวน ๑ แผ่น |
| ๒.๓ แบบแปลนเลขที่ ช.๖๙/๖๕ | จำนวน ๕ แผ่น |
| ๒.๔ หลักประกันสัญญาเงินสด (สำเนาใบเสร็จรับเงิน) | จำนวน ๑ แผ่น |
| ๒.๕ สูตรปรับราคา (ค่า K) | |

หมวดงานทาง

๑.งานผิวทาง PRIME COAT , TACK COAT , SEAL COAT

ใช้สูตร $K = 0.30 - 0.40 At/Ao + 0.20 Et/Eo + 0.10 Ft/Fo$

๒.งานผิวทาง ASPHALTIC CONCRETE , PENETRATION MACADAM

ใช้สูตร $K = 0.30 + 0.10 Mt/Mo + 0.40 At/Ao + 0.20 Et/Eo + 0.10 Ft/Fo$

(ลงชื่อ)



ผู้ว่าจ้าง

(ลงชื่อ)



ผู้รับจ้าง

(นางสาวนิตยา สمان)
หัวหน้าฝ่ายพัสดุและทรัพย์สิน

แบบขอเสียอากรแสดมป์เป็นตัวเงิน
สำหรับตราสารอิเล็กทรอนิกส์

อ.ส.9

 (1) ยื่นปกติ (2) ยื่นเพิ่มเติมครั้งที่
 (1) ยื่นภายในกำหนดเวลา (2) ยื่นเกินกำหนดเวลา

ชื่อผู้เสียอากร ห้างหุ้นส่วนจำกัด เกียรติไพศาลการโยธา

ในฐานะ ผู้รับจ้าง

เลขประจำตัวผู้เสียภาษีอากร 0 3 5 3 5 6 3 0 0 0 1 5 5 สาขาที่ 0

ที่อยู่อาคาร - ห้องเลขที่ - ชั้นที่ - หมู่บ้าน - เลขที่ 115 หมู่ที่ 18

ตรอก/ซอย - แยก - ถนน - ตำบล/แขวง ไร่หล่อ

อำเภอ/เขต เมืองอุบลราชธานี จังหวัด อุบลราชธานี รหัสไปรษณีย์ 3 4 0 0 0

ชื่อคู่สัญญา เทศบาลนคร อุบลราชธานี

เลขประจำตัวผู้เสียภาษีอากร 0 9 9 4 0 0 0 3 3 6 3 1 4 สาขาที่

ที่อยู่อาคาร ห้องเลขที่ ชั้นที่ หมู่บ้าน เลขที่ไม่ระบุ หมู่ที่

ตรอก/ซอย แยก ถนน ตำบล/แขวง ในเมือง

อำเภอ/เขต เมืองอุบลราชธานี จังหวัด อุบลราชธานี รหัสไปรษณีย์ 3 4 0 0 0

รายละเอียดเกี่ยวกับสัญญา/ตราสาร

สัญญา/ตราสารเลขที่ ทน.อบ 88/2565 ลงวันที่ 30/09/2565

วัน เดือน ปี ที่เริ่มต้นสัญญา/ตราสาร 30/09/2565

วัน เดือน ปี ที่สิ้นสุดสัญญา/ตราสาร 30/11/2565

หมายเลขอ้างอิงตราสารอิเล็กทรอนิกส์

หมายเลขอ้างอิงตราสารอิเล็กทรอนิกส์เดิม (กรณียื่นเพิ่มเติม)

วันที่ได้รับตราสารอิเล็กทรอนิกส์(กรณีที่ทำขึ้นในต่างประเทศและนำเข้ามาในประเทศไทย)

เลขที่ใบเสร็จ: 66100531328

วันที่: 15/10/2565

จำนวนเงิน 194.00 บาท

(หนึ่งร้อยเก้าสิบสี่บาทถ้วน)

DLN: อส900006000093400103092565101502000105

UID: 0000600025651015309004992

ตราสารตามบัญชีตราอากรแสดมป์ จ้างทำของ

มูลค่าในตราสาร (ไม่รวมภาษีมูลค่าเพิ่ม) 193,457.94

รายการค่าอากรแสดมป์ที่ขอชำระ

จำนวนเงิน

รายการค่าอากรแสดมป์ที่ขอชำระ	จำนวนเงิน
1. จำนวนเงินค่าอากรแสดมป์	194.00
2. เงินเพิ่มอากร	0.00
3. รวมจำนวนเงินค่าอากรแสดมป์ และเงินเพิ่มอากร (1. + 2.)	194.00

รายละเอียดเกี่ยวกับสัญญา/ตราสารเพิ่มเติม (ถ้ามี)

งานที่รับจ้าง : โครงการปรับปรุงผิวทางแอสฟัลต์คอนกรีต ซอยอุบล ถึง ตระการ 8

จำนวนงวดงาน : 1

จำนวนเงินค้ำประกันตามสัญญา : 10,350.00 บาท

สำเนาถูกต้อง

(นางสาวนิตยา สมาน)
หัวหน้าฝ่ายพัสดุและทรัพย์สิน

ข้าพเจ้าขอรับรองว่า รายการที่แจ้งไว้ข้างต้นนี้ เป็นรายการที่ถูกต้องและเป็นจริงทุกประการ



Digitally Signed

By the Revenue Department (EPA) EF3FDB823F539D5E30C85DD90D80512F985ED4E016955E1EE8FE72790498482AC0B139C333CCD3C

Date : 2022-10-15 15:48:45

ยื่นวันที่ 15 เดือน ตุลาคม พ.ศ. 2565 เวลา 00:00:00 น.

ต้นฉบับ

ความใดในเอกสารแนบท้ายสัญญาที่ขัดหรือแย้งกับข้อความในสัญญานี้ ให้ใช้ข้อความในสัญญานี้บังคับ และในกรณีที่เอกสารแนบท้ายสัญญาขัดแย้งกันเอง ผู้รับจ้างจะต้องปฏิบัติตามคำวินิจฉัยของผู้ว่าจ้าง คำวินิจฉัยของผู้ว่าจ้างให้ถือเป็นที่สุด และผู้รับจ้างไม่มีสิทธิเรียกร้องค่าจ้าง ค่าเสียหายหรือค่าใช้จ่ายใดๆ เพิ่มเติมจากผู้ว่าจ้างทั้งสิ้น

ข้อ ๓. หลักประกันการปฏิบัติตามสัญญา

ในขณะที่ทำสัญญานี้ผู้รับจ้างได้นำหลักประกันเป็น เงินสด เป็นจำนวนเงิน ๑๐,๓๕๐.๐๐ บาท (หนึ่งหมื่นสามร้อยห้าสิบบาทถ้วน) ซึ่งเท่ากับร้อยละ ๕ (ห้า) ของราคาค่าจ้างตามสัญญา มามอบให้แก่ผู้ว่าจ้างเพื่อเป็นหลักประกันการปฏิบัติตามสัญญานี้

กรณีผู้รับจ้างใช้หนังสือค้ำประกันมาเป็นหลักประกันการปฏิบัติตามสัญญา หนังสือค้ำประกันดังกล่าวจะต้องออกโดยธนาคารที่ประกอบกิจการในประเทศไทย หรือโดยบริษัทเงินทุนหรือบริษัทเงินทุนหลักทรัพย์ที่ได้รับอนุญาตให้ประกอบกิจการเงินทุนเพื่อการพาณิชย์และประกอบธุรกิจ ค้ำประกันตามประกาศของธนาคารแห่งประเทศไทย ตามรายชื่อบริษัทเงินทุนที่ธนาคารแห่งประเทศไทยแจ้งเวียนให้ทราบตามแบบที่คณะกรรมการนโยบายการจัดซื้อจัดจ้างและการบริหารพัสดุภาครัฐกำหนดหรืออาจเป็นหนังสือค้ำประกันอิเล็กทรอนิกส์ตามวิธีการที่กรมบัญชีกลางกำหนดก็ได้ และจะต้องมีอายุการค้ำประกันตลอดไปจนกว่าผู้รับจ้างพ้นข้อผูกพันตามสัญญานี้

หลักประกันที่ผู้รับจ้างนำมามอบให้ตามวรรคหนึ่ง จะต้องมีอายุครอบคลุมความรับผิดชอบทั้งปวงของผู้รับจ้างตลอดอายุสัญญา ถ้าหลักประกันที่ผู้รับจ้างนำมามอบให้ดังกล่าวลดลงหรือเสื่อมค่าลง หรือมีอายุไม่ครอบคลุมถึงความรับผิดชอบของผู้รับจ้างตลอดอายุสัญญา ไม่ว่าจะด้วยเหตุใดๆ ก็ตาม รวมถึงกรณี ผู้รับจ้างส่งมอบงานล่าช้าเป็นเหตุให้ระยะเวลาแล้วเสร็จหรือวันครบกำหนดความรับผิดชอบในความชำรุดบกพร่องตามสัญญาเปลี่ยนแปลงไป ไม่ว่าจะเกิดขึ้นคราวใด ผู้รับจ้างต้องหาหลักประกันใหม่หรือหลักประกันเพิ่มเติมให้มีจำนวนครบถ้วนตามวรรคหนึ่งนำมามอบให้แก่ผู้ว่าจ้างภายใน ๑๕ (สิบห้า) วัน นับถัดจากวันที่ได้รับแจ้งเป็นหนังสือจากผู้ว่าจ้าง

หลักประกันที่ผู้รับจ้างนำมามอบไว้ตามข้อนี้ ผู้ว่าจ้างจะคืนให้แก่ผู้รับจ้าง โดยไม่มีดอกเบี้ย เมื่อผู้รับจ้างพ้นจากข้อผูกพัน และความรับผิดชอบทั้งปวงตามสัญญานี้แล้ว

ข้อ ๔ (ข) ค่าจ้างและการจ่ายเงิน

ผู้ว่าจ้าง ตกลงจ่าย และผู้รับจ้างตกลงรับเงินค่าจ้างจำนวนเงิน ๒๐๗,๐๐๐.๐๐ บาท (สองแสนเจ็ดพันบาทถ้วน) ซึ่งได้รวมภาษีมูลค่าเพิ่ม จำนวน ๑๓,๕๔๒.๐๖ บาท (หนึ่งหมื่นสามพันห้าร้อยสี่สิบบาทหกสตางค์) ตลอดจน ภาษีอากรอื่น ๆ และค่าใช้จ่ายทั้งปวงด้วยแล้ว โดยถือราคาเหมารวม เป็นเกณฑ์ และกำหนดการจ่ายเงินเป็นงวดๆ ดังนี้

(ลงชื่อ).....



ผู้ว่าจ้าง

(ลงชื่อ).....



ผู้รับจ้าง

(นายรัฐวิศว์ พลมะณี)

สำเนาถูกต้อง

(นางสาวนิตยา สมาน)

หัวหน้าฝ่ายพัสดุและทรัพย์สิน

ตบจาง

งวดที่ ๑ (งวดสุดท้าย) เป็นจำนวนเงิน ๒๐๗,๐๐๐.๐๐ บาท (สองแสนเจ็ดพันบาทถ้วน) ของค่าจ้างเมื่อผู้รับจ้างได้ปฏิบัติงานก่อสร้าง ดังนี้

- งานลาดแอสฟัลต์เทคโคตัด พื้นที่รวมไม่น้อยกว่า ๔๖๐.๐๐ ตร.ม
- งานปูผิวจราจรแอสฟัลต์คอนกรีต หนา ๐.๐๕ ม. กว้าง ๔.๓๐ - ๔.๖๐ ม. ยาว ๑๑๐ ม.

หรือพื้นที่รวมไม่น้อยกว่า ๔๖๐.๐๐ ตร.ม.

- งานปรับฝาบ่อพัก จำนวน ๒๖ ชุด
- งานตีเส้นจราจร พื้นที่ไม่น้อยกว่า ๓๒.๐๐ ตร.ม
- ป้ายโครงการ จำนวน ๑ ป้าย
- และอื่น ๆ ตามแบบแปลนเทศบาลนครอุบลราชธานี ที่ ช.๖๙/๖๕
- พร้อมเก็บทำความสะอาดสถานที่ก่อสร้างแล้วเสร็จตามแบบแปลนเทศบาลนคร

อุบลราชธานีภายใน ๖๐ วัน ทั้งนี้นับรวมระยะเวลาในการทดสอบวัสดุก่อสร้างไว้แล้ว ให้แล้วเสร็จภายใน ๒๙ พฤศจิกายน ๒๕๖๕

ข้อ ๕. เงินค่าจ้างล่วงหน้า

ผู้ว่าจ้างตกลงจ่ายเงินค่าจ้างล่วงหน้าให้แก่ผู้รับจ้างเป็นจำนวนเงิน - บาท ซึ่งเท่ากับร้อยละ - ของราคาค่าจ้าง ตามสัญญาที่ระบุไว้ในข้อ ๔

เงินค่าจ้างล่วงหน้าดังกล่าวจะจ่ายให้ภายหลังจากที่ผู้รับจ้างได้วางหลักประกันการรับเงินค่าจ้างล่วงหน้าเป็นหนังสือค้ำประกันหรือหนังสือค้ำประกันอิเล็กทรอนิกส์ของธนาคารภายในประเทศ หรือ พันธบัตรรัฐบาลไทย เต็มตามจำนวนเงินค่าจ้างล่วงหน้านั้นให้แก่ผู้ว่าจ้าง ผู้รับจ้างจะต้องออกใบเสร็จรับเงินค่าจ้างล่วงหน้า ตามแบบที่ผู้ว่าจ้างกำหนดให้ และผู้รับจ้างตกลงที่จะกระทำตามเงื่อนไขอันเกี่ยวกับการใช้จ่ายและการใช้คืนเงินค่าจ้างล่วงหน้าดังกล่าวต่อไปนี้

๕.๑ ผู้รับจ้างจะใช้เงินค่าจ้างล่วงหน้าเพื่อเป็นค่าใช้จ่ายในการปฏิบัติงานตามสัญญาเท่านั้นหากผู้รับจ้างใช้จ่ายเงินค่าจ้างล่วงหน้า หรือส่วนใดส่วนหนึ่งของเงินค่าจ้างล่วงหน้าในทางอื่นผู้ว่าจ้างอาจจะเรียกเงินค่าจ้างล่วงหน้าคืนจากผู้รับจ้างหรือบังคับเอาจากหลักประกันการรับเงินค่าจ้างล่วงหน้าได้ทันที

๕.๒ เมื่อผู้ว่าจ้างเรียกร้อง ผู้รับจ้างต้องแสดงหลักฐานการใช้จ่ายเงินค่าจ้างล่วงหน้าเพื่อพิสูจน์ว่าได้เป็นไปตามข้อ ๕.๑ ภายในกำหนด ๑๕ (สิบห้า) วัน นับถัดจากวันได้รับแจ้งเป็นหนังสือจากผู้ว่าจ้างหากผู้รับจ้างไม่อาจแสดงหลักฐานดังกล่าวภายในกำหนด ๑๕ (สิบห้า) วัน ผู้ว่าจ้างอาจเรียกเงินค่าจ้างล่วงหน้าคืนจากผู้รับจ้าง หรือบังคับเอาจากหลักประกันการรับเงินค่าจ้างล่วงหน้าได้ทันที

๕.๓ (ข) (สำหรับสัญญาที่เป็นราคาเหมารวม)

ในการจ่ายเงินค่าจ้างให้แก่ผู้รับจ้างผู้ว่าจ้างจะหักเงินค่าจ้างในแต่ละงวดเพื่อชดเชยคืนเงินค่าจ้างล่วงหน้าไว้จำนวนร้อยละ - ของจำนวนเงินค่าจ้างในแต่ละงวดจนกว่าจำนวนเงินไว้จะ

(ลงชื่อ).....ผู้ว่าจ้าง



(ลงชื่อ).....ผู้รับจ้าง



(นางสาวนิตยา สมาน)
หัวหน้าฝ่ายพัสดุและทรัพย์สิน

ต้นฉบับ

ครบตามจำนวนเงินที่หักค่าจ้างล่วงหน้าที่ได้รับจ้างได้เรียบร้อยแล้ว ยกเว้นค่าจ้างงวดสุดท้ายจะหักไว้เป็นจำนวนเท่ากับจำนวนเงินค่าจ้างล่วงหน้าที่เหลือทั้งหมด

๕.๔ เงินจำนวนใด ๆ ก็ตามที่ผู้รับจ้างจะต้องจ่ายให้แก่ผู้ว่าจ้างเพื่อชำระหนี้หรือเพื่อชดใช้ความรับผิดชอบต่างๆ ตามสัญญา ผู้ว่าจ้างจะหักเอาจากเงินค่าจ้างงวดที่จะจ่ายให้แก่ผู้รับจ้างก่อนที่จะหักชดใช้คืนเงินค่าจ้างล่วงหน้า

๕.๕ ในกรณีที่มีการบอกเลิกสัญญา หากเงินค่าจ้างล่วงหน้าที่เหลือเกินกว่าจำนวนเงินที่ผู้รับจ้างจะได้รับหลังจากหักชดใช้ในกรณีอื่นแล้ว ผู้รับจ้างจะต้องจ่ายคืนเงินจำนวนที่เหลือนั้นให้แก่ผู้ว่าจ้างภายใน ๗ (เจ็ด) วัน นับถัดจากวันได้รับแจ้งเป็นหนังสือจากผู้ว่าจ้าง

๕.๖ (ข) (สำหรับสัญญาที่เป็นราคาเหมารวม)

ผู้ว่าจ้างจะคืนหลักประกันการรับเงินค่าจ้างล่วงหน้าให้แก่ผู้รับจ้าง ต่อเมื่อผู้ว่าจ้างได้หักเงินค่าจ้างไว้ครบจำนวนเงินค่าจ้างล่วงหน้าตามข้อ ๕.๓ (ข) แล้ว เว้นแต่ในกรณีดังต่อไปนี้ ผู้รับจ้างมีสิทธิขอคืนหลักประกันการรับเงินค่าจ้างล่วงหน้าบางส่วนก่อนได้

(๑) กรณีผู้รับจ้างวางหลักประกันการรับเงินค่าจ้างล่วงหน้าไว้ฉบับเดียว หากผู้ว่าจ้างได้หักเงินค่าจ้างล่วงหน้าไปแล้ว ผู้รับจ้างมีสิทธิขอคืนหลักประกันการรับเงินค่าจ้างล่วงหน้าในส่วนที่ผู้ว่าจ้างได้หักเงินค่าจ้างล่วงหน้าไปแล้วนั้น โดยผู้รับจ้างจะต้องนำหลักประกันการรับเงินค่าจ้างล่วงหน้าฉบับใหม่ที่มีมูลค่าเท่ากับเงินค่าจ้างล่วงหน้าที่เหลืออยู่มาวางให้แก่ผู้ว่าจ้าง

(๒) กรณีผู้รับจ้างได้วางหลักประกันการรับเงินค่าจ้างล่วงหน้าไว้หลายฉบับ ซึ่งแต่ละฉบับมีมูลค่าเท่ากับจำนวนเงินค่าจ้างล่วงหน้าที่ผู้ว่าจ้างจะต้องหักไว้ในแต่ละงวด หากผู้ว่าจ้างได้หักเงินค่าจ้างล่วงหน้าในงวดใดแล้ว ผู้รับจ้างมีสิทธิขอคืนหลักประกันการรับเงินค่าจ้างล่วงหน้าในงวดนั้นได้

ข้อ ๖. การหักเงินประกันผลงาน

ในการจ่ายเงินค่าจ้างให้แก่ผู้รับจ้างแต่ละงวด ผู้ว่าจ้างจะหักเงินจำนวนร้อยละ - ของเงินที่ต้องจ่ายในงวดนั้นเพื่อเป็นประกันผลงาน ในกรณีที่เงินประกันผลงานถูกหักไว้แล้วเป็นจำนวนเงินไม่ต่ำกว่า - บาท ผู้รับจ้างมีสิทธิที่จะขอเงินประกันผลงานคืน โดยนำหนังสือคำประกันของธนาคารหรือหนังสือคำประกันอิเล็กทรอนิกส์ซึ่งออกโดยธนาคารภายในประเทศมามอบให้ผู้ว่าจ้างเพื่อเป็นหลักประกันแทนก็ได้

ผู้ว่าจ้างจะคืนเงินประกันผลงาน และ/หรือหนังสือคำประกันของธนาคารดังกล่าวตามวรรคหนึ่งโดยไม่มีดอกเบี้ยให้แก่ผู้รับจ้างพร้อมกับการจ่ายเงินค่าจ้างงวดสุดท้าย

ข้อ ๗ (ข) กำหนดเวลาแล้วเสร็จและสิทธิของผู้ว่าจ้างในการบอกเลิกสัญญา

(ลงชื่อ).....ผู้ว่าจ้าง



(ลงชื่อ).....ผู้รับจ้าง



สำเนาถูกต้อง

(นางสาวนิตยา สมาน)
หัวหน้าฝ่ายพัสดุและทรัพย์สิน

ต้นฉบับ

ผู้รับจ้างต้องเริ่มทำงานที่รับจ้างภายในวันที่ ๑ ตุลาคม ๒๕๖๕ และจะต้องทำงานให้แล้วเสร็จบริบูรณ์ภายในวันที่ ๒๙ พฤศจิกายน ๒๕๖๕ ถ้าผู้รับจ้างมิได้ลงมือทำงานภายในกำหนดเวลา หรือไม่สามารถทำงานให้แล้วเสร็จตามกำหนดเวลา หรือมีเหตุให้เชื่อได้ว่าผู้รับจ้างไม่สามารถทำงานให้แล้วเสร็จภายในกำหนดเวลา หรือจะแล้วเสร็จล่าช้าเกินกว่ากำหนดเวลา หรือผู้รับจ้างทำผิดสัญญาข้อใดข้อหนึ่ง หรือตกเป็นผู้ถูกพิทักษ์ทรัพย์เด็ดขาด หรือตกเป็นผู้ล้มละลาย หรือเพิกเฉยไม่ปฏิบัติตามคำสั่งของคณะกรรมการตรวจรับพัสดุหรือผู้ควบคุมงานหรือบริษัทที่ปรึกษาซึ่งได้รับมอบอำนาจจากผู้ว่าจ้าง ผู้ว่าจ้างมีสิทธิที่จะบอกเลิกสัญญานี้ได้ และมีสิทธิจ้างผู้รับจ้างรายใหม่เข้าทำงานของผู้รับจ้างให้ลุล่วงไปด้วย การใช้สิทธิบอกเลิกสัญญานี้ไม่กระทบสิทธิของผู้ว่าจ้างที่จะเรียกร้องค่าเสียหายจากผู้รับจ้าง

การที่ผู้ว่าจ้างไม่ใช้สิทธิเลิกสัญญาดังกล่าวข้างต้นไม่เป็นเหตุให้ผู้รับจ้างพ้นจากความรับผิดชอบตามสัญญา

ข้อ ๘ ความรับผิดชอบในความชำรุดบกพร่องของงานจ้าง

เมื่องานแล้วเสร็จบริบูรณ์ และผู้ว่าจ้างได้รับมอบงานจากผู้รับจ้างหรือจากผู้รับจ้างรายใหม่ ในกรณีที่มีการบอกเลิกสัญญาตามข้อ ๗ หากมีเหตุชำรุดบกพร่องหรือเสียหายเกิดขึ้นจากการจ้างนี้ ภายในกำหนด ๒ (สอง) ปี นับถัดจากวันที่ได้รับมอบงานดังกล่าว ซึ่งความชำรุดบกพร่องหรือเสียหายนั้นเกิดจากความบกพร่องของผู้รับจ้างอันเกิดจากการใช้วัสดุที่ไม่ถูกต้องหรือทำไว้มิเรียบร้อย หรือทำไม่ถูกต้องตามมาตรฐานแห่งหลักวิชา ผู้รับจ้างจะต้องรีบทำการแก้ไข ให้เป็นที่เรียบร้อยโดยไม่ชักช้า โดยผู้ว่าจ้างไม่ต้องออกเงินใดๆ ในการนี้ทั้งสิ้น หากผู้รับจ้างไม่กระทำการดังกล่าวภายในกำหนด ๑๕ (สิบห้า) วัน นับถัดจากวันที่ได้รับแจ้งเป็นหนังสือจาก ผู้ว่าจ้าง หรือไม่ทำการแก้ไขให้ถูกต้องเรียบร้อยภายในเวลาที่ผู้ว่าจ้างกำหนด ให้ผู้ว่าจ้างมีสิทธิที่จะทำการนั้นเองหรือจ้างผู้อื่นให้ทำงานนั้น โดยผู้รับจ้างต้องเป็นผู้ออกค่าใช้จ่ายเองทั้งสิ้น

ในกรณีเร่งด่วนจำเป็นต้องรีบแก้ไขเหตุชำรุดบกพร่องหรือเสียหายโดยเร็ว และไม่อาจรอให้ผู้รับจ้างแก้ไขในระยะเวลาที่กำหนดไว้ตามวรรคหนึ่งได้ ผู้ว่าจ้างมีสิทธิเข้าจัดการแก้ไขเหตุชำรุดบกพร่องหรือเสียหายนั้นเอง หรือจ้างผู้อื่นให้ซ่อมแซมความชำรุดบกพร่องหรือเสียหาย โดยผู้รับจ้าง ต้องรับผิดชอบชำระค่าใช้จ่ายทั้งหมด

การที่ผู้ว่าจ้างทำการนั้นเอง หรือจ้างผู้อื่นให้ทำงานนั้นแทนผู้รับจ้าง ไม่ทำให้ผู้รับจ้าง หลุดพ้นจากความรับผิดชอบตามสัญญา หากผู้รับจ้างไม่ชดใช้ค่าใช้จ่ายหรือค่าเสียหายตามที่ผู้ว่าจ้างเรียกร้องผู้ว่าจ้างมีสิทธิบังคับจากหลักประกันการปฏิบัติตามสัญญาได้

ข้อ ๙ การจ้างช่วง

ผู้รับจ้างจะต้องไม่เอางานทั้งหมดหรือแต่บางส่วนแห่งสัญญานี้ไปจ้างช่วงอีกทอดหนึ่ง เว้นแต่การจ้างช่วงงานแต่บางส่วนที่ได้รับอนุญาตเป็นหนังสือจากผู้ว่าจ้างแล้ว การที่ผู้ว่าจ้างได้อนุญาตให้จ้างช่วงงานแต่บางส่วนดังกล่าวนั้น ไม่เป็นเหตุให้ผู้รับจ้างหลุดพ้นจาก ความรับผิดชอบหรือพ้นหน้าที่ตามสัญญานี้ และผู้รับจ้าง

(ลงชื่อ).....ผู้ว่าจ้าง

(ลงชื่อ).....ผู้รับจ้าง



(นายรัฐวิศว์ พลมะณี) **สำเนาถูกต้อง**

(นางสาวนิตยา สมาน)

หัวหน้าฝ่ายพัสดุและทรัพย์สิน

ต้นฉบับ

จะยังคงต้องรับผิดชอบในความผิดและความประมาทเลินเล่อของผู้รับจ้างช่วง หรือของตัวแทนหรือลูกจ้างของผู้รับจ้าง ช่วงนั้นทุกประการ

กรณีผู้รับจ้างไปจ้างช่วงงานแต่บางส่วนโดยฝ่าฝืนความในวรรคหนึ่ง ผู้รับจ้างต้องชำระ ค่าปรับให้แก่ผู้ว่าจ้างเป็นจำนวนเงินในอัตราร้อยละ ๑๐ (สิบ) ของวงเงินของงานที่จ้างช่วงตามสัญญา ทั้งนี้ ไม่ตัด สิทธิผู้ว่าจ้างในการบอกเลิกสัญญา

ข้อ ๑๐ การควบคุมงานของผู้รับจ้าง

ผู้รับจ้างจะต้องควบคุมงานที่รับจ้างอย่างเอาใจใส่ ด้วยประสิทธิภาพและความชำนาญ และ ในระหว่างทำงานที่รับจ้างจะต้องจัดให้มีผู้แทนซึ่งทำงานเต็มเวลาเป็นผู้รับผิดชอบควบคุมงานของ ผู้รับจ้าง ผู้แทน ดังกล่าวจะต้องได้รับมอบอำนาจจากผู้รับจ้าง คำสั่งหรือคำแนะนำต่างๆ ที่ผู้ว่าจ้าง คณะกรรมการตรวจรับพัสดุ ผู้ ควบคุมงาน หรือบริษัทที่ปรึกษาที่ผู้ว่าจ้างแต่งตั้ง ได้แจ้งแก่ผู้แทนเช่นว่านั้น ให้ถือว่าเป็นคำสั่งหรือคำแนะนำที่ได้ แจ้งแก่ผู้รับจ้าง การแต่งตั้งผู้แทนตามข้อนี้จะต้องทำเป็นหนังสือและต้องได้รับความเห็นชอบเป็นหนังสือ จากผู้ว่า จ้าง การเปลี่ยนตัวหรือแต่งตั้งผู้แทนใหม่จะทำได้หากไม่ได้รับความเห็นชอบ เป็นหนังสือจากผู้ว่าจ้างก่อน

ผู้ว่าจ้างมีสิทธิที่จะขอให้เปลี่ยนตัวผู้แทนตามวรรคหนึ่ง โดยแจ้งเป็นหนังสือไปยังผู้รับจ้าง และผู้รับจ้างจะต้องทำการเปลี่ยนตัวผู้แทนนั้นโดยพลัน โดยไม่คิดค่าจ้างหรือราคาเพิ่มหรืออ้างเป็นเหตุเพื่อขยาย อายุสัญญาอันเนื่องมาจากเหตุนี้

ข้อ ๑๑ ความรับผิดชอบของผู้รับจ้าง

ผู้รับจ้างจะต้องรับผิดชอบต่ออุบัติเหตุ ความเสียหาย หรือภัยอันตรายใดๆ อันเกิดจาก การปฏิบัติงานของผู้รับจ้าง และจะต้องรับผิดชอบต่อความเสียหายจากการกระทำของลูกจ้างหรือตัวแทน ของผู้รับจ้าง และจากการปฏิบัติงานของผู้รับจ้างช่วงด้วย (ถ้ามี)

ความเสียหายใดๆ อันเกิดแก่งานที่ผู้รับจ้างได้ทำขึ้น แม้จะเกิดขึ้นเพราะเหตุสุดวิสัย ก็ตาม ผู้รับจ้างจะต้องรับผิดชอบโดยซ่อมแซมให้คืนดีหรือ เปลี่ยนให้ใหม่โดยค่าใช้จ่ายของผู้รับจ้างเอง เว้นแต่ความเสียหายนั้นเกิดจากความผิดของผู้ว่าจ้าง ทั้งนี้ ความรับผิดชอบของผู้รับจ้างดังกล่าวในข้อนี้จะสิ้นสุดลงเมื่อผู้ว่าจ้าง ได้รับมอบงานครั้งสุดท้าย ซึ่งหลังจากนั้นผู้รับจ้างคงต้องรับผิดชอบเพียงในกรณีชำรุดบกพร่อง หรือความเสียหาย ดังกล่าวในข้อ ๘ เท่านั้น

ผู้รับจ้างจะต้องรับผิดชอบต่อบุคคลภายนอกในความเสียหายใดๆ อันเกิดจาก การปฏิบัติงานของ ผู้รับจ้าง หรือลูกจ้างหรือตัวแทนของผู้รับจ้าง รวมถึงผู้รับจ้างช่วง (ถ้ามี) ตามสัญญานี้ หากผู้ว่าจ้างถูกเรียกร้องหรือ ฟ้องร้องหรือต้องชดใช้ค่าเสียหายให้แก่บุคคลภายนอกไปแล้ว ผู้รับจ้างจะต้อง ดำเนินการใดๆ เพื่อให้มีการว่าต่าง แก่ต่างให้แก่ผู้ว่าจ้างโดยค่าใช้จ่ายของผู้รับจ้างเอง รวมทั้งผู้รับจ้างจะต้องชดใช้ค่าเสียหายนั้นๆ ตลอดจนค่าใช้จ่าย ใดๆ อันเกิดจากการถูกเรียกค่าเสียหายหรือถูกฟ้องร้องให้แก่ผู้ว่าจ้างทันที

(ลงชื่อ).....ผู้ว่าจ้าง



(ลงชื่อ).....



ผู้รับจ้าง
สำเนาถูกต้อง

(นางสาวนิศยา สมาน)
หัวหน้าฝ่ายพัสดุและทรัพย์สิน

ต้นฉบับ

ข้อ ๑๒ การจ่ายเงินแก่ลูกจ้าง

ผู้รับจ้างจะต้องจ่ายเงินแก่ลูกจ้างที่ผู้รับจ้างได้จ้างมาในอัตราและตามกำหนดเวลา ที่ผู้รับจ้างได้ตกลงหรือทำสัญญาไว้ต่อลูกจ้างดังกล่าว

ถ้าผู้รับจ้างไม่จ่ายเงินค่าจ้างหรือค่าทดแทนอื่นใดแก่ลูกจ้างดังกล่าวในวรรคหนึ่ง ผู้ว่าจ้างมีสิทธิที่จะเอาเงินค่าจ้างที่จะต้องจ่ายแก่ผู้รับจ้างมาจ่ายให้แก่ลูกจ้างของผู้รับจ้างดังกล่าว และให้ถือว่าผู้ว่าจ้างได้จ่ายเงินจำนวนนั้นเป็นค่าจ้างให้แก่ผู้รับจ้างตามสัญญาแล้ว

ผู้รับจ้างจะต้องจัดให้มีประกันภัยสำหรับลูกจ้างทุกคนที่จ้างมาทำงาน โดยให้ครอบคลุมถึงความรับผิดชอบทั้งปวงของผู้รับจ้าง รวมทั้งผู้รับจ้างช่วง (ถ้ามี) ในกรณีความเสียหายที่คิดค่าสินไหมทดแทนได้ตามกฎหมาย ซึ่งเกิดจากอุบัติเหตุหรือภัยอันตรายใดๆ ต่อลูกจ้างหรือบุคคลอื่น ที่ผู้รับจ้างหรือผู้รับจ้างช่วงจ้างมาทำงาน ผู้รับจ้างจะต้องส่งมอบกรมธรรม์ประกันภัยดังกล่าว พร้อมทั้งหลักฐานการชำระเบี้ยประกันให้แก่ผู้ว่าจ้างเมื่อผู้ว่าจ้างเรียกร้อง

ข้อ ๑๓ การตรวจงานจ้าง

ถ้าผู้ว่าจ้างแต่งตั้งคณะกรรมการตรวจรับพัสดุ ผู้ควบคุมงาน หรือบริษัท ที่ปรึกษา เพื่อควบคุมการทำงานของผู้รับจ้าง คณะกรรมการตรวจ รับพัสดุ ผู้ควบคุมงาน หรือบริษัทที่ปรึกษานั้น มีอำนาจเข้าไปตรวจการงานในโรงงานและสถานที่ก่อสร้างได้ตลอดเวลา และผู้รับจ้างจะต้องอำนวยความสะดวกและให้ความช่วยเหลือในการนั้นตามสมควร

การที่มีคณะกรรมการตรวจรับพัสดุ ผู้ควบคุมงาน หรือบริษัทที่ปรึกษานั้น หากทำให้ผู้รับจ้างพ้นความรับผิดชอบตามสัญญานี้ข้อใดข้อหนึ่งไม่

ข้อ ๑๔ แบบรูปและรายการละเอียดคลาดเคลื่อน

ผู้รับจ้างรับรองว่าได้ตรวจสอบและทำความเข้าใจในแบบรูปและรายการละเอียดโดยถี่ถ้วนแล้ว หากปรากฏว่าแบบรูปและรายการละเอียดนั้นผิดพลาดหรือคลาดเคลื่อน ไปจากหลักการทางวิศวกรรมหรือทางเทคนิค ผู้รับจ้างตกลงที่จะปฏิบัติตามคำวินิจฉัยของผู้ว่าจ้าง คณะกรรมการตรวจรับพัสดุ ผู้ควบคุมงาน หรือบริษัทที่ปรึกษาที่ผู้ว่าจ้างแต่งตั้ง เพื่อให้งานแล้วเสร็จบริบูรณ์ คำวินิจฉัยดังกล่าวให้ถือเป็นที่สุด โดยผู้รับจ้างจะคิดค่าจ้าง ค่าเสียหาย หรือค่าใช้จ่ายใดๆ เพิ่มขึ้น จากผู้ว่าจ้างหรือขอขยายอายุสัญญาไม่ได้

ข้อ ๑๕ การควบคุมงานโดยผู้ว่าจ้าง

ผู้รับจ้างตกลงว่าคณะกรรมการตรวจรับพัสดุ ผู้ควบคุมงาน หรือบริษัท ที่ปรึกษาที่ผู้ว่าจ้างแต่งตั้ง มีอำนาจที่จะตรวจสอบและควบคุมงานเพื่อให้เป็นไปตาม สัญญานี้ และมีอำนาจที่จะสั่งให้แก้ไขเปลี่ยนแปลงเพิ่มเติมหรือตัดออกซึ่งงานตามสัญญานี้ หากผู้รับจ้างผู้ใดซึ่งไม่ปฏิบัติตาม ผู้ว่าจ้าง คณะกรรมการ

(ลงชื่อ).....



ผู้ว่าจ้าง

(ลงชื่อ).....



(นายรัฐวิศว์ พลมะณี)

ผู้รับจ้าง
สำเนาถูกต้อง

(นางสาวนิตยา สมาน)
หัวหน้าฝ่ายพัสดุและทรัพย์สิน

ต้นฉบับ

ตรวจ รับพัสดุ ผู้ควบคุมงาน หรือบริษัทที่ปรึกษา มีอำนาจ ที่จะสั่งให้หยุดการนั้นชั่วคราวได้ ความล่าช้าในกรณี
เช่นนี้ ผู้รับจ้างจะถือเป็นเหตุขอขยายระยะเวลา การปฏิบัติงานตามสัญญาหรือเรียกชดเชยค่าเสียหายใดๆ ไม่ได้ทั้งสิ้น

ข้อ ๑๖ งานพิเศษและการแก้ไขงาน

ผู้ว่าจ้างมีสิทธิที่จะสั่งเป็นหนังสือให้ผู้รับจ้างทำงานพิเศษซึ่งไม่ได้แสดงไว้หรือรวมอยู่ใน
เอกสารสัญญานี้ หากงานพิเศษนั้นๆ อยู่ในขอบข่ายทั่วไปแห่งวัตถุประสงค์ของสัญญานี้ นอกจากนี้ ผู้ว่าจ้างยังมี
สิทธิสั่งให้เปลี่ยนแปลงหรือแก้ไขแบบรูปและข้อกำหนดต่างๆ ในเอกสารสัญญานี้ด้วย

อัตรากำลังหรือราคาที่กำหนดใช้ในสัญญานี้ ให้กำหนดใช้สำหรับงานพิเศษ หรืองานที่
เพิ่มเติมขึ้น หรือตัดทอนลงทั้งปวงตามคำสั่งของผู้ว่าจ้าง หากในสัญญาไม่ได้กำหนดไว้ถึงอัตรากำลัง หรือราคา
ใดๆ ที่จะนำมาใช้สำหรับงานพิเศษหรืองานที่เพิ่มขึ้นหรือลดลงดังกล่าว ผู้ว่าจ้าง และผู้รับจ้างจะได้ตกลงกันที่จะ
กำหนดอัตรากำลังหรือราคาที่เพิ่มขึ้นหรือลดลง รวมทั้งการขยายระยะเวลา (ถ้ามี) กันใหม่เพื่อความเหมาะสม ใน
กรณีที่ตกลงกันไม่ได้ ผู้ว่าจ้างจะกำหนดอัตรากำลัง หรือราคาตามแต่ผู้ว่าจ้างจะเห็นว่าเหมาะสมและถูกต้อง ซึ่งผู้รับ
จ้างจะต้องปฏิบัติงานตามคำสั่งของผู้ว่าจ้างไปก่อนเพื่อมิให้เกิดความเสียหายแก่งานที่จ้าง

ข้อ ๑๗ ค่าปรับ

หากผู้รับจ้างไม่สามารถทำงานให้แล้วเสร็จภายในเวลาที่กำหนดไว้ในสัญญาและผู้ว่าจ้างยัง
มิได้บอกเลิกสัญญา ผู้รับจ้างจะต้องชำระค่าปรับให้แก่ผู้ว่าจ้างเป็น จำนวนเงินวันละ ๕๑๗.๕๐ - บาท (ห้าร้อยสิบ
เจ็ดบาทห้าสิบบาท) และจะต้องชำระค่าใช้จ่ายในการควบคุมงาน (ถ้ามี) ในเมื่อผู้ว่าจ้าง ต้องจ้างผู้ควบคุมงานอีก
ต่อหนึ่งเป็นจำนวนเงินวันละ ๓๐๐.๐๐ บาท (สามร้อยบาทถ้วน) นับถัดจากวันที่ครบกำหนดเวลาแล้วเสร็จของงาน
ตามสัญญาหรือวันที่ผู้ว่าจ้างได้ขยายเวลาทำงานให้ จนถึงวันที่ทำงานแล้วเสร็จจริง นอกจากนี้ ผู้รับจ้างยอมให้ผู้ว่า
จ้างเรียกค่าเสียหายอันเกิดขึ้นจากการที่ผู้รับจ้างทำงานล่าช้าเฉพาะส่วนที่เกินกว่าจำนวนค่าปรับและค่าใช้จ่าย
ดังกล่าวได้อีกด้วย

ในระหว่างที่ผู้ว่าจ้างยังมิได้บอกเลิกสัญญานั้น หากผู้ว่าจ้างเห็นว่าผู้รับจ้าง จะไม่สามารถ
ปฏิบัติตามสัญญาต่อไปได้ ผู้ว่าจ้างจะใช้สิทธิบอกเลิกสัญญาและใช้สิทธิตามข้อ ๑๘ ก็ได้ และถ้าผู้ว่าจ้างได้แจ้งข้อ
เรียกร้องไปยังผู้รับจ้างเมื่อครบกำหนดเวลาแล้วเสร็จของงานขอให้ชำระค่าปรับแล้ว ผู้ว่าจ้างมีสิทธิที่จะปรับผู้
รับจ้างจนถึงวันบอกเลิกสัญญาได้อีกด้วย

ข้อ ๑๘ สิทธิของผู้ว่าจ้างภายหลังบอกเลิกสัญญา

ในกรณีที่ผู้ว่าจ้างบอกเลิกสัญญา ผู้ว่าจ้างอาจทำงานนั้นเองหรือว่าจ้างผู้อื่นให้ทำงานนั้นต่อ
จนแล้วเสร็จก็ได้ ผู้ว่าจ้างหรือผู้ที่รับจ้างทำงานนั้นต่อมีสิทธิใช้เครื่องใช้ในการก่อสร้าง สิ่งที่สร้างขึ้นชั่วคราวสำหรับ
งานก่อสร้าง และวัสดุต่างๆ ซึ่งเห็นว่าจะต้องสงวนเอาไว้เพื่อการปฏิบัติงานตามสัญญาตามที่เห็นสมควร

(ลงชื่อ)  ผู้ว่าจ้าง

(ลงชื่อ)  **สำเนาผู้เกี่ยวข้อง**
(นายรัฐวิศวะ พลมะณี)
(นางสาวนิตยา สมาน)
หัวหน้าฝ่ายพัสดุและทรัพย์สิน

ต้นฉบับ

ในกรณีดังกล่าว ผู้ว่าจ้างมีสิทธิริบหรือบังคับจากหลักประกันการปฏิบัติตามสัญญาทั้งหมดหรือบางส่วน ตามแต่จะเห็นสมควร นอกจากนี้ ผู้รับจ้างจะต้องรับผิดชอบในค่าเสียหายซึ่งเป็นจำนวน เกินกว่าหลักประกันการปฏิบัติตามสัญญา รวมทั้งค่าใช้จ่ายที่เพิ่มขึ้น ในการทำงานนั้นต่อให้แล้วเสร็จตามสัญญา ตลอดจนค่าใช้จ่ายในการควบคุมงานเพิ่ม (ถ้ามี) ซึ่งผู้ว่าจ้างจะหัก เอาจากเงินประกันผลงานหรือจำนวนเงินใดๆ ที่จะจ่ายให้แก่ผู้รับจ้างก็ได้

ข้อ ๑๙. การบังคับค่าปรับ ค่าเสียหาย และค่าใช้จ่าย

ในกรณีที่ผู้รับจ้างไม่ปฏิบัติตามสัญญาข้อหนึ่งข้อใดด้วยเหตุใดๆ ก็ตาม จนเป็นเหตุให้เกิดค่าปรับ ค่าเสียหาย หรือค่าใช้จ่ายแก่ผู้ว่าจ้าง ผู้รับจ้างต้องชดใช้ค่าปรับ ค่าเสียหาย หรือค่าใช้จ่ายดังกล่าวให้แก่ผู้ว่าจ้างโดยสิ้นเชิงภายในกำหนด ๑๕ (สิบห้า) วัน นับถัดจากวันที่ได้รับแจ้งเป็นหนังสือจากผู้ว่าจ้าง หากผู้รับจ้างไม่ชดใช้ให้ถูกต้องครบถ้วนภายในระยะเวลาดังกล่าวให้ผู้ว่าจ้างมีสิทธิที่จะหักเอาจากจำนวนเงินค่าจ้างที่ต้องชำระหรือจากเงินประกันผลงาน ของผู้รับจ้าง หรือบังคับจากหลักประกันการปฏิบัติตามสัญญาได้ทันที

หากค่าปรับ ค่าเสียหาย หรือค่าใช้จ่ายที่บังคับจากเงินค่าจ้างที่ต้องชำระ เงินประกันผลงาน หรือหลักประกันการปฏิบัติตามสัญญาแล้วยังไม่เพียงพอ ผู้รับจ้างยินยอมชำระส่วนที่เหลือ ที่ยังขาดอยู่จนครบถ้วนตามจำนวนค่าปรับ ค่าเสียหาย หรือค่าใช้จ่ายนั้น ภายในกำหนด ๑๕ (สิบห้า) วัน นับถัดจากวันที่ได้รับแจ้งเป็นหนังสือจากผู้ว่าจ้าง

หากมีเงินค่าจ้างตามสัญญาที่หักไว้จ่ายเป็นค่าปรับ ค่าเสียหาย หรือค่าใช้จ่ายแล้วยังเหลืออยู่อีกเท่าใด ผู้ว่าจ้างจะคืนให้แก่ผู้รับจ้างทั้งหมด

ข้อ ๒๐ การทำบริเวณก่อสร้างให้เรียบร้อย

ผู้รับจ้างจะต้องรักษาบริเวณสถานที่ปฏิบัติงานตามสัญญานี้ รวมทั้งโรงงานหรือ สิ่งอำนวยความสะดวกในการทำงานของผู้รับจ้าง ลูกจ้าง ตัวแทน หรือผู้รับจ้างช่วง (ถ้ามี) ให้สะอาด ปลอดภัย และมีประสิทธิภาพในการใช้งานตลอดระยะเวลาการจ้าง และเมื่อทำงานเสร็จสิ้นแล้วจะต้องขนย้ายบรรดาเครื่องใช้ในการทำงานจ้างรวมทั้งวัสดุ ขยะมูลฝอย และสิ่งก่อสร้างชั่วคราวต่างๆ (ถ้ามี) ทั้งจะต้องกลบเกลี่ยพื้นดินให้เรียบร้อยเพื่อให้บริเวณทั้งหมดอยู่ในสภาพที่สะอาดและใช้การได้ทันที

ข้อ ๒๑ การงดหรือลดค่าปรับ หรือการขยายเวลาปฏิบัติงานตามสัญญา

ในกรณีที่มีเหตุเกิดจากความผิดหรือความบกพร่องของฝ่ายผู้ว่าจ้าง หรือเหตุสุดวิสัย หรือเกิดจากพฤติการณ์อันหนึ่งอันใดที่ผู้รับจ้างไม่ต้องรับผิดชอบตามกฎหมาย หรือเหตุอื่นตามที่กำหนด ในกฎกระทรวง ซึ่งออกตามความในกฎหมายว่าด้วยการจัดซื้อจัดจ้างและการบริหารพัสดุภาครัฐ ทำให้ผู้รับจ้างไม่สามารถทำงานให้แล้วเสร็จตามเงื่อนไขและกำหนดเวลาแห่งสัญญานี้ได้ ผู้รับจ้างจะต้องแจ้งเหตุหรือปัญหาที่เกิดขึ้นดังกล่าวพร้อม

(ลงชื่อ).....



ผู้ว่าจ้าง

(ลงชื่อ).....



(นายรัฐวิศิษฐ์ พลมะณี)

สำเนาถูกต้อง

(นางสาวนิตยา สมาน)

หัวหน้าฝ่ายพัสดุและทรัพย์สิน

ต้นฉบับ

หลักฐานเป็นหนังสือให้ผู้ว่าจ้างทราบ เพื่อขอลดหรือลดค่าปรับ หรือขยายเวลาทำงานออกไปภายใน ๑๕ (สิบห้า) วันนับถัดจากวันที่เหตุอันสิ้นสุดลง หรือตามที่กำหนดในกฎกระทรวงดังกล่าว แล้วแต่กรณี

ถ้าผู้รับจ้างไม่ปฏิบัติให้เป็นไปตามความในวรรคหนึ่ง ให้ถือว่าผู้รับจ้างได้สละสิทธิเรียกร้อง ในการที่จะขอลดหรือลดค่าปรับ หรือขยายเวลาทำงานออกไปโดยไม่มีเงื่อนไขใดๆ ทั้งสิ้น เว้นแต่ กรณีเหตุเกิดจากความผิดหรือความบกพร่องของฝ่ายผู้ว่าจ้าง ซึ่งมีหลักฐานชัดเจน หรือผู้ว่าจ้างทราบดี อยู่แล้วตั้งแต่ต้น

การงดหรือลดค่าปรับ หรือขยายกำหนดเวลาทำงานตามวรรคหนึ่ง อยู่ในดุลพินิจของผู้ว่าจ้างที่จะพิจารณาตามที่เห็นสมควร

ข้อ ๒๒. การใช้เรือไทย

ในการปฏิบัติตามสัญญาฯ นี้ หากผู้รับจ้างจะต้องส่งหรือนำของเข้ามาจากต่างประเทศ รวมทั้งเครื่องมือและอุปกรณ์ที่ต้องนำเข้ามาเพื่อปฏิบัติงานตามสัญญา ไม่ว่าผู้รับจ้างจะเป็นผู้นำของเข้ามาเอง หรือนำเข้ามาโดยผ่านตัวแทนหรือบุคคลอื่นใด ถ้าสิ่งของนั้นต้องนำเข้ามาโดยทางเรือในเส้นทางเดินเรือที่มีเรือไทยเดินอยู่และสามารถให้บริการรับขนได้ตามที่รัฐมนตรีว่าการกระทรวงคมนาคมประกาศกำหนด ผู้รับจ้างต้องจัดการให้สิ่งของดังกล่าวบรรทุกโดยเรือไทยหรือเรือที่มีสิทธิเช่นเดียวกับเรือไทยจากต่างประเทศมายังประเทศไทย เว้นแต่จะได้รับอนุญาตจากกรมเจ้าท่าก่อนบรรทุกของนั้นลงเรืออื่นที่มีใช้เรือไทยหรือเป็นของที่รัฐมนตรีว่าการกระทรวงคมนาคมประกาศยกเว้นให้บรรทุกโดยเรืออื่นได้ ทั้งนี้ ไม่ว่าการส่งหรือนำเข้าสิ่งของดังกล่าวจากต่างประเทศจะเป็นแบบใด

ในการส่งมอบงานตามสัญญาฯ ให้แก่ผู้ว่าจ้าง ถ้างานนั้นมีสิ่งของตามวรรคหนึ่ง ผู้รับจ้างจะต้องส่งมอบใบตราส่ง (Bill of lading) หรือสำเนาใบตราส่งสำหรับของนั้น ซึ่งแสดงว่าได้บรรทุกมาโดยเรือไทยหรือเรือที่มีสิทธิเช่นเดียวกับเรือไทยให้แก่ผู้ว่าจ้างพร้อมกับการส่งมอบงานด้วย

ในกรณีที่สิ่งของดังกล่าวไม่ได้บรรทุกจากต่างประเทศมายังประเทศไทยโดยเรือไทยหรือเรือที่มีสิทธิเช่นเดียวกับเรือไทย ผู้รับจ้างต้องส่งมอบหลักฐานซึ่งแสดงว่าได้รับอนุญาตจากกรมเจ้าท่า ให้บรรทุกของโดยเรืออื่นได้หรือหลักฐานซึ่งแสดงว่าได้ชำระค่าธรรมเนียมพิเศษ เนื่องจากการไม่บรรทุกของโดยเรือไทยตามกฎหมาย ว่าด้วยการส่งเสริมการพาณิชย์แล้วอย่างใดอย่างหนึ่งแก่ผู้ว่าจ้างด้วย

ในกรณีที่ผู้รับจ้างไม่ส่งมอบหลักฐานอย่างใดอย่างหนึ่งดังกล่าวในวรรคสองและวรรคสามให้แก่ผู้ว่าจ้างแต่จะขอส่งมอบงานดังกล่าวให้ผู้ว่าจ้างก่อนโดยยังไม่รับชำระเงินค่าจ้าง ผู้ว่าจ้างมีสิทธิรับงานดังกล่าวไว้ก่อน และชำระเงินค่าจ้างเมื่อผู้รับจ้างได้ปฏิบัติถูกต้องครบถ้วนดังกล่าวแล้วได้

ข้อ ๒๓. มาตรฐานฝีมือช่าง

ผู้รับจ้างตกลงเป็นเงื่อนไขสำคัญว่าผู้รับจ้างจะต้องมีและใช้ผู้ผ่านการทดสอบมาตรฐานฝีมือช่าง จากสถาบันการศึกษา ก.พ.รับรอง หรือผู้มีวุฒิบัตรระดับวิชาชีพ หรือเทียบเท่าจาก

(ลงชื่อ).....ผู้ว่าจ้าง



(ลงชื่อ).....ผู้รับจ้างต้อง

(นายรัฐวิศว์ พลมะณี)

(นางสาวนิตยา สมาน)
หัวหน้าฝ่ายพัสดุและทรัพย์สิน

ต้นฉบับ

สถาบันการศึกษาที่ ก.พ. รับรองให้เข้ารับราชการได้ หรือผู้มีวุฒิปริญญาตรี ปวช. ปวส. และปวท. หรือเทียบเท่า จากสถาบันการศึกษาที่ ก.พ. รับรองให้เข้ารับราชการได้ ในอัตราไม่ต่ำกว่าร้อยละ ๑๐ (สิบ) ของแต่ละสาขาช่าง แต่จะต้องมีช่างจำนวนอย่างน้อย ๑ (หนึ่ง) คน ในแต่ละสาขาช่างดังต่อไปนี้

๒๓.๑ สำเนาหลักฐานบัตรประจำตัววิศวกร (ใบอนุญาตประกอบวิชาชีพวิศวกรรมควบคุม) ระดับภาคี วิศวกรโยธาหรือระดับสูงกว่าและหนังสือรับรองเป็นวิศวกรของโครงการ จำนวน ๑ คน

๒๓.๒ สำเนาหลักฐานคุณวุฒิผู้ควบคุมงานประจำโครงการต้องมีคุณวุฒิการศึกษาไม่ต่ำกว่าระดับประกาศนียบัตรวิชาชีพ (ปวส.) ทางด้านการก่อสร้าง โยธา , สำรวจ หรือเทียบเท่าและหนังสือรับรองเป็นผู้ควบคุมงานโครงการ จำนวน ๑ คน

ผู้รับจ้างจะต้องจัดทำบัญชีแสดงจำนวนช่างทั้งหมดโดยจำแนกตามแต่ละสาขาช่างและระดับช่างพร้อมกับระบุรายชื่อช่างผู้ผ่านการทดสอบมาตรฐานฝีมือช่างหรือผู้มีวุฒิปริญญาตรีดังกล่าวในวรรคหนึ่งนำมาแสดงพร้อมหลักฐานต่างๆ ต่อคณะกรรมการตรวจรับพัสดุหรือผู้ควบคุมงาน ก่อนเริ่มลงมือทำงาน และพร้อมที่จะให้ผู้ว่าจ้างหรือเจ้าหน้าที่ของผู้ว่าจ้างตรวจสอบดูได้ตลอด เวลาการทำงานตามสัญญาของผู้รับจ้าง

ข้อ ๒๔. การปรับราคาค่าจ้าง

ผู้ว่าจ้างและผู้รับจ้าง ตกลงกันให้ใช้สัญญาปรับราคาได้ สำหรับราคางานก่อสร้างตามสัญญานี้โดยการนำสูตร Escalation Factor (K) มาใช้คำนวณราคาค่างานที่เปลี่ยนแปลงไป โดยวิธีการต่อไปนี้ ตามเงื่อนไข หลักเกณฑ์ สูตรและวิธีคำนวณที่ใช้กับสัญญาแบบปรับราคาได้ตามมติคณะรัฐมนตรีเมื่อวันที่ ๒๒ สิงหาคม ๒๕๓๒ เรื่องการพิจารณาช่วยเหลือผู้ประกอบการอาชีพงานก่อสร้าง ตามหนังสือสำนักเลขาธิการคณะรัฐมนตรี ที่ นร ๐๒๐๓/ว ๑๐๙ ลงวันที่ ๒๔ สิงหาคม ๒๕๓๒

สูตรการปรับราคา (สูตรค่า K) จะต้องคงที่ที่ระดับที่กำหนดไว้ในวันแล้วเสร็จตามที่กำหนดไว้ในสัญญา หรือภายในระยะเวลาที่ ผู้ว่าจ้าง ได้ขยายออกไป โดยจะใช้สูตรของทางราชการที่ได้ระบุตามภาคผนวก -

สัญญานี้ทำขึ้นเป็นสองฉบับ มีข้อความถูกต้องตรงกัน คู่สัญญาได้อ่านและเข้าใจข้อความโดยละเอียดตลอดแล้ว จึงได้ลงลายมือชื่อ พร้อมทั้งประทับตรา (ถ้ามี) ไว้เป็นสำคัญต่อหน้าพยาน และคู่สัญญาต่างยึดถือไว้ฝ่ายละหนึ่งฉบับ

สำเนาถูกต้อง

(นางสาวนิตยา สมาน)

หัวหน้าฝ่ายพัสดุและทรัพย์สิน



ต้นฉบับ

(ลงชื่อ).....ผู้ว่าจ้าง



(ลงชื่อ).....ผู้รับจ้าง



(ลงชื่อ).....พยาน

(นายพนพคุณ เดชเสน)

(ลงชื่อ).....พยาน

(นายสุรศักดิ์ สุระวงศ์)

เลขที่โครงการ ๖๕๐๙๗๗๖๕๕๗๐

เลขคุมสัญญา ๖๕๐๙๒๒๐๓๘๒๕๔

สำเนาถูกต้อง

(นางสาวนิตยา สมาน)

หัวหน้าฝ่ายพัสดุและทรัพย์สิน

(ลงชื่อ).....ผู้ว่าจ้าง



(ลงชื่อ).....ผู้รับจ้าง



ต้นฉบับ

หน้าที่ 1

แบบใบเสนอราคา

เรียน นายกเทศมนตรีนครอุบลราชธานี

1. ข้าพเจ้าบริษัท/ห้างหุ้นส่วนจำกัด/ร้าน เกียรติไพศาลการโยธา สำนักงานใหญ่ตั้งอยู่เลขที่ 115 หมู่ 18 ถนน ตำบล/แขวง ไร่ร้อย อำเภอ/ เมืองอุบลราชธานี เขต จังหวัด อุบลราชธานี โทรศัพท์ 082-159-9581 โดย นายรัฐวิศว์ พลมะณี ผู้ลงนามข้างท้ายนี้ได้พิจารณาเงื่อนไขต่าง ๆ ในเอกสารสอบราคาจ้าง เลขที่.....และเอกสารเพิ่มเติมเลขที่..... (ถ้ามี) โดยตลอด และยอมรับข้อกำหนดและเงื่อนไขนั้นแล้ว รวมทั้งรับรองว่าข้าพเจ้าเป็นผู้มีคุณสมบัติครบถ้วนตามที่กำหนด และไม่เป็นผู้ทำงานของทางราชการ หรือหน่วยการบริหารราชการส่วนท้องถิ่น

2. ข้าพเจ้าขอเสนอราคา.....
โครงการปรับปรุงผิวทางแอสฟัลต์คอนกรีต ซอยอุบล-ตระการ 8.....

ตามราคาที่ได้ระบุไว้ในบัญชีแสดงปริมาณวัสดุและแรงงานค่าก่อสร้างแนบท้ายใบเสนอราคานี้เป็นเงินทั้งสิ้น 207,000 บาท (สองแสนเจ็ดพันบาทถ้วน) ซึ่งรวมภาษีมูลค่าเพิ่ม 7% เป็นเงิน 13,542.06 บาท ตลอดจนภาษีอากรนั้น ๆ และค่าใช้จ่ายทั้งปวงไว้ด้วยแล้ว

3. คำเสนอราคานี้จะยื่นราคาเป็นระยะเวลา 60 วัน นับแต่วันเปิดซองสอบราคาและเทศบาลอาจรับคำเสนอนี้ ณ เวลาใดก็ได้ก่อนที่จะครบกำหนดระยะเวลาดังกล่าว หรือระยะเวลาที่ได้ออกไป ตามเหตุผลอันสมควรที่เทศบาลนครอุบลราชธานีร้องขอ

4. กำหนดเวลาส่งมอบ ข้าพเจ้ารับรองที่จะเริ่มทำงานตามสัญญาทันที และจะส่งมอบงาน โดยครบถ้วนถูกต้องภายใน 60 วัน นับถัดจากวันที่ลงนามในสัญญาจ้าง

5. ในกรณีที่ข้าพเจ้าได้รับการพิจารณาให้เป็นผู้ชนะการสอบราคา ข้าพเจ้าขอรับรองที่จะ
5.1 ทำสัญญาตามแบบสัญญาสัญญาจ้างแนบท้ายเอกสารสอบราคากับเทศบาลภายใน 5 วัน นับถัดจากวันที่ได้รับหนังสือแจ้งให้ไปทำสัญญา

5.2 มอบหลักประกันการปฏิบัติตามสัญญาตามที่ระบุไว้ในข้อ 6 ของเอกสารสอบราคาให้แก่เทศบาลนครอุบลราชธานี ก่อนหรือในขณะที่ได้ลงนามในสัญญาเป็นจำนวนร้อยละ 5 ของราคาตามสัญญาที่ได้ระบุไว้ในใบเสนอราคานี้ เพื่อเป็นหลักประกันการปฏิบัติตามสัญญาโดยถูกต้องและครบถ้วน

(ลงชื่อ) ผู้เสนอราคา
นายรัฐวิศว์ พลมะณี
หจก./บริษัท เกียรติไพศาลการโยธา



สำเนาถูกต้อง
(นางสาวนิตยา สมาน)
หัวหน้าฝ่ายพัสดุและทรัพย์สิน

..... 88/2565
..... 3.0 ก.ย. 2565
(ลงชื่อ) ผู้ว่าจ้าง
(ลงชื่อ) ผู้รับจ้าง
(ลงชื่อ) พยาน
(ลงชื่อ) พยาน

ต้นฉบับ

หน้าที่ 2

หากข้าพเจ้าไม่ปฏิบัติให้ครบถ้วนตามที่ระบุไว้ข้างต้นนี้ ข้าพเจ้ายินยอมชดใช้ค่าเสียหายอื่น ๆ (ถ้ามี) รวมทั้งจะพิจารณาให้เป็นผู้ทำงานตามระเบียบของทางราชการ หรือเทศบาลนครอุบลราชธานีอาจเรียกสอบราคาใหม่ก็ได้

6. ข้าพเจ้ายอมรับว่าเทศบาลนครอุบลราชธานี ไม่มีความผูกพันที่จะรับคำเสนอนี้ หรือใบเสนอราคาใด ๆ รวมทั้งไม่ต้องรับผิดชอบในค่าใช้จ่ายใด ๆ อันอาจเกิดขึ้นในการที่ข้าพเจ้าได้เข้าเสนอราคา

7. ข้าพเจ้าได้ตรวจทานตัวเลขและตรวจสอบเอกสารต่าง ๆ ที่ได้ยื่นเสนอราคานี้โดยละเอียดแล้ว และเข้าใจดีว่าเทศบาลนครอุบลราชธานีไม่ต้องรับผิดชอบใด ๆ ในความผิดพลาดหรือตกหล่น

8. ใบเสนอราคานี้ได้ยื่นเสนอโดยบริสุทธิ์ยุติธรรม และปราศจากกถฉ้อฉลหรือการสมรู้ร่วมคิดกัน โดยไม่ชอบด้วยกฎหมายกับบุคคลหนึ่งบุคคลใด หรือหลายบุคคล หรือกับห้างหุ้นส่วนใด ๆ ที่ได้ยื่นเสนอราคาในคราวเดียวกัน

เสนอราคา ณ วันที่ ๒๗ เดือน กันยายน พ.ศ. ๒๕๖๕

(ลงชื่อ)



ผู้เสนอราคา

หจก./บริษัท เกียรติไพศาลการโยธา
(ประทับตรา)



สำเนาถูกต้อง

(นางสาวนิตยา สมาน)

หัวหน้าฝ่ายพัสดุและทรัพย์สิน



ใบเสนอประกอบสัญญาจ้าง เลขที่ ทน.ลบ. ๕๕/๒๕๖๕
ส่งวันที่ 30 กย. ๒๕๖๕

(ลงชื่อ) ผู้ว่าจ้าง
(.....) ผู้รับจ้าง
(.....) พนักงาน

แบบประมาณราคาค่าก่อสร้าง

ต้นฉบับ

โครงการ : ปรับปรุงผิวทางแอสฟัลต์คอนกรีตซอยอุบล-ตระการ 8

สถานที่ : ซอยอุบล-ตระการ 8 ถนนอุบล-ตระการ ตำบลในเมือง อำเภอเมือง จังหวัดอุบลราชธานี

เจ้าของโครงการ : หจก.เกียรติไพศาลการโยธา

ลำดับที่	รายการ	หน่วย	จำนวน	ราคาต่อหน่วย	ราคาทุน	F _N	ราคาต่อหน่วย x F _N	ราคากลาง
1	งานผิวทาง							
	- ลาดแอสฟัลต์แตกโค้ด	ตร.ม.	460.00	16.20	7,452.00	1.3607	22.04	10,139.94
	- เสริมผิวแอสฟัลต์คอนกรีต หนา 0.04 ม.	ตร.ม.	460.00	278.00	127,880.00	1.3607	378.27	174,006.32
2	งานปรับระดับฝาบ่อพัก							
	- ปรับฝาบ่อพัก จำนวน	บ่อ	26.00	460.00	11,960.00	1.3607	625.92	16,273.97
3	งานตีเส้นจราจร							
	- เส้นจราจรสีเทอร์โมพลาสติก	ตร.ม.	33.00	270.00	8,910.00	1.3607	367.39	12,123.84
4	ป้ายโครงการ	ชุด	1.00	3,360.00	3,360.00	1.3607	4,571.95	4,571.95
	เงื่อนไข Factor F							
	- เงินล่วงหน้าจ่าย 0%							
	- เงินประกันผลงานหัก 0%							
	- ดอกเบี้ยเงินกู้ 6%							
	- ภาษีมูลค่าเพิ่ม 7%							
รวมราคาค่าก่อสร้างเป็นเงิน								217,116.02

ผลรวมค่างานต้นทุนงานก่อสร้างทาง	=	159,562.00
ค่า Factor F งานก่อสร้างทาง	=	1.3607
ราคาค่าก่อสร้างสุทธิ	=	217,000.00

ตัวอักษร

(สองแสนหนึ่งหมื่นเจ็ดพันบาทถ้วน)



สำเนาถูกต้อง

(นางสาวนิตยา สมาน)
หัวหน้าฝ่ายพัสดุและทรัพย์สิน



แบบแปลนประกอบสัญญาจ้าง เลขที่ ทน.อบ. 88/2565

ลงวันที่ 30 ก.ย. 2565

(ลงชื่อ) ผู้ว่าจ้าง

(ลงชื่อ) ผู้รับจ้าง

(ลงชื่อ) พยาน

(ลงชื่อ) พยาน



ใบเสร็จรับเงิน

เลขที่ RCPT-03560/65

วันที่ 30 กันยายน 2565

เทศบาลนครอุบลราชธานี

ได้รับเงินจาก ห้างหุ้นส่วนจำกัด เกียรติไพศาลนครโยธา

ลำดับ	รายการ	รหัสบัญชี	จำนวนเงิน (บาท)	หมายเหตุ
1	หลักประกันสัญญา โครงการปรับปรุงผิวทางแอสฟัลต์คอนกรีต ขอบอุบล - ตระกาว 8 เป็นเงินสด	2208010101.001	10,350.00	สัญญาเลขที่ ทน.อบ.88/2565(CNTR-01774/65)
รวมเงิน			10,350.00	

ตัวอักษร (หนึ่งหมื่นสามร้อยห้าสิบบาทถ้วน)

ไว้เป็นการถูกต้องแล้ว

ลงชื่อ

[Signature]

ผู้รับเงิน

(นางสาวพรทิภา จำปาศิริ)
พนักงานจ้างตามภารกิจ



สำเนาถูกต้อง

(นางสาวนิตยา สมาน)
หัวหน้าฝ่ายพัสดุและทรัพย์สิน

สำเนาถูกต้อง

(๑๒๕)

(๑๒๕)

(๑๒๕)

(๑๒๕)

(๑๒๕)

(๑๒๕)



(ลงชื่อ)

(ลงชื่อ)

(นางสาวนิตยา สมาน)

หัวหน้าฝ่ายพัสดุและทรัพย์สิน

สัญญาจ้าง เลขที่ ทน.อบ. 88/2565
0 ก.ย. 2565

ผู้ว่าจ้าง

ผู้รับจ้าง

พยาน

พยาน

[Signatures]

ต้นฉบับ



โครงการ

ปรับปรุงผิวทางแอสฟัลต์คอนกรีต ซอยอุบล-ตระการ 8

สำเนาถูกต้อง

(นางสาวนิตยา สมาน)

หัวหน้าฝ่ายพัสดุและทรัพย์สิน

เทศบาลนครอุบลราชธานี



บัญชีเปลี่ยนแปลงประกอบสัญญาจ้าง เลขที่ ทน.อบ. 88/2565

30 ก.ย. 2565

ผู้ว่าจ้าง

ผู้รับจ้าง

พยาน

พยาน

(ลงชื่อ)



ส่วนควบคุมการก่อสร้าง
สำนักงาน เขตภาคเหนือราชธานี

การแก้ไข
ครั้งที่ วันที่ ผู้แก้ไข

สำรวจ
(นายวิเศษ ขอสอง)
ผู้ควบคุมงานสำรวจ

เขียนแบบ
(นางสาวนิตยา สมาน)
ผู้ควบคุมงานเขียนแบบ

ตรวจ
(นายวิเศษ ขอสอง)
วิศวกรโยธาชำนาญการ

ตรวจ
(นายวิเศษ ขอสอง)
วิศวกรโยธาชำนาญการ

เห็นชอบ
(นายวิเศษ ขอสอง)
หัวหน้าส่วนควบคุมการก่อสร้าง

เห็นชอบ
(นายวิเศษ ขอสอง)
ผู้อำนวยการสำนักงาน

เห็นชอบ
(นายวิเศษ ขอสอง)
หัวหน้าส่วนควบคุมการก่อสร้าง

เห็นชอบ
(นายวิเศษ ขอสอง)
หัวหน้าส่วนควบคุมการก่อสร้าง

เห็นชอบ
(นายวิเศษ ขอสอง)
หัวหน้าส่วนควบคุมการก่อสร้าง

เห็นชอบ
(นายวิเศษ ขอสอง)
หัวหน้าส่วนควบคุมการก่อสร้าง

เห็นชอบ
(นายวิเศษ ขอสอง)
หัวหน้าส่วนควบคุมการก่อสร้าง

เห็นชอบ
(นายวิเศษ ขอสอง)
หัวหน้าส่วนควบคุมการก่อสร้าง

เห็นชอบ
(นายวิเศษ ขอสอง)
หัวหน้าส่วนควบคุมการก่อสร้าง

เห็นชอบ
(นายวิเศษ ขอสอง)
หัวหน้าส่วนควบคุมการก่อสร้าง

ต้นฉบับ

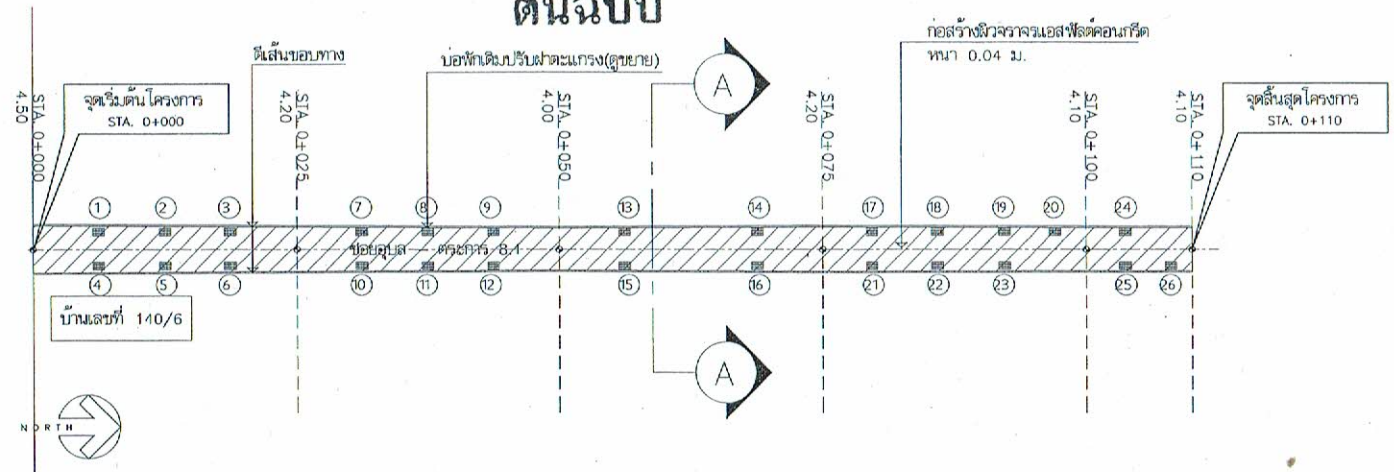

แปลนฐานแอสฟัลต์คอนกรีต, ดีไซน์จราจร
SCALE 1:500

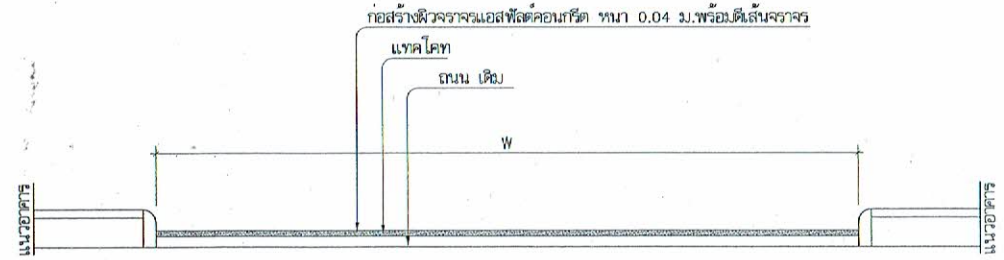

รูปตัด A-A
non scale

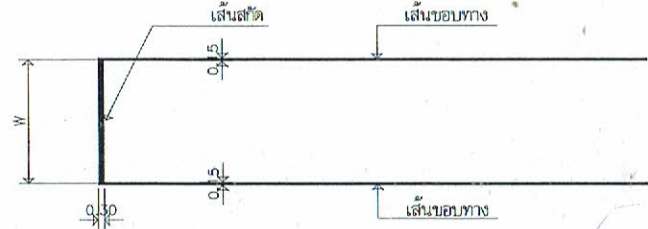

ขยายงานดีไซน์จราจร

สำเนาถูกต้อง

(นางสาวนิตยา สมาน)

รายการก่อสร้าง

- งานลาดแอสฟัลต์เกรดโคต พื้นที่รวมไม่น้อยกว่า 460.00 ตร.ม.
- งานผิวจราจรแอสฟัลต์คอนกรีต หนา 0.04 ม. กว้าง 4.30-4.60 ม. ยาว 110 ม. หรือมีพื้นที่รวมไม่น้อยกว่า 460.00 ตร.ม.
- งานปรับหน้าบ่อพัก
ฝาดะแกรงหลัก ขนาด 0.75x 1.10 ม. จำนวน 26 ชุด
- งานดีไซน์จราจร พื้นที่ไม่น้อยกว่า 32.00 ตร.ม.
- ป้ายโครงการ และอื่นๆ (ตามแบบแปลนของเทศบาลนครอุบลราชธานี) จำนวน 1 ป้าย

รายการประกอบแบบก่อสร้าง

- งานเทคโคต ให้เป็นไปตามมาตรฐานงานเทคโคต มทพ. 227-2545
- วัสดุผิวจราจรสำหรับงานแอสฟัลต์คอนกรีต ให้เป็นไปตามมาตรฐาน มทพ. 229-2545
- งานผิวจราจรแอสฟัลต์คอนกรีต ให้เป็นไปตามมาตรฐาน มทพ. 230-2545
- ระยะขนส่งจากโรงงานผลผลิตถึงกึ่งกลางของโครงการก่อสร้างต้องไม่เกิน 150 กิโลเมตร พร้อมแนบใบอนุญาตประกอบการโรงงาน แบบ ร.จ.ง. และรูปพิมพ์แสดงที่ตั้งของโรงงาน
- งานดีไซน์จราจรให้ใช้สีเทอร์โมพลาสติก หนาไม่น้อยกว่า 3 มม.
- ป้ายโครงการมาตรฐาน ดัดตั้งตามแบบแปลนเทศบาล
- กรณีข้อกำหนดแบบมาตรฐานขัดแย้งแบบก่อสร้างที่ใช้ประกอบโครงการก่อสร้าง ให้ใช้แบบก่อสร้างเป็นหลัก

คณะกรรมการตรวจรับพัสดุ ให้ยึดถือข้อวินิจฉัยและดุลยพินิจของคณะกรรมการตรวจรับพัสดุ

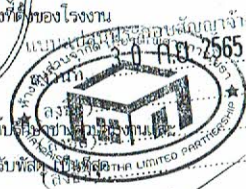

รองผู้ว่าราชการจังหวัด
นายเทศมนตรี-ปฏิบัติราชการแทน
นายกเทศมนตรีนครอุบลราชธานี
ประจำจังหวัดอุบลราชธานี
พล.อ.สุภาว - โทร. ๓๖๘

เลขที่: ๘๘/๒๕๖๕
น.อ.ช.โพธิ์ทอง - จ.อุบลราชธานี

นางสมใจ
นางสาว
นางสาว

นางสาว
นางสาว
นางสาว

นางสาว
นางสาว

ต้นฉบับ

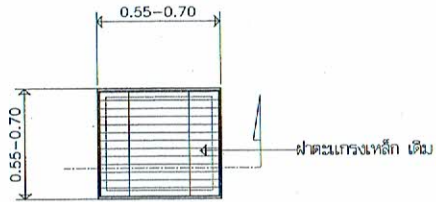

ขยายฝาครอบน้ำ
มาตราส่วน 1 : 25

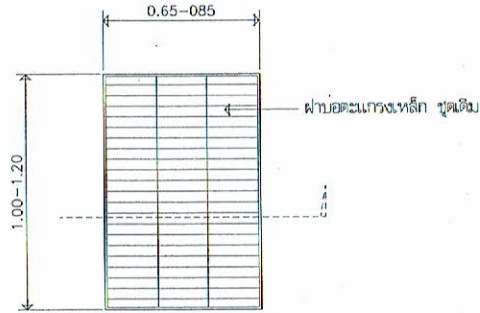

ขยายฝาครอบน้ำ MH
มาตราส่วน 1 : 25

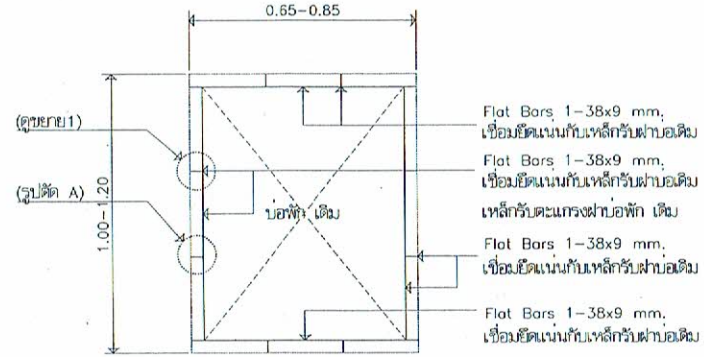

แปลนเหล็กท่อนฝาครอบน้ำ MH
มาตราส่วน 1 : 25

สำเนาถูกต้อง

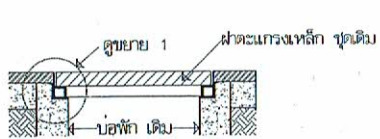

รูปตัดฝาครอบน้ำ
มาตราส่วน 1 : 25

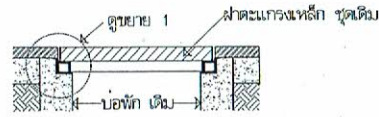

รูปตัดฝาครอบน้ำ MH
มาตราส่วน 1 : 25

ผิวจราจรแอสฟัลต์คอนกรีต
หนา 0.04 ม.

ระดับผิวจราจร ใหม่

ระดับผิวจราจร เดิม

พื้นผิวจราจรเดิม

พื้นผิวจราจรเดิม

ขยาย 1
มาตราส่วน 1 : 5

ผิวจราจรแอสฟัลต์คอนกรีต
หนา 0.04 ม.

ระดับผิวจราจร ใหม่

ระดับผิวจราจร เดิม

รูปตัด A
มาตราส่วน



หมายพิมพ์
จุดเชื่อมวงรีด้วยเส้นผ่าศูนย์กลาง 5 มม.

(นางสาวนิชดา สมาน)
หัวหน้าฝ่ายพัสดุและทรัพย์สิน

ผ่าตะแกรงเหล็ก ขุดเดิม
Flot Bars 1-38x9 mm. ท่อนผ่าตะแกรง
เชื่อมยึดแน่น 2 ด้าน
คู่อรองรับแอสฟัลท์
เหล็กฉากเดิม

แบบแปลนประกอบสื่อเบรจิง เลขที่แบบ สบ
3-0-ก-ธ. 2565



(สง 88)



ส่วนควบคุมการก่อสร้าง
สำนักช่าง เทศบาลนครอุบลราชธานี

กำกับโดย

ครั้งที่ วันที่ ยุติ

สำรวจ (นางสุวิมล วัฒนกิจ) (นางสุวิมล วัฒนกิจ) ผู้ควบคุมช่างสำรวจ

ตรวจ (นางวิภา วัฒนกิจ) (นางวิภา วัฒนกิจ) วิศวกรโยธาชั้นสูง

ตรวจ (นางประวีณี วัฒนกิจ) (นางประวีณี วัฒนกิจ) วิศวกรโยธาชั้นสูง

ตรวจ (นางวิไลภรณ์ สมาน) (นางวิไลภรณ์ สมาน) หัวหน้าส่วนควบคุมการก่อสร้าง

เก็บมอบ (นายพูน วัฒนกิจ) (นายพูน วัฒนกิจ) ผู้ควบคุมการก่อสร้าง

เก็บมอบ (นายบุญญา วัฒนกิจ) (นายบุญญา วัฒนกิจ) ผู้ควบคุมการก่อสร้าง

เก็บมอบ (นายสมศักดิ์ วัฒนกิจ) (นายสมศักดิ์ วัฒนกิจ) วิศวกรโยธาชั้นสูง

เก็บมอบ (นายปรีชา ศรีสว่าง) (นายปรีชา ศรีสว่าง) วิศวกรโยธาชั้นสูง

รองนายกเทศมนตรี ปฏิบัติราชการแทน
นายกเทศมนตรีนครอุบลราชธานี
จังหวัดอุบลราชธานี, องค์การบริหารส่วนจังหวัด
อุบลราชธานี - ๒๖๑๐๐๘

ลงวันที่ 88/29.5
ค.ในวโรกาส ณ เมือง อุบลราชธานี

นายช่าง
นายช่าง

นายช่าง
นายช่าง

แบบร่างที่ 88.69/๑5
แบบร่างที่ 3

ต้นฉบับ

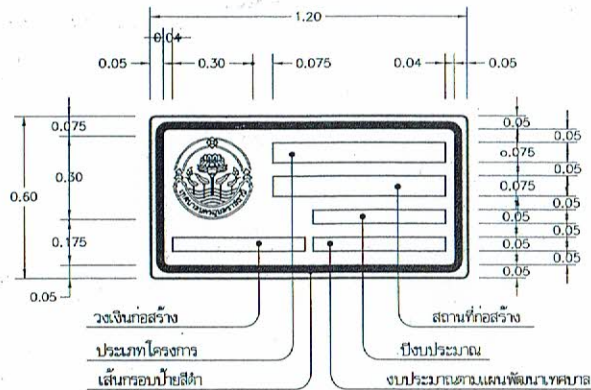

- พื้นป้ายสีเหลืองสะท้อนแสง
- คราบพลาสติก พื้นสีเหลืองสะท้อนแสง
- ตัวอักษรและตัวเลขสีดำ
- กรอบป้ายสีฟ้า หนา 0.03ม.

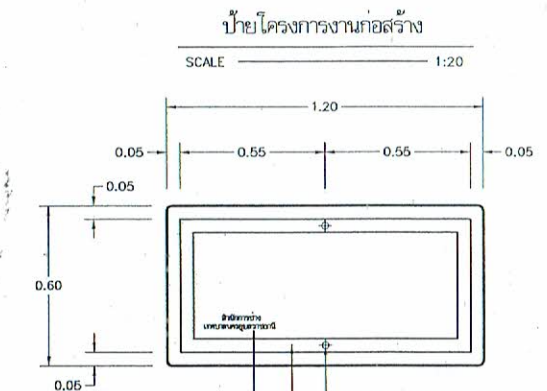

ชื่อหน่วยงานที่ดำเนินการก่อสร้าง
ตัวอักษรสีดำสูง 0.03ม.

- เจาะรูใส่น็อต ๑9มม. ขุนลึงกะสี
- พร้อมน็อต ๑8มม. ขุนลึงกะสี
- โครงเหล็กฉากขนาด 1" x 1" x 2.3มม.
- เชื่อมโดยรอบ ทาสีกันสนิม 2 ครั้ง แล้วทาสีขาว 2 ครั้ง

- ด้านหลังป้ายโครงการ
- SCALE 1:20
- ปิดด้วยแผ่นเหล็ก หนา 3.23มม.

- ป้ายแผ่นเหล็กขุบสังกะสี หนา 1.20มม.
- โครงเหล็กยึดแผ่นป้าย
- น็อต ๑8มม. ขุนลึงกะสี รื้อด้วย
- แหวนอลูมิเนียมหัว-ท้าย
- เสาเหล็กยึดป้าย

การติดตั้งป้ายโครงการ

SCALE 1:20

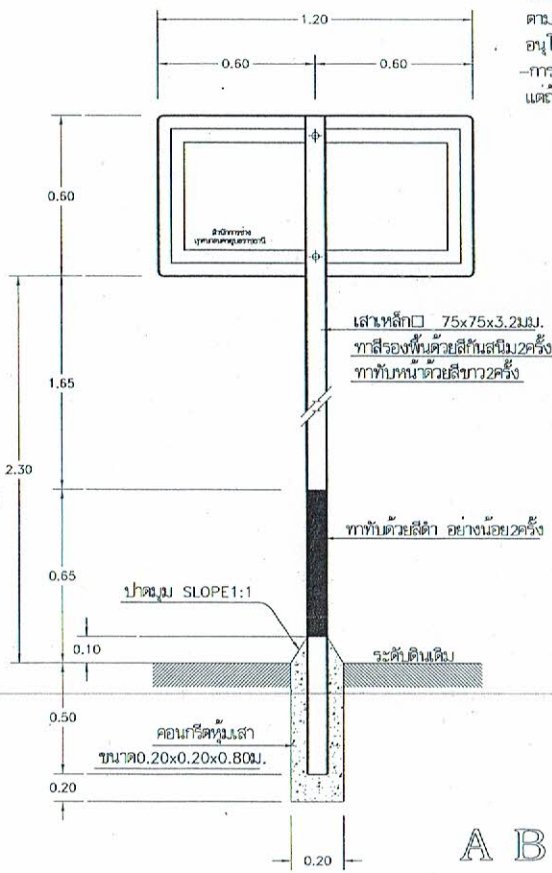

ป้ายโครงการงานก่อสร้าง

SCALE 1:20

รายการประกอบแบบ

- วัสดุต่าง มีหน่วยเป็นเมตร นอกจากระบุไว้เป็นอย่างอื่น
- ป้ายเป็นแผ่นเหล็กขุบสังกะสี หนา 1.2มม. และทาสีกันสนิมอย่างน้อย 2 ครั้ง และทาสีทับด้วยสีขาวอย่างน้อย 2 ครั้ง
- พื้นป้ายและตัวอักษรให้ใช้แผ่นวัสดุสะท้อนแสง
- ตัวอักษรและตัวเลขที่ใช้เขียนหรือความลงในแผ่นป้าย ให้ใช้ตัวอักษรตามมาตรฐานเครื่องหมายจราจรแสดงตัวอักษรและตัวเลข
- ส่วนบนสุดของเสาเหล็ก ให้ปิดด้วยแผ่นเหล็ก หนา 2.3มม. (เชื่อมโดยรอบ) และให้ทาสีเหมือนเสาเหล็กทุกประการ
- สีขาวและสีดำที่ใช้ทาเสาและแผ่นป้ายโครงการ ให้ใช้สีน้ำมัน
- ส่วนที่เป็นโลหะ ให้ทาสีด้วยสีกันสนิม 2 ครั้ง แล้วทาสีน้ำมัน 2 ครั้ง
- มาตรฐานตัวอักษรและตัวเลขเป็นมาตรฐานที่จะขยายหรือย่อส่วน ให้เป็นขนาดอื่น ๆ เพื่อใช้ในงานในป้ายทุกประเภทต่อไป
- การจัดระยะห่างระหว่างตัวอักษร (ช่องไฟ) และตัวเลขให้เหมาะสมตามขนาดของรูปร่างตัวอักษรเว้นแต่ในกรณีที่มีพื้นที่บรรจุข้อความจำกัด อนุโลมให้ลดระยะห่างจากตามสัดส่วนที่เหมาะสม
- การจัดระยะห่างให้วัดจากด้านบนของเส้นที่เป็นแนวตั้ง โดยรวมตัวที่มีลักษณะคล้าย แต่แตกต่างกันที่ไม่มีเส้นเป็นแนวตั้งให้วัดจากด้านบนสุด

สำเนาถูกต้อง

(นางสาวนิตยา สมาน)

แบบตัวอย่างตัวอักษร หน้าหน้าฝ่ายผลิตและทรัพย์สิน

ก ข ช ด ต ข ง จ ฉ ช ซ
ณ ณ ฎ ฏ ท ต ม น ต ต ท ธิ
น บ ป พ ฎ ฏ ฝ พ พ ม
ข ร ล ว ศ ส ช ท ฬ อ ฮ
ไ อ ๑ ๒ ๓ ๔ ๕ ๖ ๗ ๘ ๙ ๐
1 2 3 4 5 6 7 8 9 10 11 12
A B C D E F G H I J K L M N O P Q R S T U V W X Y Z



ส่วนควบคุมการก่อสร้าง
สำนักช่าง เทศบาลนครอุบลราชธานี

กรมช่าง	
ครั้งที่	วันที่
สำรวจ	เขียนแบบ
ตรวจสอบร่าง	ตรวจสอบร่าง
ตรวจสอบร่าง	ตรวจสอบร่าง
ตรวจสอบร่าง	ตรวจสอบร่าง
ตรวจสอบร่าง	ตรวจสอบร่าง
ตรวจสอบร่าง	ตรวจสอบร่าง

นางสาวนิตยา สมาน
(นางสาวนิตยา สมาน)
วิศวกรโยธา

นายประจักษ์ ธีระกิจ
(นายประจักษ์ ธีระกิจ)
วิศวกรโยธา

นายประจักษ์ ธีระกิจ
(นายประจักษ์ ธีระกิจ)
วิศวกรโยธา

นายประจักษ์ ธีระกิจ
(นายประจักษ์ ธีระกิจ)
วิศวกรโยธา

นายประจักษ์ ธีระกิจ
(นายประจักษ์ ธีระกิจ)
วิศวกรโยธา

นายประจักษ์ ธีระกิจ
(นายประจักษ์ ธีระกิจ)
วิศวกรโยธา