

# ต้นฉบับ

## สัญญาจ้างก่อสร้าง

สัญญาเลขที่ ทน.อบ.๖๐/๒๕๖๖

สัญญาฉบับนี้ทำขึ้น ณ เทศบาลนครอุบลราชธานี ตำบล/แขวง ในเมือง อำเภอ/เขต เมืองอุบลราชธานี จังหวัด อุบลราชธานี เมื่อวันที่ ๒๙ สิงหาคม ๒๕๖๖ ระหว่าง เทศบาลนครอุบลราชธานี โดย นายอาทิตย์ คุณผล ซึ่งต่อไปในสัญญานี้เรียกว่า "ผู้ว่าจ้าง" ฝ่ายหนึ่ง กับ ห้างหุ้นส่วนจำกัด มาโนช อินเตอร์กรุป ซึ่งจดทะเบียนเป็นนิติบุคคล ณ สำนักงานทะเบียนหุ้นส่วนบริษัท จังหวัดยโสธร กรมพัฒนาธุรกิจการค้า กระทรวงพาณิชย์ มีสำนักงานใหญ่อยู่ ๔๔๐ หมู่ ๑ ตำบล สำราญ ตำบล/แขวง สำราญ อำเภอ/เขต เมืองยโสธร จังหวัด ยโสธร โดยนายมาโนช สุรารักษ์หิรัญ ผู้มีอำนาจลงนามผูกพันนิติบุคคลปรากฏตามหนังสือรับรองของ สำนักงานทะเบียนหุ้นส่วนบริษัท จังหวัดยโสธร กรมพัฒนาธุรกิจการค้า กระทรวงพาณิชย์ ที่ ลงวันที่ ๑๗ พฤษภาคม ๒๕๖๒ แนบท้ายสัญญานี้ ซึ่งต่อไปในสัญญานี้เรียกว่า "ผู้รับจ้าง" อีกฝ่ายหนึ่ง

คู่สัญญาได้ตกลงกันมีข้อความดังต่อไปนี้

### ข้อ ๑. ข้อตกลงว่าจ้าง

ผู้ว่าจ้างตกลงจ้างและผู้รับจ้างตกลงรับจ้างทำงาน โครงการปรับปรุงอาคารพร้อมสิ่งอำนวยความสะดวกอาคารตลาดสดเทศบาล ๓ (ตลาดใหญ่) ด้วยวิธีประกวดราคาอิเล็กทรอนิกส์ (e-bidding) ณ ตลาดสดเทศบาล ๓ (ตลาดใหญ่) ตำบล/แขวง ในเมือง อำเภอ/เขต เมืองอุบลราชธานี จังหวัด อุบลราชธานี ตามข้อกำหนดและเงื่อนไขแห่งสัญญานี้รวมทั้งเอกสารแนบท้ายสัญญา

ผู้รับจ้างตกลงที่จะจัดหาแรงงานและวัสดุ เครื่องมือเครื่องใช้ ตลอดจนอุปกรณ์ต่างๆ ชนิดดีเพื่อใช้ในงานจ้างตามสัญญานี้

### ข้อ ๒. เอกสารอันเป็นส่วนหนึ่งของสัญญา

เอกสารแนบท้ายสัญญาดังต่อไปนี้ให้ถือเป็นส่วนหนึ่งของสัญญานี้

ผนวก ๑ ใบเสนอราคา	จำนวน ๒ หน้า
ผนวก ๒ ใบปริมาณราคาค่าก่อสร้าง	จำนวน หน้า
ผนวก ๓ แบบรูปรายการ	จำนวน ๓ หน้า
ผนวก ๔ แบบแปลน ช.๓๐/๖๖	จำนวน ๔๑ หน้า
ผนวก ๕ หลักประกันสัญญา หนังสือค้ำประกันธนาคารกสิกรไทย สาขา ยโสธร	จำนวน ๑ หน้า

เลขที่ ๑๐๐๐๖๓๖๕๙๒๖๐ ลงวันที่ ๒๙ สิงหาคม ๒๕๖๖

จำนวนเงิน ๒๑๗,๐๐๐.บาท (สองแสนหนึ่งหมื่นเจ็ดพันบาทถ้วน)



(ลงชื่อ)

(นายอาทิตย์ คุณผล)

ผู้ว่าจ้าง

(ลงชื่อ)

(นายมาโนช สุรารักษ์หิรัญ)

ผู้รับจ้าง



ความใดในเอกสารแนบท้ายสัญญาที่ขัดหรือแย้งกับข้อความในสัญญานี้ ให้ใช้ข้อความในสัญญานี้ บังคับ และในกรณีที่เอกสารแนบท้ายสัญญาขัดแย้งกันเอง ผู้รับจ้างจะต้องปฏิบัติตามคำวินิจฉัยของผู้ว่าจ้าง คำวินิจฉัยของผู้ว่าจ้างให้ถือเป็นที่สุด และผู้รับจ้างไม่มีสิทธิเรียกร้องค่าจ้าง ค่าเสียหายหรือค่าใช้จ่ายใดๆ เพิ่มเติมจากผู้ว่าจ้างทั้งสิ้น

### ข้อ ๓. หลักประกันการปฏิบัติตามสัญญา

ในขณะที่ทำสัญญานี้ผู้รับจ้างได้นำหลักประกันเป็น หนังสือค้ำประกันของธนาคารกสิกรไทย สาขา ยโสธร เลขที่ ๑๐๐๐๖๓๖๕๙๒๖๐ ลงวันที่ ๒๙ สิงหาคม ๒๕๖๖ เป็นจำนวนเงิน ๒๑๗,๐๐๐.๐๐ บาท (สองแสนหนึ่งหมื่นเจ็ดพันบาทถ้วน) ซึ่งเท่ากับร้อยละ ๕ (ห้า) ของราคาค่าจ้างตามสัญญา มามอบให้แก่ผู้ว่าจ้างเพื่อเป็นหลักประกันการปฏิบัติตามสัญญานี้

กรณีผู้รับจ้างใช้หนังสือค้ำประกันมาเป็นหลักประกันการปฏิบัติตามสัญญา หนังสือค้ำประกันดังกล่าวจะต้องออกโดยธนาคารที่ประกอบกิจการในประเทศไทย หรือโดยบริษัทเงินทุนหรือบริษัทเงินทุนหลักทรัพย์ที่ได้รับอนุญาตให้ประกอบกิจการเงินทุนเพื่อการพาณิชย์และประกอบธุรกิจ ค้ำประกันตามประกาศของธนาคารแห่งประเทศไทย ตามรายชื่อบริษัทเงินทุนที่ธนาคารแห่งประเทศไทยแจ้งเวียนให้ทราบตามแบบที่คณะกรรมการนโยบายการจัดซื้อจัดจ้างและการบริหารพัสดุภาครัฐกำหนดหรืออาจเป็นหนังสือค้ำประกันอิเล็กทรอนิกส์ตามวิธีการที่กรมบัญชีกลางกำหนดก็ได้ และจะต้องมีอายุการค้ำประกันตลอดไปจนกว่าผู้รับจ้างพ้นข้อผูกพันตามสัญญานี้

หลักประกันที่ผู้รับจ้างนำมามอบให้ตามวรรคหนึ่ง จะต้องมีอายุครอบคลุมความรับผิดชอบทั้งปวงของผู้รับจ้างตลอดอายุสัญญา ถ้าหลักประกันที่ผู้รับจ้างนำมามอบให้ดังกล่าวลดลงหรือเสื่อมค่าลง หรือมีอายุไม่ครอบคลุมถึงความรับผิดชอบของผู้รับจ้างตลอดอายุสัญญา ไม่ว่าจะด้วยเหตุใดๆ ก็ตาม รวมถึงกรณี ผู้รับจ้างส่งมอบงานล่าช้าเป็นเหตุให้ระยะเวลาแล้วเสร็จหรือวันครบกำหนดความรับผิดชอบในความชำรุดบกพร่องตามสัญญาเปลี่ยนแปลงไป ไม่ว่าจะเกิดขึ้นคราวใด ผู้รับจ้างต้องหาหลักประกันใหม่หรือหลักประกันเพิ่มเติมให้มีจำนวนครบถ้วนตามวรรคหนึ่งนำมามอบให้แก่ผู้ว่าจ้างภายใน ๑๕ (สิบห้า) วัน นับถัดจากวันที่ได้รับแจ้งเป็นหนังสือจากผู้ว่าจ้าง

หลักประกันที่ผู้รับจ้างนำมามอบไว้ตามข้อนี้ ผู้ว่าจ้างจะคืนให้แก่ผู้รับจ้าง โดยไม่มีดอกเบี้ย เมื่อผู้รับจ้างพ้นจากข้อผูกพัน และความรับผิดชอบทั้งปวงตามสัญญานี้แล้ว

### ข้อ ๔ (ข) ค่าจ้างและการจ่ายเงิน

ผู้ว่าจ้าง ตกลงจ่าย และผู้รับจ้างตกลงรับเงินค่าจ้างจำนวนเงิน ๔,๓๔๐,๐๐๐.๐๐ บาท (สี่ล้านสามแสนสี่หมื่นบาทถ้วน) ซึ่งได้รวมภาษีมูลค่าเพิ่ม จำนวน ๒๘๓,๙๒๕.๒๓ บาท (สองแสนแปดหมื่นสามพันเก้าร้อยยี่สิบห้าบาทยี่สิบสามสตางค์) ตลอดจน ภาษีอากรอื่น ๆ และค่าใช้จ่ายทั้งปวงด้วยแล้ว โดยถือราคาเหมารวม เป็นเกณฑ์ และกำหนดการจ่ายเงิน เป็นงวด ๓ งวด ระยะเวลา ๒๑๐ วัน ดังนี้

(ลงชื่อ).....ผู้ว่าจ้าง

(นายอาทิตย์ คุณผล)

(ลงชื่อ).....ผู้รับจ้าง

(นายมานิช สุรารักษ์ศิริ)



งวดที่ ๑ เป็นจำนวนเงิน ๑,๓๐๒,๐๐๐.๐๐ บาท (หนึ่งล้านสามแสนสองพันบาทถ้วน) เมื่อผู้รับจ้างได้

ปฏิบัติงาน

- งานติดตั้งประตู - หน้าต่างอลูมิเนียม ชั้น ๒-๔ แล้วเสร็จไม่น้อยกว่า ๘๐ %
- งานต่อเติมติดตั้งหลังคาโครงเหล็กชั้น ๓ (พิกัด F -G /๗-๑๗ ) และหลังคา โครงเหล็กชั้นดาดฟ้า

แล้วเสร็จ

งวดที่ ๒ เป็นจำนวนเงิน ๑,๓๐๒,๐๐๐.๐๐ บาท (หนึ่งล้านสามแสนสองพันบาทถ้วน) เมื่อผู้รับจ้างได้

ปฏิบัติงาน

- งานติดตั้งผนังลวดตาข่ายตะแกรงเหล็กดัด, งานติดตั้งผนังเกล็ด Louvey และงานติดตั้งประตู -

หน้าต่างอลูมิเนียมชั้น ๒-๔ ส่วนที่เหลือแล้วเสร็จ

- งานปรับปรุงห้องประชุมชั้น ๔ และโครงสร้าง ค.ส.ล. - โครงสร้างเหล็กปล่องลิฟต์แล้วเสร็จ
- งานติดตั้งโครงหลังคาเหล็ก พร้อมวัสดุคลุมหลังคาหน้าโถงลิฟต์ ชั้น ๓ แล้วเสร็จ
- งานติดตั้งผนังยิปซัมบอร์ด หน้า ๑๒ มม. แล้วเสร็จไม่น้อยกว่า ๘๐ %
- งานติดตั้งฝ้าเพดานยิปซัมบอร์ด หน้า ๙ มม. แล้วเสร็จไม่น้อยกว่า ๘๐ %
- งานก่อสร้างกำแพง คสล. กันดินพังพร้อมงานก่อสร้างพื้นถนน คสล. หน้า ๑๕ ซม. แล้วเสร็จ

งวดที่ ๓ งวดสุดท้าย เป็นจำนวนเงิน ๑,๗๓๖,๐๐๐.๐๐ บาท (หนึ่งล้านเจ็ดแสนสามหมื่นหกพันบาทถ้วน) เมื่อผู้รับจ้างได้ปฏิบัติงานทั้งหมด ให้แล้วเสร็จเรียบร้อย ตามสัญญา รวมทั้ง ทำสถานที่ก่อสร้าง ให้สะอาดเรียบร้อยตามที่กำหนดไว้ในข้อ ๒๐

เหลือแล้วเสร็จ

- งานติดตั้งผนังยิปซัมบอร์ด หน้า ๑๒ มม. และงานติดตั้งฝ้าเพดานยิปซัมบอร์ด หน้า ๙ มม. ส่วนที่เหลือแล้วเสร็จ
- งานติดตั้งผิวพื้น - ผนังและงานทาสีต่าง ๆ ส่วนที่เหลือแล้วเสร็จ
- งานติดตั้งลิฟต์โดยสาร แล้วเสร็จ
- ติดตั้งป้ายโครงการ จำนวน ๑ ป้าย
- และงานอื่นๆ ตามแบบแปลนเทศบาลนครอุบลราชธานีกำหนดที่ ข๓๐/๖๖ แล้วเสร็จ

### ข้อ ๕. เงินค่าจ้างล่วงหน้า

ผู้ว่าจ้างตกลงจ่ายเงินค่าจ้างล่วงหน้าให้แก่ผู้รับจ้างเป็นจำนวนเงิน - บาท ซึ่งเท่ากับร้อยละ - ของราคาค่าจ้าง ตามสัญญาที่ระบุไว้ในข้อ ๔

เงินค่าจ้างล่วงหน้าดังกล่าวจะจ่ายให้ภายหลังจากที่ผู้รับจ้างได้วางหลักประกันการรับเงินค่าจ้างล่วงหน้าเป็นหนังสือค้ำประกันหรือหนังสือค้ำประกันอิเล็กทรอนิกส์ของธนาคารภายในประเทศ หรือพันธบัตรรัฐบาลไทยเต็มตามจำนวนเงินค่าจ้างล่วงหน้านั้นให้แก่ผู้ว่าจ้าง ผู้รับจ้างจะต้องออกใบเสร็จรับเงินค่าจ้างล่วงหน้า ตามแบบที่ผู้ว่าจ้างกำหนดให้ และผู้รับจ้างตกลงที่จะกระทำตามเงื่อนไขอันเกี่ยวกับการใช้จ่ายและการใช้คืนเงินค่าจ้างล่วงหน้าดังกล่าวไปนี้



(ลงชื่อ).....

(นายอาทิตย์ คุณผล)

ผู้ว่าจ้าง

(ลงชื่อ).....

(นายมานิช สุรารักษ์หิรัญ)

ผู้รับจ้าง



๕.๑ ผู้รับจ้างจะใช้เงินค่าจ้างล่วงหน้าเพื่อเป็นค่าใช้จ่ายในการปฏิบัติงานตามสัญญาเท่านั้นหากผู้รับจ้างใช้จ่ายเงินค่าจ้างล่วงหน้า หรือส่วนใดส่วนหนึ่งของเงินค่าจ้างล่วงหน้าในทางอื่นผู้ว่าจ้างอาจจะเรียกเงินค่าจ้างล่วงหน้าคืนจากผู้รับจ้างหรือบังคับเอาจากหลักประกันการรับเงินค่าจ้างล่วงหน้าได้ทันที

๕.๒ เมื่อผู้ว่าจ้างเรียกร้อง ผู้รับจ้างต้องแสดงหลักฐานการใช้จ่ายเงินค่าจ้างล่วงหน้าเพื่อพิสูจน์ว่าได้เป็นไปตามข้อ ๕.๑ ภายในกำหนด ๑๕ (สิบห้า) วัน นับถัดจากวันได้รับแจ้งเป็นหนังสือจากผู้ว่าจ้างหากผู้รับจ้างไม่อาจแสดงหลักฐานดังกล่าวภายในกำหนด ๑๕ (สิบห้า) วัน ผู้ว่าจ้างอาจเรียกเงินค่าจ้างล่วงหน้าคืนจากผู้รับจ้าง หรือบังคับเอาจากหลักประกันการรับเงินค่าจ้างล่วงหน้าได้ทันที

๕.๓ (ข) (สำหรับสัญญาที่เป็นราคาเหมารวม)

ในการจ่ายเงินค่าจ้างให้แก่ผู้รับจ้างตามข้อ ๔ ผู้ว่าจ้างจะหักเงินค่าจ้างในแต่ละงวดเพื่อชดเชยคืนเงินค่าจ้างล่วงหน้าไว้จำนวนร้อยละ - ของจำนวนเงินค่าจ้างในแต่ละงวดจนกว่าจำนวนเงินไว้จะครบตามจำนวนเงินที่หักค่าจ้างล่วงหน้าจากผู้รับจ้างได้รับไปแล้ว ยกเว้นค่าจ้างงวดสุดท้ายจะหักไว้เป็นจำนวนเท่ากับจำนวนเงินค่าจ้างล่วงหน้าที่เหลือทั้งหมด

๕.๔ เงินจำนวนใด ๆ ก็ตามที่ผู้รับจ้างจะต้องจ่ายให้แก่ผู้ว่าจ้างเพื่อชำระหนี้หรือเพื่อชดเชยความรับผิดชอบต่างๆ ตามสัญญา ผู้ว่าจ้างจะหักเอาจากเงินค่าจ้างงวดที่จะจ่ายให้แก่ผู้รับจ้างก่อนที่จะหักชดเชยคืนเงินค่าจ้างล่วงหน้า

๕.๕ ในกรณีที่มีการบอกเลิกสัญญา หากเงินค่าจ้างล่วงหน้าที่เหลือเกินกว่าจำนวนเงินที่ผู้รับจ้างจะได้รับหลังจากหักชดเชยคืนในกรณีอื่นแล้ว ผู้รับจ้างจะต้องจ่ายคืนเงินจำนวนที่เหลือนั้นให้แก่ผู้ว่าจ้าง ภายใน ๗ (เจ็ด) วัน นับถัดจากวันได้รับแจ้งเป็นหนังสือจากผู้ว่าจ้าง

๕.๖ (ข) (สำหรับสัญญาที่เป็นราคาเหมารวม)

ผู้ว่าจ้างจะคืนหลักประกันการรับเงินค่าจ้างล่วงหน้าให้แก่ผู้รับจ้าง ต่อเมื่อผู้ว่าจ้างได้หักเงินค่าจ้างไว้ครบจำนวนเงินค่าจ้างล่วงหน้าตามข้อ ๕.๓ (ข) แล้ว เว้นแต่ในกรณีดังต่อไปนี้ ผู้รับจ้างมีสิทธิขอคืนหลักประกันการรับเงินค่าจ้างล่วงหน้าบางส่วนก่อนได้

(๑) กรณีผู้รับจ้างวางหลักประกันการรับเงินค่าจ้างล่วงหน้าไว้ฉบับเดียว หากผู้ว่าจ้างได้หักเงินค่าจ้างล่วงหน้าไปแล้ว ผู้รับจ้างมีสิทธิขอคืนหลักประกันการรับเงินค่าจ้างล่วงหน้าในส่วนที่ผู้ว่าจ้างได้หักเงินค่าจ้างล่วงหน้าไปแล้วนั้น โดยผู้รับจ้างจะต้องนำหลักประกันการรับเงินค่าจ้างล่วงหน้าฉบับใหม่ที่มีมูลค่าเท่ากับเงินค่าจ้างล่วงหน้าที่เหลืออยู่มาวางให้แก่ผู้ว่าจ้าง

(๒) กรณีผู้รับจ้างได้วางหลักประกันการรับเงินค่าจ้างล่วงหน้าไว้หลายฉบับ ซึ่งแต่ละฉบับมีมูลค่าเท่ากับจำนวนเงินค่าจ้างล่วงหน้าที่ผู้ว่าจ้างจะต้องหักไว้ในแต่ละงวด หากผู้ว่าจ้างได้หักเงินค่าจ้างล่วงหน้าในงวดใดแล้ว ผู้รับจ้างมีสิทธิขอคืนหลักประกันการรับเงินค่าจ้างล่วงหน้าในงวดนั้นได้



(ลงชื่อ).....ผู้ว่าจ้าง

(นายอาทิตย์ คุณผล)

(ลงชื่อ).....ผู้รับจ้าง

(นายมานิช สุรารักษ์ศิริชัย)



## ข้อ ๖. การหักเงินประกันผลงาน

ในการจ่ายเงินค่าจ้างให้แก่ผู้รับจ้างแต่ละงวด ผู้ว่าจ้างจะหักเงินจำนวนร้อยละ - ของเงินที่ต้องจ่ายในงวดนั้นเพื่อเป็นประกันผลงาน ในกรณีที่เงินประกันผลงานถูกหักไว้แล้วเป็นจำนวนเงินไม่ต่ำกว่า - บาท ผู้รับจ้างมีสิทธิที่จะขอเงินประกันผลงานคืน โดยนำหนังสือคำประกันของธนาคารหรือหนังสือคำประกันอิเล็กทรอนิกส์ซึ่งออกโดยธนาคารภายในประเทศมามอบให้ผู้ว่าจ้างเพื่อเป็นหลักประกันแทนก็ได้

ผู้ว่าจ้างจะคืนเงินประกันผลงาน และ/หรือหนังสือคำประกันของธนาคารดังกล่าวตามวรรคหนึ่ง โดยไม่มีดอกเบี้ยให้แก่ผู้รับจ้างพร้อมกับการจ่ายเงินค่าจ้างงวดสุดท้าย

## ข้อ ๗ (ข) กำหนดเวลาแล้วเสร็จและสิทธิของผู้ว่าจ้างในการบอกเลิกสัญญา

ผู้รับจ้างต้องเริ่มทำงานที่รับจ้างภายในวันที่ ๓๐ สิงหาคม ๒๕๖๖ และจะต้องทำงานให้แล้วเสร็จบริบูรณ์ภายในวันที่ ๒๖ มีนาคม ๒๕๖๗ ถ้าผู้รับจ้างมิได้ลงมือทำงานภายในกำหนดเวลา หรือไม่สามารถทำงานให้แล้วเสร็จตามกำหนดเวลา หรือมีเหตุให้เชื่อได้ว่าผู้รับจ้างไม่สามารถทำงานให้แล้วเสร็จภายในกำหนดเวลา หรือจะแล้วเสร็จล่าช้าเกินกว่ากำหนดเวลา หรือผู้รับจ้างทำผิดสัญญาข้อใดข้อหนึ่ง หรือตกเป็นผู้ถูกพิทักษ์ทรัพย์เด็ดขาด หรือตกเป็นผู้ล้มละลาย หรือเพิกเฉยไม่ปฏิบัติตามคำสั่งของคณะกรรมการตรวจรับพัสดุหรือผู้ควบคุมงานหรือบริษัทที่ปรึกษาซึ่งได้รับมอบอำนาจจากผู้ว่าจ้าง ผู้ว่าจ้างมีสิทธิที่จะบอกเลิกสัญญานี้ได้ และมีสิทธิจ้างผู้รับจ้างรายใหม่เข้าทำงานของผู้รับจ้างให้ลุล่วงไปด้วย การใช้สิทธิบอกเลิกสัญญานั้นไม่กระทบสิทธิของผู้ว่าจ้างที่จะเรียกร้องค่าเสียหายจากผู้รับจ้าง

การที่ผู้ว่าจ้างไม่ใช้สิทธิเลิกสัญญาดังกล่าวข้างต้นไม่เป็นเหตุให้ผู้รับจ้างพ้นจากความรับผิดชอบตามสัญญา

## ข้อ ๘ ความรับผิดชอบในความชำรุดบกพร่องของงานจ้าง

เมื่องานแล้วเสร็จบริบูรณ์ และผู้ว่าจ้างได้รับมอบงานจากผู้รับจ้างหรือจากผู้รับจ้างรายใหม่ ในกรณีที่มีการบอกเลิกสัญญาดังข้อ ๗ หากมีเหตุชำรุดบกพร่องหรือเสียหายเกิดขึ้นจากการจ้างนี้ ภายในกำหนด ๒ (สอง) ปี นับถัดจากวันที่ได้รับมอบงานดังกล่าว ซึ่งความชำรุดบกพร่องหรือเสียหายนั้นเกิดจากความบกพร่องของผู้รับจ้างอันเกิดจากการใช้วัสดุที่ไม่ถูกต้องหรือทำไว้ไม่เรียบร้อย หรือทำไม่ถูกต้องตามมาตรฐานแห่งหลักวิชา ผู้รับจ้างจะต้องรีบทำการแก้ไข ให้เป็นที่เรียบร้อยโดยไม่ชักช้า โดยผู้ว่าจ้างไม่ต้องออกเงินใดๆ ในการนี้ทั้งสิ้น หากผู้รับจ้างไม่กระทำการดังกล่าวภายในกำหนด ๑๕ (สิบห้า) วัน นับถัดจากวันที่ได้รับแจ้งเป็นหนังสือจาก ผู้ว่าจ้างหรือไม่ทำการแก้ไขให้ถูกต้องเรียบร้อยภายในเวลาที่ผู้ว่าจ้างกำหนด ให้ผู้ว่าจ้างมีสิทธิที่จะทำการนั้นเองหรือจ้างผู้อื่นให้ทำงานนั้น โดยผู้รับจ้างต้องเป็นผู้ออกค่าใช้จ่ายเองทั้งสิ้น

ในกรณีเร่งด่วนจำเป็นต้องรีบแก้ไขเหตุชำรุดบกพร่องหรือเสียหายโดยเร็ว และไม่อาจรอให้ผู้รับจ้างแก้ไขในระยะเวลาที่กำหนดไว้ตามวรรคหนึ่งได้ ผู้ว่าจ้างมีสิทธิเข้าจัดการแก้ไขเหตุชำรุดบกพร่องหรือเสียหายนั้นเอง หรือจ้างผู้อื่นให้ซ่อมแซมความชำรุดบกพร่องหรือเสียหาย โดยผู้รับจ้าง ต้องรับผิดชอบชำระค่าใช้จ่ายทั้งหมด



(ลงชื่อ).....

(นายอาทิตย์ คุณผล)

ผู้ว่าจ้าง

(ลงชื่อ).....

(นายมานิซ สุรารักษ์ศิริณ)



ผู้รับจ้าง

การที่ผู้ว่าจ้างทำการนั้นเอง หรือจ้างผู้อื่นให้ทำงานนั้นแทนผู้รับจ้าง ไม่ทำให้ผู้รับจ้าง หลุดพ้นจากความรับผิดตามสัญญา หากผู้รับจ้างไม่ขัดใช้ค่าใช้จ่ายหรือค่าเสียหายตามที่ผู้ว่าจ้างเรียกร้องผู้ว่าจ้างมีสิทธิบังคับจากหลักประกันการปฏิบัติตามสัญญาได้

#### ข้อ ๙ การจ้างช่วง

ผู้รับจ้างจะต้องไม่เอางานทั้งหมดหรือแต่บางส่วนแห่งสัญญานี้ไปจ้างช่วงอีกทอดหนึ่ง เว้นแต่การจ้างช่วงงานแต่บางส่วนที่ได้รับอนุญาตเป็นหนังสือจากผู้ว่าจ้างแล้ว การที่ผู้ว่าจ้างได้อนุญาตให้จ้างช่วงงานแต่บางส่วนดังกล่าวนี้ไม่เป็นเหตุให้ผู้รับจ้างหลุดพ้นจากความรับผิดหรือพันธะหน้าที่ตามสัญญานี้ และผู้รับจ้างจะยังคงต้องรับผิดในความผิดและความประมาทเลินเล่อของผู้รับจ้างช่วง หรือของตัวแทนหรือลูกจ้างของผู้รับจ้างช่วงนั้นทุกประการ

กรณีผู้รับจ้างไปจ้างช่วงงานแต่บางส่วนโดยฝ่าฝืนความในวรรคหนึ่ง ผู้รับจ้างต้องชำระค่าปรับให้แก่ผู้ว่าจ้างเป็นจำนวนเงินในอัตราร้อยละ ๑๐ (สิบ) ของวงเงินของงานที่จ้างช่วงตามสัญญา ทั้งนี้ ไม่ตัดสิทธิผู้ว่าจ้างในการบอกเลิกสัญญา

#### ข้อ ๑๐ การควบคุมงานของผู้รับจ้าง

ผู้รับจ้างจะต้องควบคุมงานที่รับจ้างอย่างเอาใจใส่ ด้วยประสิทธิภาพและความชำนาญ และในระหว่างทำงานที่รับจ้างจะต้องจัดให้มีผู้แทนซึ่งทำงานเต็มเวลาเป็นผู้รับผิดชอบควบคุมงานของ ผู้รับจ้าง ผู้แทนดังกล่าวจะต้องได้รับมอบอำนาจจากผู้รับจ้าง คำสั่งหรือคำแนะนำต่างๆ ที่ผู้ว่าจ้าง คณะกรรมการตรวจรับพัสดุ ผู้ควบคุมงาน หรือบริษัทที่ปรึกษาที่ผู้ว่าจ้างแต่งตั้ง ได้แจ้งแก่ผู้แทนเช่นว่านั้น ให้ถือว่าเป็นคำสั่งหรือคำแนะนำที่ได้แจ้งแก่ผู้รับจ้าง การแต่งตั้งผู้แทนตามข้อนี้จะต้องทำเป็นหนังสือและต้องได้รับความเห็นชอบเป็นหนังสือ จากผู้ว่าจ้าง การเปลี่ยนตัวหรือแต่งตั้งผู้แทนใหม่จะทำได้หากไม่ได้รับความเห็นชอบ เป็นหนังสือจากผู้ว่าจ้างก่อน

ผู้ว่าจ้างมีสิทธิที่จะขอให้เปลี่ยนตัวผู้แทนตามวรรคหนึ่ง โดยแจ้งเป็นหนังสือไปยังผู้รับจ้าง และผู้รับจ้างจะต้องทำการเปลี่ยนตัวผู้แทนนั้นโดยพลัน โดยไม่คิดค่าจ้างหรือราคาเพิ่มหรืออ้างเป็นเหตุเพื่อขยายอายุสัญญาอันเนื่องมาจากเหตุนี้

#### ข้อ ๑๑ ความรับผิดของผู้รับจ้าง

ผู้รับจ้างจะต้องรับผิดชอบต่อบุติเหตุ ความเสียหาย หรือภัยอันตรายใดๆ อันเกิดจาก การปฏิบัติงานของผู้รับจ้าง และจะต้องรับผิดชอบต่อความเสียหายจากการกระทำของลูกจ้างหรือตัวแทน ของผู้รับจ้าง และจากการปฏิบัติงานของผู้รับจ้างช่วงด้วย (ถ้ามี)

ความเสียหายใดๆ อันเกิดแก่งานที่ผู้รับจ้างได้ทำขึ้น แม้จะเกิดขึ้นเพราะเหตุสุดวิสัย ก็ตาม ผู้รับจ้างจะต้องรับผิดชอบโดยซ่อมแซมให้คืนดีหรือ เปลี่ยนใหม่โดยค่าใช้จ่ายของผู้รับจ้างเอง เว้นแต่ความเสียหายนั้นเกิดจากความผิดของผู้ว่าจ้าง ทั้งนี้ ความรับผิดของผู้รับจ้างดังกล่าวในข้อนี้จะสิ้นสุดลงเมื่อผู้ว่าจ้างได้รับมอบงานครั้งสุดท้าย ซึ่งหลังจากนั้นผู้รับจ้างคงต้องรับผิดเพียงในกรณีชำรุดบกพร่อง หรือความเสียหายดังกล่าวในข้อ ๘ เท่านั้น

(ลงชื่อ).....ผู้ว่าจ้าง

(นายองหิตย์ คุณผล)

(ลงชื่อ).....ผู้รับจ้าง

(นายมานอช สุรารักษ์หิรัญ)



ผู้รับจ้างจะต้องรับผิดชอบบุคคลภายนอกในความเสียหายใดๆ อันเกิดจาก การปฏิบัติงานของผู้รับจ้าง หรือลูกจ้างหรือตัวแทนของผู้รับจ้าง รวมถึงผู้รับจ้างช่วง (ถ้ามี) ตามสัญญาฯ หากผู้ว่าจ้างถูกเรียกร้องหรือฟ้องร้องหรือต้อง ชดใช้ค่าเสียหายให้แก่บุคคลภายนอกไปแล้ว ผู้รับจ้างจะต้อง ดำเนินการใดๆ เพื่อให้มีการว่าต่างแก้ต่างให้แก่ผู้ว่าจ้างโดย ค่าใช้จ่ายของผู้รับจ้างเอง รวมทั้งผู้รับจ้างจะต้องชดใช้ค่าเสียหายนั้นๆ ตลอดจนค่าใช้จ่ายใดๆ อันเกิดจากการถูกเรียกร้อง หรือถูกฟ้องร้องให้แก่ผู้ว่าจ้างทันที

### ข้อ ๑๒ การจ่ายเงินแก่ลูกจ้าง

ผู้รับจ้างจะต้องจ่ายเงินแก่ลูกจ้างที่ผู้รับจ้างได้จ้างมาในอัตราและตามกำหนดเวลา ที่ผู้รับจ้างได้ตกลง หรือทำสัญญาไว้ต่อลูกจ้างดังกล่าว

ถ้าผู้รับจ้างไม่จ่ายเงินค่าจ้างหรือค่าทดแทนอื่นใดแก่ลูกจ้างดังกล่าวในวรรคหนึ่ง ผู้ว่าจ้างมีสิทธิที่จะเอา เงินค่าจ้างที่จะต้องจ่ายแก่ผู้รับจ้างมาจ่ายให้แก่ลูกจ้างของผู้รับจ้างดังกล่าว และให้ถือว่าผู้ว่าจ้างได้จ่ายเงินจำนวนนั้นเป็น ค่าจ้างให้แก่ผู้รับจ้างตามสัญญาแล้ว

ผู้รับจ้างจะต้องจัดให้มีประกันภัยสำหรับลูกจ้างทุกคนที่จ้างมาทำงาน โดยให้ครอบคลุมถึงความรับผิด ทั้งปวงของผู้รับจ้าง รวมทั้งผู้รับจ้างช่วง (ถ้ามี) ในกรณีความเสียหายที่คิดค่าสินไหมทดแทนได้ตามกฎหมาย ซึ่งเกิดจาก อุบัติเหตุหรือภัยอันตรายใดๆ ต่อลูกจ้างหรือบุคคลอื่น ที่ผู้รับจ้างหรือผู้รับจ้างช่วงจ้างมาทำงาน ผู้รับจ้างจะต้องส่งมอบ กรมธรรม์ประกันภัยดังกล่าว พร้อมทั้งหลักฐานการชำระเบี้ยประกันให้แก่ผู้ว่าจ้างเมื่อผู้ว่าจ้างเรียกร้อง

### ข้อ ๑๓ การตรวจงานจ้าง

ถ้าผู้ว่าจ้างแต่งตั้งคณะกรรมการตรวจรับพัสดุ ผู้ควบคุมงาน หรือบริษัท ที่ปรึกษา เพื่อควบคุมการ ทำงานของผู้รับจ้าง คณะกรรมการตรวจ รับพัสดุ ผู้ควบคุมงาน หรือบริษัทที่ปรึกษานั้น มีอำนาจเข้าไปตรวจการงานใน โรงงานและสถานที่ก่อสร้างได้ตลอดเวลา และผู้รับจ้างจะต้องอำนวยความสะดวกและให้ความช่วยเหลือในการนั้นตามสมควร

การที่มีคณะกรรมการตรวจรับพัสดุ ผู้ควบคุมงาน หรือบริษัทที่ปรึกษานั้น หากทำให้ผู้รับจ้างพ้นความ รับผิดชอบตามสัญญาฯ ข้อใดข้อหนึ่งไม่

### ข้อ ๑๔ แบบรูปและรายการละเอียดตลาดเคลื่อน

ผู้รับจ้างรับรองว่าได้ตรวจสอบและทำความเข้าใจในแบบรูปและรายการละเอียดโดยถี่ถ้วนแล้ว หาก ปรากฏว่าแบบรูปและรายการละเอียดนั้นผิดพลาดหรือคลาดเคลื่อน ไปจากหลักการทางวิศวกรรมหรือทางเทคนิค ผู้รับจ้าง ตกลงที่จะปฏิบัติตามคำวินิจฉัยของผู้ว่าจ้าง คณะกรรมการตรวจรับพัสดุ ผู้ควบคุมงาน หรือบริษัทที่ปรึกษาที่ผู้ว่าจ้างแต่งตั้ง เพื่อให้งานแล้วเสร็จบริบูรณ์ คำวินิจฉัยดังกล่าวให้ถือเป็นที่สุด โดยผู้รับจ้างจะคิดค่าจ้าง ค่าเสียหาย หรือค่าใช้จ่ายใดๆ เพิ่มขึ้น จากผู้ว่าจ้างหรือขอขยายอายุสัญญาไม่ได้



(ลงชื่อ).....

(นายอาทิตย์ คุณผล)

ผู้ว่าจ้าง

(ลงชื่อ).....

(นายมานิช สุรารักษ์ศิริฐ)

ผู้รับจ้าง



### ข้อ ๑๕ การควบคุมงานโดยผู้ว่าจ้าง

ผู้รับจ้างตกลงว่าคณะกรรมการตรวจรับพัสดุ ผู้ควบคุมงาน หรือบริษัท ที่ปรึกษาที่ผู้ว่าจ้างแต่งตั้ง มีอำนาจที่จะตรวจสอบและควบคุมงานเพื่อให้เป็นไปตาม สัญญานี้ และมีอำนาจที่จะสั่งให้แก้ไขเปลี่ยนแปลงเพิ่มเติม หรือตัดทอนซึ่งงานตามสัญญานี้ หากผู้รับจ้างขัดขืน ไม่ปฏิบัติตาม ผู้ว่าจ้าง คณะกรรมการตรวจ รับพัสดุ ผู้ควบคุมงาน หรือบริษัทที่ปรึกษา มีอำนาจ ที่จะสั่งให้หยุดการนั้นชั่วคราวได้ ความล่าช้าในกรณีเช่นนี้ ผู้รับจ้างจะถือเป็นเหตุขอขยายระยะเวลา การปฏิบัติงานตามสัญญาหรือเรียกร้องค่าเสียหายใดๆ ไม่ได้ทั้งสิ้น

### ข้อ ๑๖ งานพิเศษและการแก้ไขงาน

ผู้ว่าจ้างมีสิทธิที่จะสั่งเป็นหนังสือให้ผู้รับจ้างทำงานพิเศษซึ่งไม่ได้แสดงไว้หรือรวมอยู่ในเอกสารสัญญานี้ หากงานพิเศษนั้นๆ อยู่ในขอบข่ายทั่วไปแห่งวัตถุประสงค์ของสัญญานี้ นอกจากนี้ ผู้ว่าจ้างยังมีสิทธิสั่งให้เปลี่ยนแปลงหรือแก้ไขแบบรูปและข้อกำหนดต่างๆ ในเอกสารสัญญานี้ด้วย

อัตราค่าจ้างหรือราคาที่กำหนดใช้ในสัญญานี้ ให้กำหนดใช้สำหรับงานพิเศษ หรืองานที่เพิ่มเติมขึ้นหรือตัดทอนลงทั้งปวงตามคำสั่งของผู้ว่าจ้าง หากในสัญญาไม่ได้กำหนดไว้ถึงอัตราค่าจ้าง หรือราคาใดๆ ที่จะนำมาใช้สำหรับงานพิเศษหรืองานที่เพิ่มขึ้นหรือลดลงดังกล่าว ผู้ว่าจ้าง และผู้รับจ้างจะได้ตกลงกันที่จะกำหนดอัตราค่าจ้างหรือราคาที่จะเพิ่มขึ้นหรือลดลง รวมทั้งการขยายระยะเวลา (ถ้ามี) กันใหม่เพื่อความเหมาะสม ในกรณีที่ตกลงกันไม่ได้ ผู้ว่าจ้างจะกำหนดอัตราค่าจ้างหรือราคาตามแต่ผู้ว่าจ้างจะเห็นว่าเหมาะสมและถูกต้อง ซึ่งผู้รับจ้างจะต้องปฏิบัติงานตามคำสั่งของผู้ว่าจ้างไปก่อนเพื่อมิให้เกิดความเสียหายแก่งานที่จ้าง

### ข้อ ๑๗ ค่าปรับ

หากผู้รับจ้างไม่สามารถทำงานให้แล้วเสร็จภายในเวลาที่กำหนดไว้ ในสัญญาและผู้ว่าจ้างยังมีได้บอกเลิกสัญญา ผู้รับจ้างจะต้องชำระค่าปรับให้แก่ผู้ว่าจ้างเป็น จำนวนเงินวันละ ๔,๓๔๐.๐๐ - บาท (สี่พันสามร้อยสี่สิบบาทถ้วน) และจะต้องชำระค่าใช้จ่ายในการควบคุมงาน (ถ้ามี) ในเมื่อผู้ว่าจ้าง ต้องจ้างผู้ควบคุมงานอีกต่อหนึ่งเป็นจำนวนเงินวันละ ๓๐๐.๐๐ บาท (สามร้อยบาทถ้วน) นับถัดจากวันที่ครบกำหนดเวลาแล้วเสร็จของงานตามสัญญาหรือวันที่ผู้ว่าจ้างได้ขยายเวลาทำงานให้ จนถึงวันที่ทำงานแล้วเสร็จจริง นอกจากนี้ ผู้รับจ้างยอมให้ผู้ว่าจ้างเรียกค่าเสียหายอันเกิดขึ้นจากการที่ผู้รับจ้างทำงานล่าช้าเฉพาะส่วนที่เกินกว่าจำนวนค่าปรับและค่าใช้จ่ายดังกล่าวได้อีกด้วย

ในระหว่างที่ผู้ว่าจ้างยังมีได้บอกเลิกสัญญานั้น หากผู้ว่าจ้างเห็นว่าผู้รับจ้าง จะไม่สามารถปฏิบัติตามสัญญาต่อไปได้ ผู้ว่าจ้างจะใช้สิทธิบอกเลิกสัญญาและใช้สิทธิตามข้อ ๑๘ ก็ได้ และถ้าผู้ว่าจ้างได้แจ้งข้อเรียกร้องไปยังผู้รับจ้างเมื่อครบกำหนดเวลาแล้วเสร็จของงานขอให้ชำระค่าปรับแล้ว ผู้ว่าจ้างมีสิทธิที่จะปรับผู้รับจ้างจนถึงวันบอกเลิกสัญญาได้อีกด้วย



(ลงชื่อ).....

(นายอาทิตย์ คุณผล)

ผู้ว่าจ้าง

(ลงชื่อ).....

(นายมานิช สุรารักษ์ศิริณ)

ผู้รับจ้าง





**ข้อ ๑๘ สิทธิของผู้ว่าจ้างภายหลังบอกเลิกสัญญา**

ในกรณีที่ผู้ว่าจ้างบอกเลิกสัญญา ผู้ว่าจ้างอาจทำงานนั้นเองหรือว่าจ้างผู้อื่นให้ทำงานนั้นต่อจนแล้วเสร็จก็ได้ ผู้ว่าจ้างหรือผู้ที่รับจ้างทำงานนั้นต่อมีสิทธิใช้เครื่องใช้ในการก่อสร้าง สิ่งที่สร้างขึ้นชั่วคราวสำหรับงานก่อสร้าง และวัสดุต่างๆ ซึ่งเห็นว่าจะต้องสงวนเอาไว้เพื่อการปฏิบัติงานตามสัญญา ตามที่จะเห็นสมควร

ในกรณีดังกล่าว ผู้ว่าจ้างมีสิทธิรับหรือบังคับจากหลักประกันการปฏิบัติตามสัญญาทั้งหมด หรือบางส่วน ตามแต่จะเห็นสมควร นอกจากนั้น ผู้รับจ้างจะต้องรับผิดชอบในค่าเสียหายซึ่งเป็นจำนวน เกินกว่าหลักประกันการปฏิบัติตามสัญญา รวมทั้งค่าใช้จ่ายที่เพิ่มขึ้น ในการทำงานนั้นต่อให้แล้วเสร็จตามสัญญา ตลอดจนค่าใช้จ่ายในการควบคุมงานเพิ่ม (ถ้ามี) ซึ่งผู้ว่าจ้างจะหัก เอาจากเงินประกันผลงานหรือจำนวนเงินใดๆ ที่จะจ่ายให้แก่ผู้รับจ้างก็ได้

**ข้อ ๑๙. การบังคับค่าปรับ ค่าเสียหาย และค่าใช้จ่าย**

ในกรณีที่ผู้รับจ้างไม่ปฏิบัติตามสัญญาข้อหนึ่งข้อใดด้วยเหตุใดๆ ก็ตาม จนเป็นเหตุให้เกิดค่าปรับ ค่าเสียหาย หรือค่าใช้จ่ายแก่ผู้ว่าจ้าง ผู้รับจ้างต้องชดใช้ค่าปรับ ค่าเสียหาย หรือค่าใช้จ่ายดังกล่าวให้แก่ผู้ว่าจ้างโดยสิ้นเชิง ภายในกำหนด ๑๕ (สิบห้า) วัน นับถัดจากวันที่ได้รับแจ้งเป็นหนังสือจากผู้ว่าจ้าง หากผู้รับจ้างไม่ชดใช้ให้ถูกต้องครบถ้วน ภายในระยะเวลาดังกล่าวให้ผู้ว่าจ้างมีสิทธิที่จะหักเอาจากจำนวนเงินค่าจ้างที่ต้องชำระ หรือจากเงินประกันผลงาน ของผู้รับจ้าง หรือบังคับจากหลักประกันการปฏิบัติตามสัญญาได้ทันที

หากค่าปรับ ค่าเสียหาย หรือค่าใช้จ่ายที่บังคับจากเงินค่าจ้างที่ต้องชำระ เงินประกันผลงาน หรือหลักประกันการปฏิบัติตามสัญญาแล้วยังไม่เพียงพอ ผู้รับจ้างยินยอมชำระส่วนที่เหลือ ที่ยังขาดอยู่จนครบถ้วนตามจำนวนค่าปรับ ค่าเสียหาย หรือค่าใช้จ่ายนั้น ภายในกำหนด ๑๕ (สิบห้า) วัน นับถัดจากวันที่ได้รับแจ้งเป็นหนังสือจากผู้ว่าจ้าง

หากมีเงินค่าจ้างตามสัญญาที่หักไว้จ่ายเป็นค่าปรับ ค่าเสียหาย หรือค่าใช้จ่ายแล้วยังเหลืออยู่อีกเท่าใด ผู้ว่าจ้างจะคืนให้แก่ผู้รับจ้างทั้งหมด

**ข้อ ๒๐ การทำบริเวณก่อสร้างให้เรียบร้อย**

ผู้รับจ้างจะต้องรักษาบริเวณสถานที่ปฏิบัติงานตามสัญญานี้ รวมทั้งโรงงานหรือ สิ่งอำนวยความสะดวกในการทำงานของผู้รับจ้าง ลูกจ้าง ตัวแทน หรือผู้รับจ้างช่วง (ถ้ามี) ให้สะอาด ปลอดภัย และมีประสิทธิภาพในการใช้งานตลอดระยะเวลาการจ้าง และเมื่อทำงานเสร็จสิ้นแล้วจะต้องขนย้ายบรรดาเครื่องใช้ในการทำงานจ้างรวมทั้งวัสดุ ขยะมูลฝอย และสิ่งก่อสร้างชั่วคราวต่างๆ (ถ้ามี) ทั้งจะต้องกลบเกลี่ยพื้นดินให้เรียบร้อยเพื่อให้บริเวณทั้งหมดอยู่ในสภาพที่สะอาดและใช้งานได้ทันที

**ข้อ ๒๑ การงดหรือลดค่าปรับ หรือการขยายเวลาปฏิบัติงานตามสัญญา**

ในกรณีที่มีเหตุเกิดจากความผิดหรือความบกพร่องของฝ่ายผู้ว่าจ้าง หรือเหตุสุดวิสัย หรือเกิดจากพฤติการณ์อันหนึ่งอันใดที่ผู้รับจ้างไม่ต้องรับผิดชอบตามกฎหมาย หรือเหตุอื่นตามที่กำหนด ในกฎกระทรวง ซึ่งออกตามความในกฎหมายว่าด้วยการจัดซื้อจัดจ้างและการบริหารพัสดุภาครัฐ ทำให้ผู้รับจ้างไม่สามารถทำงานให้แล้วเสร็จตามเงื่อนไขและ



(ลงชื่อ).....ผู้ว่าจ้าง  
(นายอาทิตย์ คุณผล)

(ลงชื่อ).....ผู้รับจ้าง  
(นายมานิช สุรารักษ์หิรัญ)



กำหนดเวลาแห่งสัญญานี้ได้ ผู้รับจ้างจะต้องแจ้งเหตุหรือพฤติการณ์ดังกล่าวพร้อมหลักฐานเป็นหนังสือให้ผู้ว่าจ้างทราบ เพื่อ  
ของดหรือลดค่าปรับ หรือขยายเวลาทำงานออกไปภายใน ๑๕ (สิบห้า) วันนับถัดจากวันที่เหตุอันนั้นสิ้นสุดลง หรือตามที่กำหนด  
ในกฎกระทรวงดังกล่าว แล้วแต่กรณี

ถ้าผู้รับจ้างไม่ปฏิบัติให้เป็นไปตามความในวรรคหนึ่ง ให้ถือว่าผู้รับจ้างได้สละสิทธิเรียกร้อง ในการที่จะ  
ของดหรือลดค่าปรับ หรือขยายเวลาทำงานออกไปโดยไม่มีเงื่อนไขใดๆ ทั้งสิ้น เว้นแต่ กรณีเหตุเกิดจากความผิดหรือความ  
บกพร่องของฝ่ายผู้ว่าจ้าง ซึ่งมีหลักฐานชัดเจน หรือผู้ว่าจ้างทราบดี อยู่แล้วตั้งแต่ต้น

การงดหรือลดค่าปรับ หรือขยายกำหนดเวลาทำงานตามวรรคหนึ่ง อยู่ในดุลพินิจของผู้ว่าจ้างที่จะ  
พิจารณาตามที่เห็นสมควร

### ข้อ ๒๒. การใช้เรือไทย

ในการปฏิบัติตามสัญญา นี้ หากผู้รับจ้างจะต้องส่งหรือนำเข้ามาจากต่างประเทศรวมทั้ง  
เครื่องมือและอุปกรณ์ที่ต้องนำเข้ามาเพื่อปฏิบัติงานตามสัญญา ไม่ว่าผู้รับจ้างจะเป็นผู้นำของเข้ามาเองหรือนำเข้ามาโดย  
ผ่านตัวแทนหรือบุคคลอื่นใด ถ้าสิ่งของนั้นต้องนำเข้ามาโดยทางเรือในเส้นทางเดินเรือที่มีเรือไทยเดินอยู่และสามารถ  
ให้บริการรับขนได้ตามที่รัฐมนตรีว่าการกระทรวงคมนาคมประกาศกำหนด ผู้รับจ้างต้องจัดการให้สิ่งของดังกล่าวบรรทุกโดย  
เรือไทยหรือเรือที่มีสิทธิเช่นเดียวกับเรือไทยจากต่างประเทศมายังประเทศไทยวันแต่จะได้รับอนุญาตจากกรมเจ้าท่าก่อน  
บรรทุกของนั้นลงเรืออื่นที่มีใช้เรือไทยหรือเป็นของที่รัฐมนตรีว่าการกระทรวงคมนาคมประกาศยกเว้นให้บรรทุกโดยเรืออื่นได้  
ทั้งนี้ ไม่ว่าการส่งหรือนำเข้าสิ่งของดังกล่าวจากต่างประเทศจะเป็นแบบใด

ในการส่งมอบงานตามสัญญาให้แก่ผู้ว่าจ้าง ถ้างานนั้นมีสิ่งของตามวรรคหนึ่ง ผู้รับจ้างจะต้องส่ง  
มอบใบตราส่ง (Bill of lading) หรือสำเนาใบตราส่งสำหรับของนั้น ซึ่งแสดงว่าได้บรรทุกมาโดยเรือไทยหรือเรือที่มีสิทธิ  
เช่นเดียวกับเรือไทยให้แก่ผู้ว่าจ้างพร้อมกับการส่งมอบงานด้วย

ในกรณีที่สิ่งของดังกล่าวไม่ได้บรรทุกจากต่างประเทศมายังประเทศไทยโดยเรือไทยหรือเรือที่มี  
สิทธิเช่นเดียวกับเรือไทย ผู้รับจ้างต้องส่งมอบหลักฐานซึ่งแสดงว่าได้รับอนุญาตจากกรมเจ้าท่า ให้บรรทุกของโดยเรืออื่นได้  
หรือหลักฐานซึ่งแสดงว่าได้ชำระค่าธรรมเนียมพิเศษ เนื่องจากการไม่บรรทุกของโดยเรือไทยตามกฎหมาย ว่าด้วยการส่งเสริม  
การพาณิชย์นาวีแล้วอย่างใดอย่างหนึ่งแก่ผู้ว่าจ้างด้วย

ในกรณีที่ผู้รับจ้างไม่ส่งมอบหลักฐานอย่างใดอย่างหนึ่งดังกล่าวในวรรคสองและวรรคสามให้แก่  
ผู้ว่าจ้างแต่จะขอส่งมอบงานดังกล่าวให้ผู้ว่าจ้างก่อนโดยยังไม่รับชำระเงินค่าจ้าง ผู้ว่าจ้างมีสิทธิรับงานดังกล่าวไว้ก่อน และ  
ชำระเงินค่าจ้างเมื่อผู้รับจ้างได้ปฏิบัติถูกต้องครบถ้วนดังกล่าวแล้วได้



(ลงชื่อ).....ผู้ว่าจ้าง

(นายอาทิตย์ คุณผล)

(ลงชื่อ).....ผู้รับจ้าง

(นายมานอ สุรารักษ์ศิริ)



**ข้อ ๒๓. มาตรฐานฝีมือช่าง**

ผู้รับจ้างตกลงเป็นเงื่อนไขสำคัญว่า ผู้รับจ้างจะต้องมีและใช้ผู้ผ่านการทดสอบมาตรฐานฝีมือช่าง จากเทียบเท่าจากสถาบันการศึกษาที่ ก.พ. รับรอง หรือหรือผู้มีวุฒิปัตถะระดับ ปวช. ปวส. และ ปวท.หรือเทียบเท่าจาก สถาบันการศึกษาที่ ก.พ. รับรองให้เข้ารับราชการได้ในอัตราไม่ต่ำกว่าร้อยละ ๑๐ (สิบ) ของแต่ละสาขาช่าง แต่จะต้องมีช่าง จำนวนอย่างน้อย ๑ (หนึ่ง) คน ในแต่ละสาขาช่างดังต่อไปนี้

๒๓.๑ สำเนาหลักฐานบัตรประจำตัววิศวกร (ใบอนุญาตประกอบวิชาชีพวิศวกรรมควบคุม) ระดับภาคีวิศวกรโยธาหรือระดับที่สูงกว่าและหนังสือรับรองเป็นวิศวกรของโครงการ จำนวน ๑ คน

๒๓.๒ สำเนาหลักฐานคุณวุฒิผู้ควบคุมงานประจำโครงการต้องมีคุณวุฒิการศึกษาไม่ต่ำกว่า ระดับประกาศนียบัตรวิชาชีพ(ปวส.)ทางด้านการก่อสร้าง โยธา สำรวจ หรือเทียบเท่าและหนังสือรับรองเป็นผู้ควบคุมงาน โครงการ จำนวน ๑ คน

ผู้รับจ้างจะต้องจัดทำบัญชีแสดงจำนวนช่างทั้งหมดโดยจำแนกตามแต่ละสาขาช่างและ ระดับช่าง พร้อมกับระบุรายชื่อช่างผู้ผ่านการทดสอบมาตรฐานฝีมือช่างหรือผู้มีวุฒิปัตถะดังกล่าวในวรรคหนึ่งนำมาแสดงพร้อมหลักฐาน ต่างๆ ต่อคณะกรรมการตรวจรับพัสดุหรือผู้ควบคุมงาน ก่อนเริ่มลงมือทำงาน และพร้อมที่จะให้ผู้ว่าจ้างหรือเจ้าหน้าที่ของผู้ ว่าจ้างตรวจสอบดูได้ตลอด เวลาการทำงานตามสัญญาของผู้รับจ้าง

**ข้อ ๒๔. การปรับราคาค่าจ้าง**

ผู้ว่าจ้างและผู้รับจ้าง ตกลงกันให้ใช้สัญญาปรับราคาได้ สำหรับราคางานก่อสร้างตามสัญญา นี้ โดยการนำสูตร Escalation Factor (K) มาใช้คำนวณราคาค่างานที่เปลี่ยนแปลงไป โดยวิธีการต่อไปนี้ ตามเงื่อนไข หลักเกณฑ์ สูตรและวิธีคำนวณที่ใช้กับสัญญาแบบปรับราคาได้ตามมติคณะรัฐมนตรีเมื่อวันที่ ๒๒ สิงหาคม ๒๕๓๒ เรื่องการ พิจารณาช่วยเหลือผู้ประกอบการอาชีพงานก่อสร้าง ตามหนังสือสำนักเลขาธิการคณะรัฐมนตรี ที่ นร ๐๒๐๓/ว ๑๐๙ ลงวันที่ ๒๔ สิงหาคม ๒๕๓๒

สูตรการปรับราคา (สูตรค่า K) จะต้องคงที่ที่ระดับที่กำหนดไว้ในวันแล้วเสร็จตามที่กำหนดไว้ใน สัญญา หรือภายในระยะเวลาที่ ผู้ว่าจ้าง ได้ขยายออกไป โดยจะใช้สูตรของทางราชการที่ได้ระบุตามภาคผนวก -

$$K = 0.25 + 0.15 \text{ It/Io} + 0.10 \text{ Ct/Co} + 0.40 \text{ Mt/Mo} + 0.10 \text{ St/So}$$

$$K = 0.30 + 0.10 \text{ It/Io} + 0.35 \text{ Ct/Co} + 0.10 \text{ Mt/Mo} + 0.15 \text{ St/So}$$



(ลงชื่อ).....ผู้ว่าจ้าง  
(นายอาทิตย์ คุณผล)

(ลงชื่อ).....ผู้รับจ้าง  
(นายมานิช สุรารักษ์หิรัญ)



สัญญาที่สร้างขึ้นเป็นสองฉบับ มีข้อความถูกต้องตรงกัน คู่สัญญาได้อ่านและเข้าใจข้อความ โดยละเอียด  
ตลอดแล้ว จึงได้ลงลายมือชื่อ พร้อมทั้งประทับตรา (ถ้ามี) ไว้เป็นสำคัญต่อหน้าพยาน และคู่สัญญาต่างยึดถือไว้ฝ่ายละหนึ่ง  
ฉบับ



(ลงชื่อ).....

ผู้ว่าจ้าง

(นายอาทิตย์ คุณผล)

(ลงชื่อ).....

ผู้รับจ้าง

(นายมานิช สุรารักษ์หิรัญ)



(ลงชื่อ).....

พยาน

(นายนพคุณ เดชเสน)

(ลงชื่อ).....

พยาน

(นายสุรศักดิ์ สุระวงศ์)

เลขที่โครงการ ๖๖๐๕๙๓๑๘๘๕๖

เลขคุมสัญญา ๖๖๐๙๒๒๐๐๑๓๗๗

# ต้นฉบับ

## ใบเสนอราคาจ้างก่อสร้างด้วยวิธีประกวดราคาอิเล็กทรอนิกส์ (e-bidding)

เรียน หัวหน้าหน่วยงานของรัฐ

๑. ข้าพเจ้า ห้างหุ้นส่วนจำกัด มาโนช อินเตอร์กรุ๊ป ตำบล สำราญอำเภอ เมืองยโสธรจังหวัด ยโสธร โทรศัพท์ ๐๙๙๑๗๑๕๗๗๕ โดย นายมาโนช สุรารักษ์ศิริชัย ผู้ลงนามข้างท้ายนี้ ได้พิจารณาเงื่อนไขต่าง ๆ ใน เอกสารประกวดราคาอิเล็กทรอนิกส์ และเอกสารเพิ่มเติม (ถ้ามี) เลขที่ ๓๒/๒๕๖๖ โดยตลอดและยอมรับข้อกำหนด และเงื่อนไขนั้นแล้ว รวมทั้งรับรองว่าข้าพเจ้าเป็นผู้มีคุณสมบัติครบถ้วนตามที่กำหนดและไม่เป็นผู้ทำงานของหน่วยงานของรัฐ

๒. ข้าพเจ้าขอเสนอที่จะทำงาน ประกวดราคาจ้างก่อสร้างโครงการปรับปรุงอาคารพร้อมสิ่งอำนวยความสะดวกอาคารตลาดสดเทศบาล ๓ (ตลาดใหญ่) ด้วยวิธีประกวดราคาอิเล็กทรอนิกส์ (e-bidding) ตามข้อกำหนด เงื่อนไขแบบรูปรายการละเอียดแห่งเอกสารประกวดราคาอิเล็กทรอนิกส์ ตามราคาตั้งที่ได้ระบุไว้ในบัญชีรายการ ก่อสร้างหรือใบแจ้งปริมาณราคา เป็นเงินทั้งสิ้น ๔,๓๕๐,๐๐๐.๐๐บาท (สี่ล้านสามแสนสี่หมื่นบาทถ้วน) ซึ่งได้รวม ภาษีมูลค่าเพิ่ม ตลอดจนภาษีอากรอื่นๆ และค่าใช้จ่ายทั้งปวงไว้ด้วยแล้ว

๓. ข้าพเจ้าจะยื่นคำเสนอราคานี้เป็นระยะเวลา ๙๐ วัน ตั้งแต่วันยื่นข้อเสนอ และ เทศบาลนคร อุบลราชธานี อาจรับคำเสนอนี้ ณ เวลาใดก็ได้ก่อนที่จะครบกำหนดระยะเวลาดังกล่าว หรือระยะเวลาที่ได้ยื่นออกไป ตามเหตุผลอันสมควรที่ เทศบาลนครอุบลราชธานี ร้องขอ

๔. ข้าพเจ้ารับรองว่าจะส่งมอบงานตามเงื่อนไขที่เอกสารประกวดราคาอิเล็กทรอนิกส์กำหนดไว้

๕. ในกรณีที่ข้าพเจ้าได้รับการพิจารณาให้เป็นผู้ชนะการประกวดราคาอิเล็กทรอนิกส์ ข้าพเจ้า รับรองที่จะ

๕.๑ ทำสัญญาตามแบบสัญญาจ้างก่อสร้างแนบท้ายเอกสารการประกวดราคา อิเล็กทรอนิกส์ หรือตามที่สำนักอัยการสูงสุดได้แก้ไขเพิ่มเติมแล้ว กับ เทศบาลนครอุบลราชธานี ภายใน ๕ วัน นับถัด จากวันที่ได้รับหนังสือให้ไปทำสัญญา

๕.๒ มอบหลักประกันการปฏิบัติตามสัญญา ตามที่ระบุไว้ในข้อ ๗ ของเอกสารการ ประกวดราคาอิเล็กทรอนิกส์ ให้แก่ เทศบาลนครอุบลราชธานี ขณะที่ได้ลงนามในสัญญาเป็นจำนวนร้อยละ ๕.๐๐ ของราคาตามสัญญาที่ได้ระบุไว้ในใบเสนอราคานี้ เพื่อเป็นหลักประกันการปฏิบัติตามสัญญาโดยถูกต้องและครบถ้วน หากข้าพเจ้าไม่ปฏิบัติตามให้ครบถ้วนตามที่ระบุไว้ในข้อ ๕.๑ และ/หรือข้อ ๕.๒ ดังกล่าวข้างต้น

ข้าพเจ้ายอมให้ เทศบาลนครอุบลราชธานี ริบ หลักประกันการเสนอราคาหรือเรียกธำจจากผู้ออกหนังสือค้ำประกัน ข้าพเจ้ายอมชดเชยค่าเสียหายใด ๆ ที่อาจมีแก่ เทศบาลนครอุบลราชธานี และ เทศบาลนครอุบลราชธานี มีสิทธิจะให้ผู้ ยื่นข้อเสนอรายอื่นเป็นผู้ชนะการประกวดราคาอิเล็กทรอนิกส์ได้ หรือ เทศบาลนครอุบลราชธานี อาจดำเนินการจัดจ้าง การประกวดราคาอิเล็กทรอนิกส์ใหม่ก็ได้

๖. ข้าพเจ้ายอมรับว่า เทศบาลนครอุบลราชธานี ไม่มีควมมีผู้ค้ำประกันที่จะรับคำเสนอนี้ หรือใบเสนอ ราคาใด ๆ รวมทั้งไม่ต้องรับผิดชอบในค่าใช้จ่ายใด ๆ อันอาจเกิดขึ้นในการที่ข้าพเจ้าได้เข้ายื่นข้อเสนอครั้งนี้

๗. เพื่อเป็นหลักประกันในการปฏิบัติโดยถูกต้อง ตามที่ได้อำนาจความเข้าใจและตามความผูกพันแห่ง

ลงชื่อ.....ประธานกรรมการ  
ลงชื่อ.....กรรมการ  
ลงชื่อ.....กรรมการ

# ต้นฉบับ

คำเสนอนี้ ข้าพเจ้าขอมอบ เพื่อเป็นหลักประกันการเสนาอราคาเป็นเงินจำนวน บาท มาพร้อมนี้

๘. ข้าพเจ้าได้ตรวจทานตัวเลขและตรวจสอบเอกสารต่าง ๆ ที่ได้ยื่นพร้อมใบเสนอราคานี้โดยละเอียดแล้ว และเข้าใจดีว่า เทศบาลนครอุบลราชธานี ไม่ต้องรับผิดชอบใด ๆ ในความผิดพลาดหรือตกหล่น

๙. ใบเสนอราคานี้ได้ยื่นเสนอโดยบริษัทสัญชาติธรรม และปราศจากกลฉ้อฉล หรือการสมรู้ร่วมคิดกัน โดยไม่ชอบด้วยกฎหมายกับบุคคลใดบุคคลหนึ่ง หรือหลายบุคคล หรือกับห้างหุ้นส่วน บริษัทใด ๆ ที่ได้ยื่นเสนอราคาในคราวเดียวกัน

เสนอมารณ วันที่ ๒๗ มิถุนายน พ.ศ. ๒๕๖๖ เวลา ๑๔:๑๒:๓๙ น.

(นายมานิช สุรารักษ์หิรัญ)

ผู้มีอำนาจลงนาม หรือ ผู้รับมอบอำนาจ

เลขที่โครงการ ๖๐๕๙๓๑๘๘๕๖

ใบเสนอราคาเลขที่ ๖๖๐๑๖๐๐๒๘๔๑๗

รหัสอ้างอิง OTP TURK

เลขประจำตัวผู้เสียภาษี ๐๓๕๓๕๕๐๐๐๐๓๘๑

กรมบัญชีกลาง



แบบแปลนประกอบสัญญาจ้าง เลขที่ ทน.อน. ๖๐/๕๕๖  
ลงวันที่ 29 ส.ค. 2566  
(ลงชื่อ).....  
(ลงชื่อ).....  
(ลงชื่อ).....  
(ลงชื่อ).....

ผู้กำกับ  
ผู้เขียน  
.....  
.....



ลงชื่อ.....ประธานกรรมการ  
ลงชื่อ.....กรรมการ  
ลงชื่อ.....กรรมการ

คำสั่งเทศบาลนครอุบลราชธานี ที่ ๒๒๐ /๒๕๖๖ ลงวันที่ ๑๓ มีนาคม ๒๕๖๖ แต่งตั้งคณะกรรมการจัดทำแบบบูรณาการและคณะกรรมการกำหนดราคากลาง โครงการปรับปรุงอาคารพร้อมสิ่งอำนวยความสะดวกอาคารตลาดสดเทศบาล ๓ (ตลาดใหญ่) งบประมาณอนุมัติ ๔,๙๐๐,๐๐๐.-บาท (สี่ล้านเก้าแสนบาทถ้วน) โดยมีรายละเอียดดังนี้

๑.ความเป็นมา

เพื่อติดตั้งสิ่งเครื่องอำนวยความสะดวกอาคารตลาดสดเทศบาล ๓ (ตลาดใหญ่)

๒.วัตถุประสงค์

เพื่อปรับปรุงอำนวยความสะดวกอาคารตลาดสดเทศบาล ๓ (ตลาดใหญ่)

๓.คุณสมบัติของผู้ยื่นข้อเสนอ

๑.มีความสามารถตามกฎหมาย

๒.ไม่เป็นบุคคลล้มละลาย

๓.ไม่อยู่ระหว่างเลิกกิจการ

๔.ไม่เป็นบุคคลซึ่งอยู่ระหว่างถูกระงับการยื่นข้อเสนอหรือทำสัญญา กับหน่วยงานของรัฐไว้ชั่วคราว เนื่องจากเป็นผู้ที่ไม่ผ่านเกณฑ์การประเมินผลการปฏิบัติงานของผู้ประกอบการตามระเบียบที่รัฐมนตรีว่าการกระทรวงการคลังกำหนดตามที่ประกาศเผยแพร่ในระบบเครือข่ายสารสนเทศของกรมบัญชีกลาง

๕.ไม่เป็นบุคคลซึ่งถูกระบุชื่อไว้บัญชีรายชื่อผู้ทำงานและได้แจ้งเวียนชื่อให้เป็นผู้ทำงานของหน่วยงานของรัฐในระบบเครือข่ายสารสนเทศของกรมบัญชีกลาง ซึ่งรวมถึงนิติบุคคลที่ผู้ทำงานเป็นหุ้นส่วนผู้จัดการ กรรมการผู้จัดการ ผู้บริหาร ผู้มีอำนาจในการดำเนินงานในกิจการของนิติบุคคลนั้นด้วย

๖.มีคุณสมบัติและไม่มีลักษณะต้องห้ามตามที่คณะกรรมการนโยบายการจัดซื้อจัดจ้างและการบริหารพัสดุภาครัฐกำหนดในราชกิจจานุเบกษา

๗.เป็นนิติบุคคลผู้มีอาชีพรับจ้างงานก่อสร้างหรือที่ประกวดราคาอิเล็กทรอนิกส์ดังกล่าว

๘.ไม่เป็นผู้มีผลประโยชน์ร่วมกันกับผู้ยื่นข้อเสนอราคารายอื่นที่เข้ายื่นข้อเสนอให้แก่เทศบาลนครอุบลราชธานี

๙.ไม่เป็นผู้รับเอกลิทธิหรือความคุ้มกัน ซึ่งอาจปฏิเสธไม่ยอมขึ้นศาลไทย เว้นแต่รัฐบาลของผู้ยื่นข้อเสนอได้มีคำสั่งให้สละเอกลิทธิและความคุ้มกันเช่นนั้น

๑๐.ผู้ยื่นข้อเสนอต้องมีผลงานก่อสร้างประเภทเดียวกันกับงานที่จะจัดจ้าง คืองานก่อสร้างอาคารและงานติดตั้งลิฟต์โดยสำรวจเงินไม่ต่ำกว่า ๔,๙๐๐,๐๐๐.-บาท หรือมีผลงานที่เป็นคู่สัญญาโดยตรงกับหน่วยงานรัฐหรือหน่วยงานที่เทศบาลนครอุบลราชธานีเชื่อถือ

๑๑.ผู้ยื่นข้อเสนอในรูปแบบของ “กิจการร่วมค้า” ต้องมีคุณสมบัติ ดังนี้

กรณีที่ตกลงกำหนดให้ผู้เข้าร่วมค้ารายใดรายหนึ่งเป็นผู้เข้าร่วมค้าหลัก ข้อตกลงจะต้องมีการกำหนดสัดส่วนหน้าที่ และความรับผิดชอบในปริมาณงาน สิ่งของ หรือมูลค่าตามสัญญาของผู้เข้าร่วมค้าหลัก มากกว่าผู้เข้าร่วมค้ารายอื่นทุกราย

กรณีที่ข้อตกลงกำหนดให้ผู้เข้าร่วมค้ารายใดรายหนึ่งเป็นผู้เข้าร่วมค้าหลักกิจการร่วมค้านั้นต้องใช้ผลงานของผู้เข้าร่วมค้าหลักรายเดียวเป็นผลงานของกิจการร่วมค้าที่ยื่นข้อเสนอ

สำหรับข้อตกลงที่ไม่ได้กำหนดให้ผู้เข้าร่วมค้ารายใดเป็นผู้เข้าร่วมค้าหลัก ผู้เข้าร่วมค้าทุกรายจะต้องมีคุณสมบัติครบถ้วนตามที่กำหนดไว้ในเอกสารเชิญชวน

๑๒.ผู้ยื่นข้อเสนอต้องลงทะเบียนในระบบจัดซื้อจัดจ้างภาครัฐด้วยอิเล็กทรอนิกส์ (Electronic Government Procurement: e-GP) ของกรมบัญชีกลาง

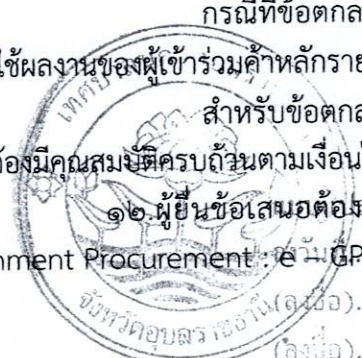

(ลงชื่อ).....ผู้ว่าจ้าง  
(ลงชื่อ).....ผู้รับจ้าง  
(ลงชื่อ).....พยาน  
(ลงชื่อ).....พยาน



๔.รายละเอียดคุณลักษณะเฉพาะของผลที่จะดำเนินการจัดซื้อหรือจ้างโดยวิธีประกวดราคา  
แบบรูปรายการงานก่อสร้างที่จะดำเนินการก่อสร้าง

งวดที่ ๑ ระยะเวลาดำเนินการ ๖๐ วัน เป็นจำนวนเงินในอัตราร้อยละ ๓๐% ของค่าจ้าง  
เมื่อผู้รับจ้างได้ปฏิบัติงานก่อสร้าง ดังนี้

- งานติดตั้งประตูหน้าต่างอลูมิเนียม ชั้น ๒-๔ แล้วเสร็จไม่น้อยกว่า ๘๐%
- งานต่อเติมติดตั้งหลังคาโครงเหล็กชั้นที่ ๓(พิกัด F-G/๗-๑๗) และหลังคาโครงเหล็กชั้นดาดฟ้าแล้ว

เสร็จ

งวดที่ ๒ ระยะเวลาดำเนินการ ๓๐ วัน เป็นจำนวนเงินในอัตราร้อยละ ๓๐% ของค่าจ้าง  
เมื่อผู้รับจ้างได้ปฏิบัติงานก่อสร้าง ดังนี้

- งานติดตั้งผนังลวดตาข่ายตะแกรงเหล็กตัด,งานติดตั้งผนังเกล็ด Louvey และงานติดตั้งประตู-  
หน้าต่างอลูมิเนียมชั้น ๒-๔ ส่วนที่เหลือแล้วเสร็จ
- งานปรับปรุงห้องประชุมชั้น ๔ และโครงสร้าง ค.ส.ล. - โครงสร้างเหล็กปล่องลิฟต์แล้วเสร็จ
- งานติดตั้งโครงหลังคาเหล็ก พร้อมวัสดุผนังหลังคาหน้าโรงลิฟต์ชั้น ๓ แล้วเสร็จ
- งานติดตั้งผนังยิปซัมบอร์ด หน้า ๑๒ มม.แล้วเสร็จไม่น้อยกว่า ๘๐%
- งานติดตั้งฝ้าเพดานยิปซัมบอร์ด หน้า ๙ มม. แล้วเสร็จไม่น้อยกว่า ๘๐%
- งานก่อสร้างกำแพง คสล.กันดินฝังพร้อมงานก่อสร้างพื้นถนน ค.ส.ล. หน้า ๑๕ ซม. แล้วเสร็จ

งวดที่ ๓ (งวดสุดท้าย) ระยะเวลาดำเนินการ ๑๒๐ วัน เป็นจำนวนเงินในอัตราร้อยละ ๔๐%  
ของค่าจ้างเมื่อผู้รับจ้างได้ปฏิบัติงานก่อสร้าง ดังนี้

- งานติดตั้งผนังยิปซัมบอร์ด หน้า ๑๒ มม. และงานติดตั้งฝ้าเพดานยิปซัมบอร์ด หน้า ๙ มม. ส่วนที่  
เหลือแล้วเสร็จ
- งานตกแต่งผิวพื้น-ผนังและงานทาสีต่าง ๆ ส่วนที่เหลือแล้วเสร็จ
- งานติดตั้งลิฟต์โดยสาร แล้วเสร็จ
- ติดตั้งป้ายโครงการ จำนวน ๑ ป้าย
- และงานอื่น ๆ ตามแบบแปลนเทศบาลนครอุบลราชธานีกำหนดที่ ช ๓๐/๖๖ แล้วเสร็จ

#### ๕.กำหนดเวลาส่งมอบพัสดุ

กำหนดเวลาการส่งมอบพัสดุหรือให้งานแล้วเสร็จภายใน ๒๑๐ วัน นับถัดจากวันลงนามในสัญญา

#### ๖.หลักเกณฑ์ในการพิจารณาคัดเลือกข้อเสนอ

การพิจารณาคัดเลือกข้อเสนอโดยใช้เกณฑ์ราคา

#### ๗.วงเงินงบประมาณ/วงเงินที่ได้รับจัดสรร

๗.๑.งบประมาณประจำปี พ.ศ.๒๕๖๖ (ตั้งจ่ายเป็นรายการใหม่) อนุมัติ ๔,๙๐๐,๐๐๐.-บาท  
(สี่ล้านเก้าแสนบาทถ้วน)

#### ๘.งวดงานและการจ่ายเงิน

ผู้ขายหรือผู้รับจ้างต้องส่งมอบพัสดุให้กับผู้ซื้อหรือผู้ว่าจ้างภายใน ๒๑๐ วัน นับถัดจากวันลงนามใน  
สัญญาหรือวันสั่งจ้าง โดยให้ส่งมอบจำนวน ๑ งวด ให้ครบถ้วน และเมื่อตรวจรับถูกต้องตามระเบียบกฎหมาย  
ผู้ซื้อหรือผู้ว่าจ้างจะจ่ายเงินให้กับผู้ขายหรือผู้รับจ้างให้ครบถ้วนภายในกำหนด ๑ งวด

#### ๙.อัตราค่าปรับ

การจัดซื้อจัดจ้างในครั้งนี้ กำหนดค่าปรับเป็นรายวัน วันละ.....- บาท (กรณีงานก่อสร้างประเภท  
งานอาคาร กำหนดค่าปรับเป็นรายวันเป็นจำนวนเงินตายตัวในอัตราร้อยละ ของราคางานจ้าง )

#### ๑๐.การกำหนดระยะเวลารับประกันความชำรุดบกพร่อง

ผู้รับจ้างต้องรับประกันความชำรุดบกพร่องของงานจ้างที่เกิดขึ้นภายในระยะเวลา ไม่น้อยกว่า  
๒ ปี นับถัดจากวันที่เทศบาลนครอุบลราชธานีได้รับมอบงาน โดยต้องรับผิดชอบซ่อมแซมแก้ไขให้ใช้การได้ติดตั้งเดิม  
ภายใน ๑๕ วัน นับถัดจากวันที่ได้รับแจ้งความชำรุดบกพร่อง

ผู้ว่าจ้าง  
(ลงชื่อ).....  
(ลงชื่อ).....พยาน  
(ลงชื่อ).....พยาน





๑๑. สาขาช่างและหลักฐานคุณวุฒิมาตรฐานฝีมือช่าง จำนวน ๒ คน  
 ๑. สำเนาหลักฐานบัตรประจำตัววิศวกร (ใบอนุญาตประกอบวิชาชีพวิศวกรรมควบคุม) ระดับภาคี วิศวกรโยธาหรือระดับที่สูงกว่าและหนังสือรับรองเป็นวิศวกรของโครงการ จำนวน ๑ คน  
 ๒. สำเนาหลักฐานคุณวุฒิผู้ควบคุมงานประจำโครงการต้องมีคุณวุฒิการศึกษาวิศวกรไฟฟ้าระดับ สามัญ หรือเทียบเท่าและหนังสือรับรองเป็นผู้ควบคุมงานโครงการ จำนวน ๑ คน  
 ๓. ผู้รับจ้างต้องนำเอกสารหลักฐานต่าง ๆ มาแสดงต่อคณะกรรมการตรวจรับพัสดุหรือผู้ควบคุมงาน ก่อนเข้าดำเนินการก่อสร้าง

๑๒. สูตรการคำนวณค่า K

$$K = 0.25 + 0.15 \text{ It/Io} + 0.10 \text{ Ct/Co} + 0.40 \text{ Mt/Mo} + 0.10 \text{ St/So}$$

$$K = 0.30 + 0.10 \text{ It/Io} + 0.35 \text{ Ct/Co} + 0.10 \text{ Mt/Mo} + 0.15 \text{ St/So}$$

๑๓. เงื่อนไขเพิ่มเติม ตามกฎกระทรวงกำหนดพัสดุและวิธีการจัดซื้อจัดจ้างพัสดุที่รัฐต้องการส่งเสริมหรือสนับสนุน (ฉบับที่ ๒) พ.ศ. ๒๕๖๓ และหนังสือคณะกรรมการวินิจฉัยปัญหาการจัดซื้อจัดจ้างและการบริหารพัสดุภาครัฐ ด่วนที่สุด ที่ กค (กวจ) ๐๔๐๕.๒ /ว ๗๘ ลงวันที่ ๓๑ มกราคม ๒๕๖๕

(ลงชื่อ)..... ประธานกรรมการ  
 (นายนพคุณ เดชเสน)

ผอ.ส่วนควบคุมการก่อสร้างอาคารและผังเมือง

(ลงชื่อ)..... กรรมการ  
 (นายวัฒนา สมลา)  
 หัวหน้าฝ่ายควบคุมการก่อสร้าง

(ลงชื่อ)..... กรรมการ  
 (นางชนิษฐา มหาสะโร)  
 สถาบันกษัตริย์

(ลงชื่อ)..... กรรมการ/เลขาฯ  
 (นายวิษณุ สุระชัย)

วิศวกรโยธาชำนาญการ

เรียน ปลัดเทศบาลฯ เพื่อโปรดพิจารณาอนุมัติ

(ลงชื่อ).....  
 (นายชัยสิทธิ์ ศรีเมฆ)  
 ผู้อำนวยการสำนักช่าง

เรียน ปลัดเทศบาลฯ เห็นควรพิจารณาอนุมัติ

(ลงชื่อ).....  
 (นายกฤษพล เมืองเหนือ)

รองปลัดเทศบาลนครอุบลราชธานี

เรียน นายกเทศมนตรีนครอุบลราชธานี เห็นควรพิจารณาอนุมัติ

(ลงชื่อ).....  
 (นายอัมพล ทองฟู)

แบบแปลนประกอบสัญญาจ้าง เลขที่ ทน.อบ. ๕๐/๒๕๖๖  
 ลงวันที่ 29 ส.ค. 2560  
 ปลัดเทศบาลนครอุบลราชธานี

พิจารณาแล้ว [ ] เห็นชอบ [ ] ไม่เห็นชอบ..... ผู้ว่าจ้าง  
 (ลงชื่อ)..... ผู้รับจ้าง

(ลงชื่อ)..... พยาน  
 (นายปรีชา ศรีสว่าง)

(ลงชื่อ)..... พยาน  
 รองนายกเทศมนตรี ปลัดบริหารราชการแทน

นายกเทศมนตรีนครอุบลราชธานี



# ต้นฉบับ

แบบ ปร.6

## แบบสรุปราคางานก่อสร้างอาคาร

ชื่อโครงการ ปรับปรุงอาคารพร้อมสิ่งอำนวยความสะดวกอาคารตลาดสดเทศบาล 3 (ตลาดใหญ่)

สถานที่ก่อสร้าง ตำบลในเมือง อำเภอเมือง จังหวัดอุบลราชธานี แบบเลขที่ ข.50/66

หน่วยงานเจ้าของโครงการ เทศบาลนครอุบลราชธานี

แบบ ปร.4, ปร.5 ที่แนบ จำนวน 17 แผ่น

ผู้เสนอราคา หจก.มาโนช อินเตอร์กรุ๊ป

เมื่อวันที่ 29 ส.ค. 2566

หน่วย : บาท

ลำดับที่	รายการ	ค่าก่อสร้าง	หมายเหตุ
1	ปรับปรุงอาคารพร้อมสิ่งอำนวยความสะดวกอาคารตลาดสดเทศบาล 3 (ตลาดใหญ่)	4,340,018.66	
สรุป	รวมค่าก่อสร้างทั้งโครงการ/งานก่อสร้าง	4,340,018.66	
	คิดเป็นเงินค่าก่อสร้างเพียง	4,340,000.00	
	(สี่ล้านสามแสนสี่หมื่นบาทถ้วน)		

(ลงชื่อ).....ผู้เสนอราคา

(นายมาโนช สุราษฎร์ทรัพย์)

หุ้นส่วนผู้จัดการ

ผู้ว่าจ้าง

ผู้รับจ้าง

เพยาม

บสภ



แบบแปลนประกอบสัญญาจ้าง เลขที่ ทน.อบ. 61/2566

ลงวันที่ 29 ส.ค. 2566

(ลงชื่อ).....

(ลงชื่อ).....

(ลงชื่อ).....

(ลงชื่อ).....

แบบสรุปค่าก่อสร้าง

ชื่อโครงการ ปรับปรุงอาคารพร้อมสิ่งอำนวยความสะดวกอาคารตลาดสดเทศบาล 3 (ตลาดใหญ่)

สถานที่ก่อสร้าง ตำบลในเมือง อำเภอเมือง จังหวัดอุบลราชธานี แบบเลขที่ ช.30/66

หน่วยงานเจ้าของโครงการ เทศบาลนครอุบลราชธานี

แบบ ปร.4 ที่แนบ จำนวน 16 แผ่น

ผู้เสนอราคา หจก.มาโนช อินเตอร์กรุ๊ป

หน่วย : บาท

ลำดับที่	รายการ	ค่างานต้นทุน	Factor F	ค่าก่อสร้าง	หมายเหตุ
1	งานติดตั้งผนัง และฝ้าเพดาน ชั้นที่ 2	170,811.41	1.3015	222,311.04	
2	งานติดตั้งประตู-หน้าต่างอลูมิเนียม ชั้นที่ 2 -4 ,งานติดตั้งหลังคา โครงเหล็ก ชั้นที่ 3และชั้นคาดฟ้า,งานติดตั้งฝ้าเพดาน ชั้นที่ 3 และงานปรับปรุงห้องประชุม ชั้นที่ 4	1,535,193.63	1.3015	1,998,054.51	
3	งานก่อสร้างปล่องลิฟต์และติดตั้งลิฟต์โดยสาร 3 ชั้น	1,417,796.37	1.3015	1,845,261.97	
4	งานฝังบริเวณ	210,826.84	1.3015	274,391.14	
	<b>เงื่อนไข</b>				
	เงินล่วงหน้าจ่าย 0 %				
	เงินประกันผลงานหัก 0 %				
	ดอกเบี้ยเงินกู้ 6 %				
	ภาษีมูลค่าเพิ่ม 7 %				
สรุป			รวมค่าก่อสร้าง	<b>4,340,018.66</b>	

(สี่ล้านสามแสนสี่หมื่นสิบแปดบาทหกสิบหกสตางค์)

(ลงชื่อ).....ผู้เสนอราคา

(นายมาโนช สุรารักษ์หิรัญ)

หุ้นส่วนผู้จัดการ



แบบแปลนประกอบสัญญาจ้าง เลขที่ ทน.อบ. ๑๐/๒๕๖๖

ลงวันที่ ๒๙ ส.ค. ๒๕๖๖

(ลงชื่อ).....ผู้ว่าจ้าง

(ลงชื่อ).....ผู้รับจ้าง

(ลงชื่อ).....พยาน

(ลงชื่อ).....พยาน



กลุ่มงาน งานติดตั้งผนัง และฝ้าเพดาน ชั้นที่ 2

ชื่อโครงการ ปรับปรุงอาคารพร้อมสิ่งอำนวยความสะดวกอาคารตลาดสดเทศบาล 3 (ตลาดใหญ่)

สถานที่ก่อสร้าง ตำบลในเมือง อำเภอเมือง จังหวัดอุบลราชธานี

แบบเลขที่ ช.30/66

หน่วยงานเจ้าของโครงการ เทศบาลนครอุบลราชธานี

ผู้เสนอราคา หจก.มาโนช อินเตอร์กรุ๊ป



หน่วย : บาท

ลำดับ	รายการ	จำนวน	หน่วย	ค่าวัสดุ		ค่าแรงงาน		รวมค่าวัสดุ และแรงงาน	หมายเหตุ
				ราคาต่อหน่วย	จำนวนเงิน	ราคาต่อหน่วย	จำนวนเงิน		
	<b>สรุป</b>								
	<b>งานติดตั้งผนัง และฝ้าเพดาน ชั้นที่ 2</b>								
1	งานสถาปัตยกรรม		รวม					119,183.46	
2	งานเบ็ดเตล็ด		รวม					51,627.95	
<b>รวมค่าวัสดุและค่าแรงงาน</b>								170,811.41	



ผู้ว่าจ้าง  
ผู้รับจ้าง  
พ.ศ. ๒๕๖๖  
หน้างาน



กลุ่มงาน งานติดตั้งผนัง และฝ้าเพดาน ชั้นที่ 2

ชื่อโครงการ ปรับปรุงอาคารพร้อมสิ่งอำนวยความสะดวกอาคารตลาดสดเทศบาล 3 (ตลาดใหญ่)

สถานที่ก่อสร้าง ตำบลในเมือง อำเภอเมือง จังหวัดอุบลราชธานี

แบบเลขที่ ข30/66

หน่วยงานเจ้าของโครงการ เทศบาลนครอุบลราชธานี

ผู้เสนอราคา หจก.มาโนช อินเตอร์กรุ๊ป

หน่วย : บาท

ลำดับ	รายการ	จำนวน	หน่วย	ค่าวัสดุ		ค่าแรงงาน		รวมค่าวัสดุ และแรงงาน	หมายเหตุ
				ราคาต่อหน่วย	จำนวนเงิน	ราคาต่อหน่วย	จำนวนเงิน		
	งานติดตั้งผนัง และฝ้าเพดาน ชั้นที่ 2								
1	งานสถาปัตยกรรม								
	งานติดตั้งผนังลวดตาข่ายตะแกรงเหล็กฉีก								
	- ผนังตะแกรงลวดเหล็กฉีก	1.00	lot	60,277.82	60,277.82	-	-	60,277.82	
	งานติดตั้งผนัง Louver								
	- งานติดตั้งผนัง Louver (เหล็กกล่อง 50x50x2.0 มม.ทาสีน้ำมัน)	1.00	lot	44,532.13	44,532.13	-	-	44,532.13	
	- ติดตั้งฝ้าเพดานยิปซัมบอร์ด 9 มม.ฉาบเรียบชนิดกันชื้น	56.00	ตร.ม.	191.04	10,698.29	65.63	3,675.21	14,373.50	
	<b>รวมค่างานสถาปัตยกรรม</b>				<b>115,508.25</b>		<b>3,675.21</b>	<b>119,183.46</b>	
2	งานเบ็ดเตล็ด								
	- งานติดตั้งราวบันไดสแตนเลส	7.50	เมตร	1,750.10	13,125.75	-	-	13,125.75	
	- งานร้อยย้าย/ติดตั้งเครื่องปรับอากาศ ขนาด 24000 BTU	8.00	set	4,812.78	38,502.20	-	-	38,502.20	
	<b>รวมค่างานเบ็ดเตล็ด</b>				<b>51,627.95</b>		<b>-</b>	<b>51,627.95</b>	



แบบแปลนประกอบสัญญาจ้าง เลขที่ ทบ.อน. 60/9816  
วันที่ 29.9.66

(ลงชื่อ)  
(ลงชื่อ)  
(ลงชื่อ)  
(ลงชื่อ)

ผู้จ้าง  
ผู้รับจ้าง  
ช่าง  
ช่าง





กลุ่มงาน งานติดตั้งประตู-หน้าต่างอลูมิเนียม ชั้นที่ 2-4 ,งานติดตั้งหลังคาโครงเหล็ก ชั้นที่ 3และชั้นคาดฟ้า,งานติดตั้งฝ้าเพดาน ชั้นที่ 3และงานปรับปรุงห้องประชุม ชั้นที่ 4

ชื่อโครงการ ปรับปรุงอาคารพร้อมสิ่งอำนวยความสะดวกอาคารตลาดสดเทศบาล 3 (ตลาดใหญ่)

สถานที่ก่อสร้าง ตำบลในเมือง อำเภอเมือง จังหวัดอุบลราชธานี

แบบเลขที่ ข.30/66

หน่วยงานเจ้าของโครงการ เทศบาลนครอุบลราชธานี

ผู้เสนอราคา หจก.มาโนช อินเตอร์กรุ๊ป

หน่วย : บาท

ลำดับ	รายการ	จำนวน	หน่วย	ค่าวัสดุ		ค่าแรงงาน		รวมค่าวัสดุ และแรงงาน	หมายเหตุ
				ราคาต่อหน่วย	จำนวนเงิน	ราคาต่อหน่วย	จำนวนเงิน		
1	งานติดตั้งประตู-หน้าต่างอลูมิเนียม ชั้นที่ 2-4 (รวมค่าวัสดุและค่าแรง)								
	- งานติดตั้งหน้าต่าง W1K	20.00	set	7,350.42	147,008.40	-	-	147,008.40	
	- งานติดตั้งหน้าต่าง W2K	1.00	set	6,912.90	6,912.90	-	-	6,912.90	
	- งานติดตั้งหน้าต่าง W3K	2.00	set	5,425.31	10,850.62	-	-	10,850.62	
	- งานติดตั้งหน้าต่าง W4K	2.00	set	16,625.95	33,251.90	-	-	33,251.90	
	- งานติดตั้งหน้าต่าง W5K	2.00	set	20,563.68	41,127.35	-	-	41,127.35	
	- งานติดตั้งหน้าต่าง W6K	1.00	set	17,938.53	17,938.53	-	-	17,938.53	
	- งานติดตั้งหน้าต่าง W7K	9.00	set	6,825.39	61,428.51	-	-	61,428.51	
	- งานติดตั้งหน้าต่าง W8K	2.00	set	12,075.69	24,151.38	-	-	24,151.38	
	- งานติดตั้งหน้าต่าง W9K	3.00	set	5,687.83	17,063.48	-	-	17,063.48	
	- งานติดตั้งหน้าต่าง W10K	2.00	set	12,163.20	24,326.39	-	-	24,326.39	
	- งานติดตั้งหน้าต่าง W11K	1.00	set	14,438.33	14,438.33	-	-	14,438.33	
	- งานติดตั้งหน้าต่าง W12K	1.00	set	31,939.33	31,939.33	-	-	31,939.33	
	- งานติดตั้งหน้าต่าง W13K, W14K, W15K	3.00	set	37,627.15	112,881.45	-	-	112,881.45	
	- งานติดตั้งหน้าต่าง W16K	2.00	set	6,912.90	13,825.79	-	-	13,825.79	
	- งานติดตั้งหน้าต่าง W17K	2.00	set	13,563.28	27,126.55	-	-	27,126.55	
	- งานติดตั้งหน้าต่าง W18K	1.00	set	15,313.38	15,313.38	-	-	15,313.38	
	- งานติดตั้งหน้าต่าง W19K	4.00	set	7,612.94	30,451.74	-	-	30,451.74	

กลุ่มงาน งานติดตั้งประตูหน้าต่างอลูมิเนียม ชั้นที่ 2-4 ,งานติดตั้งหลังคาโครงเหล็ก ชั้นที่ 3และชั้นดาดฟ้า,งานติดตั้งฝ้าเพดาน ชั้นที่ 3และงานปรับปรุงห้องประชุม ชั้นที่ 4

ชื่อโครงการ ปรับปรุงอาคารพร้อมสิ่งอำนวยความสะดวกอาคารตลาดสดเทศบาล 3 (ตลาดใหญ่)

สถานที่ก่อสร้าง ตำบลในเมือง อำเภอเมือง จังหวัดอุบลราชธานี

แบบเลขที่ ขจ0/66

หน่วยงานเจ้าของโครงการ เทศบาลนครอุบลราชธานี

ผู้เสนอราคา หจก.มาโนช อินเตอร์กรุ๊ป

หน่วย : บาท

ลำดับ	รายการ	จำนวน	หน่วย	ค่าวัสดุ		ค่าแรงงาน		รวมค่าวัสดุ และแรงงาน	หมายเหตุ
				ราคาต่อหน่วย	จำนวนเงิน	ราคาต่อหน่วย	จำนวนเงิน		
	- งานติดตั้งหน้าต่าง W20K	2.00	set	5,687.83	11,375.65	-	-	11,375.65	
	- งานติดตั้งประตู D1	1.00	set	6,912.90	6,912.90	-	-	6,912.90	
	- งานติดตั้งประตู D2 ,D2'	3.00	set	11,813.18	35,439.53	-	-	35,439.53	
	งานเสริมวงกบ กระจกหนา 8มม.(เรือกระจก/ติดตั้งกลับ รวมค่าวัสดุและค่าแรงติดตั้ง)								
	- ประตูอลูมิเนียม D1a	4.00	set	1,400.08	5,600.32	-	-	5,600.32	
	- ประตูอลูมิเนียม D2a	6.00	set	1,400.08	8,400.48	-	-	8,400.48	
	- ประตูอลูมิเนียม D3a	2.00	set	1,400.08	2,800.16	-	-	2,800.16	
	- ประตูอลูมิเนียม D4a	9.00	set	525.03	4,725.27	-	-	4,725.27	
	- ช่องหน้าต่างอลูมิเนียม W1a	2.00	set	1,575.09	3,150.18	-	-	3,150.18	
	งานเปิดเตล็ด								
	- เสาคเหล็กกล่อง 4"x4"x 2.3 มม. ยาว 6 ม.(หนัก 6.96 กก./ม.)	18.00	ท่อน	1,024.27	18,436.90	-	-	18,436.90	
	- เหล็กกล่อง 2" x 4" มม.x2.3 มม. ยาว 6ม.(หนัก 5.14 กก./ม.)	3.00	ท่อน	756.43	2,269.28	-	-	2,269.28	
	- เหล็กกล่อง 1 1/2" x 1 1/2" มม x2มม. ยาว 6ม.(หนัก 12.92 กก.)	31.00	ท่อน	273.15	8,467.55	-	-	8,467.55	
	- แผ่น Plate 150x150x8 mm. กว้าง 14x516 อนุญาต เลขที่ ทน.อ.บ. 61836	4.00	set	301.89	1,207.57	-	-	1,207.57	
	- งานติดตั้งโครงเหล็กหน้าต่าง 9 ส.ค. 2566	1,186.00	กก.	-	-	8.75	10,378.09	10,378.09	
	- ผังก่ออิฐมวลเบาครึ่งแผ่น ขนาด 20x60x7.5 ซม.	2.00	ผู้รับจ้าง	205.64	411.27	49.00	98.01	509.28	
	- งานเสาเอ็น-ทับหลัง ค.ส.ล. ลึก 10 ซม.	16.00	ผู้รับจ้าง	38.50	616.04	40.25	644.04	1,260.07	
	- ฉาบปูนเรื่องผิวผนัง	10.00	ผู้รับจ้าง	58.63	586.28	76.13	761.29	1,347.58	



กลุ่มงาน งานติดตั้งประตู-หน้าต่างอลูมิเนียม ชั้นที่ 2-4 ,งานติดตั้งหลังคาโครงเหล็ก ชั้นที่ 3และชั้นคาดฟ้า,งานติดตั้งฝ้าเพดาน ชั้นที่ 3และงานปรับปรุงห้องประชุม ชั้นที่ 4

ชื่อโครงการ ปรับปรุงอาคารพร้อมสิ่งอำนวยความสะดวกอาคารตลาดสดเทศบาล 3 (ตลาดใหญ่)

สถานที่ก่อสร้าง ตำบลในเมือง อำเภอเมือง จังหวัดอุบลราชธานี

แบบเลขที่ ข30/66

หน่วยงานเจ้าของโครงการ เทศบาลนครอุบลราชธานี

ผู้เสนอราคา หจก.มาโนช อินเตอร์กรุ๊ป

หน่วย : บาท

ลำดับ	รายการ	จำนวน	หน่วย	ค่าวัสดุ		ค่าแรงงาน		รวมค่าวัสดุและแรงงาน	หมายเหตุ
				ราคาต่อหน่วย	จำนวนเงิน	ราคาต่อหน่วย	จำนวนเงิน		
	- งานติดตั้งผนังยิปซัมบอร์ดหนา 12 มม.(เปิด 2ด้าน)โครงคร่าวเหล็กชุบสังกะสี	16.50	ตร.ม.	266.98	4,405.13	113.76	1,876.98	6,282.12	
	- งานติดตั้งบัวผนังไฟเบอร์ซีเมนต์สำเร็จรูป 15x5 ซม.รอบวงกบประตูอลูมิเนียม	196.00	ม.	240.64	47,165.20	-	-	47,165.20	
	- ไม้เนื้อแข็งขนาด 2"x4"	1.00	L.S	63,948.65	63,948.65	-	-	63,948.65	
	- งานทาสีน้ำอะครีลิค 100%	43.00	ตร.ม.	34.00	1,462.19	26.25	1,128.81	2,591.01	
	- งานทาสีน้ำมัน	60.00	ตร.ม.	41.13	2,467.64	33.25	1,995.11	4,462.76	
	<b>รวมค่างานติดตั้งประตู-หน้าต่างอลูมิเนียม ชั้นที่ 2-4 (รวมค่าวัสดุและค่าแรง)</b>				<b>859,884.19</b>		<b>16,882.34</b>	<b>876,766.53</b>	
<b>2</b>	<b>งานติดตั้งฝ้าเพดาน (งานเบ็ดเตล็ด) ชั้นที่ 3</b>								
	- ติดตั้งฝ้าเพดานยิปซัมบอร์ด 9 มม.ฉาบเรียบชนิดกันชื้น	494.00	ตร.ม.	197.82	97,724.34	65.63	32,420.60	130,144.94	
	- งานทาสีน้ำอะครีลิค 100%	494.00	ตร.ม.	34.00	16,798.19	26.25	12,968.24	29,766.44	
	- Flashing หลังคา metal sheet หนา 0.35 มม.(รวมโครงกวางเหล็ก)	39.00	ตร.ม.	306.27	11,944.43	-	-	11,944.43	
	- งานระบบไฟฟ้าแสงสว่าง	1.00	L.S	3,990.23	3,990.23	-	-	3,990.23	
	<b>รวมค่างานติดตั้งฝ้าเพดาน (งานเบ็ดเตล็ด) ชั้นที่ 3</b>				<b>130,457.20</b>		<b>45,388.84</b>	<b>175,846.04</b>	



ผู้ว่าจ้าง  
ผู้รับจ้าง

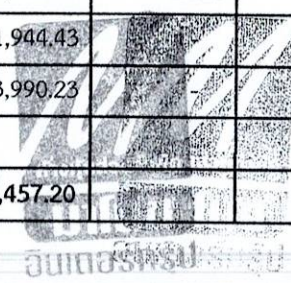

พยาน

พยาน

2

กลุ่มงาน งานติดตั้งประตูหน้าต่างอลูมิเนียม ชั้นที่ 2-4 ,งานติดตั้งหลังคาโครงเหล็ก ชั้นที่ 3และชั้นดาดฟ้า,งานติดตั้งฝ้าเพดาน ชั้นที่ 3และงานปรับปรุงห้องประชุม ชั้นที่ 4

ชื่อโครงการ ปรับปรุงอาคารพร้อมสิ่งอำนวยความสะดวกอาคารตลาดสดเทศบาล 3 (ตลาดใหญ่)

สถานที่ก่อสร้าง ตำบลในเมือง อำเภอเมือง จังหวัดอุบลราชธานี

แบบเลขที่ ช30/66

หน่วยงานเจ้าของโครงการ เทศบาลนครอุบลราชธานี

ผู้เสนอราคา หจก.มาโนช อินเตอร์กรุ๊ป

หน่วย : บาท

ลำดับ	รายการ	จำนวน	หน่วย	ค่าวัสดุ		ค่าแรงงาน		รวมค่าวัสดุ และแรงงาน	หมายเหตุ
				ราคาต่อหน่วย	จำนวนเงิน	ราคาต่อหน่วย	จำนวนเงิน		
3	ปรับปรุงห้องประชุม ชั้น 4								
	- งานซ่อมแซมฝ้าเพดานเดิม	70.00	ตร.ม.	61.25	4,287.75	-	-	4,287.75	
	- งานผนังเคาน์เตอร์ (ตามแบบขยาย)	2.00	L.S	10,238.09	20,476.17	-	-	20,476.17	
	- งานรื้อเปลี่ยน ครัวไม้เนื้อแข็ง ขนาด 2 นิ้ว	50.00	ม.	131.26	6,562.88	-	-	6,562.88	
	- งานรื้อเปลี่ยน บัวเชิงผนังไม้เนื้อแข็ง (ขนาด 4 นิ้ว + 2 นิ้ว)	36.00	ม.	236.26	8,505.49	-	-	8,505.49	
	- งานฉีดยกพื้นน้ำยากันปลวกประเภท เซนไดรท์ (1000มล.)	1.00	L.S	1,268.82	1,268.82	-	-	1,268.82	
	- งานทาสีเคลือบเนื้อไม้(เซลแลค + โพลียูรีเทน)	10.50	ตร.ม.	39.38	413.46	43.75	459.40	872.86	
	<b>รวมค่าปรับปรุงห้องประชุม ชั้น 4</b>				<b>41,514.56</b>		<b>459.40</b>	<b>41,973.96</b>	
4	งานต่อเติมหลังคา โครงเหล็ก ชั้นที่ 3 (พิกัด. F-G/7-17)								
	- เหล็ก L-75x75x6 มม.ยาว 6 เมตร	7.00	ท่อน	1,069.95	7,489.65	-	-	7,489.65	
	- เหล็ก L-60x60x5 มม.ยาว 6 เมตร	55.00	ท่อน	710.69	39,087.91	-	-	39,087.91	
	- เหล็ก L-50x50x4 มม. ยาว 6 เมตร	39.00	ท่อน	477.96	18,640.48	-	-	18,640.48	
	- เหล็ก C-125x50x20x2.3 มม.ยาว 6 เมตร (4.51กก./ม.)	55.00	ท่อน	649.53	35,724.27	-	-	35,724.27	
	- เหล็ก H-BEAM 150x150 มม.ยาว 6 เมตร หนัก (31.5 kg./ม.)	6.00	ท่อน	4,207.38	25,244.28	-	-	25,244.28	
	- งานติดตั้งโครงเหล็ก	4,147.80	กท	-	-	10.50	43,554.39	43,554.39	

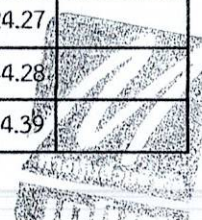
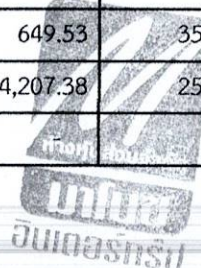
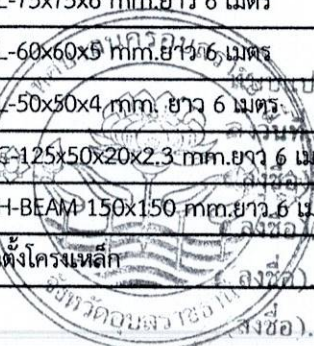

กลุ่มงาน งานติดตั้งประตู-หน้าต่างอลูมิเนียม ชั้นที่ 2-4 ,งานติดตั้งหลังคาโครงเหล็ก ชั้นที่ 3และชั้นดาดฟ้า,งานติดตั้งฝ้าเพดาน ชั้นที่ 3และงานปรับปรุงห้องประชุม ชั้นที่ 4  
ชื่อโครงการ ปรับปรุงอาคารพร้อมสิ่งอำนวยความสะดวกอาคารตลาดสดเทศบาล 3 (ตลาดใหญ่)

สถานที่ก่อสร้าง ตำบลในเมือง อำเภอเมือง จังหวัดอุบลราชธานี แบบเลขที่ ข30/66

หน่วยงานเจ้าของโครงการ เทศบาลนครอุบลราชธานี

ผู้เสนอราคา หจก.มาโนช อินเตอร์กรุ๊ป

หน่วย : บาท

ลำดับ	รายการ	จำนวน	หน่วย	ค่าวัสดุ		ค่าแรงงาน		รวมค่าวัสดุ และแรงงาน	หมายเหตุ
				ราคาต่อหน่วย	จำนวนเงิน	ราคาต่อหน่วย	จำนวนเงิน		
	- เหล็กแผ่น ขนาด 300x300x12mm.+Bolts & Nut ศก.16mm. /เหล็ก แผ่น ขนาด 150x250x6mm	1.00	L.S	3,290.19	3,290.19	-	-	3,290.19	
	- เหล็กแผ่น ขนาด 300x300x16mm.+Chemical Bolts & Nut 6xM-16	2.00	set	1,312.58	2,625.15	-	-	2,625.15	
	- หลังคาเหล็กสีดลอน Metal Sheet ทน 0.35 มม.	234.00	ตร.ม.	166.26	38,904.72	61.25	14,333.32	53,238.04	
	- ครอบข้างเหล็กสีดลอน Metal Sheet ทน 0.35 มม.	19.00	ม.	173.26	3,291.94	-	-	3,291.94	
	- งานติดตั้งรางระบายน้ำฝนไวนิล ขนาด 16 ซม.	15.00	ม.	375.40	5,630.95	-	-	5,630.95	
	- งานทาสีกันสนิม	151.00	ตร.ม.	21.88	3,303.31	33.25	5,021.04	8,324.35	
	รวมค่างานต่อเติมหลังคา โครงเหล็ก ชั้นที่ 3 (พิกัด. F-G/7-17)				183,232.85		62,908.74	246,141.60	
5	งานติดตั้งหลังคาโครงหลังคา ชั้นดาดฟ้า GL. D-E/8-9								
	- เหล็กกล่อง 50x50x2.3 mm. (หนัก 3.34 กก./ม.)	43.00	ท่อน	561.15	24,129.54	-	-	24,129.54	
	- เหล็กกล่อง 38x38x2.3 mm. (หนัก 2.47 กก./ม.)	40.00	ท่อน	313.31	12,532.47	-	-	12,532.47	
	- เหล็ก C-100x50x20x3.2 มม.ยาว 6 เมตร (5.5กก/ม.)	40.00	ท่อน	863.36	34,534.37	-	-	34,534.37	
	- เหล็กกล่อง 125x125x2.3mm (หนัก 12.30 กก./ม.)	4.00	ท่อน	1,810.14	7,240.55	-	-	7,240.55	
	- แผ่น Plate 250x250x10 mm.+Chemical Bolt 6x12mm.	11.00	set	1,312.58	14,438.33	-	-	14,438.33	
	- แผ่น Plate เหล็ก ทน 9 มม.	1.00	L.S	1,032.56	1,032.56	-	-	1,032.56	

กลุ่มงาน งานติดตั้งประตูหน้าต่างอลูมิเนียม ชั้นที่ 2-4 ,งานติดตั้งหลังคาโครงเหล็ก ชั้นที่ 3และชั้นดาดฟ้า,งานติดตั้งฝ้าเพดาน ชั้นที่ 3และงานปรับปรุงห้องประชุม ชั้นที่ 4

ชื่อโครงการ ปรับปรุงอาคารพร้อมสิ่งอำนวยความสะดวกอาคารตลาดสดเทศบาล 3 (ตลาดใหญ่)

สถานที่ก่อสร้าง ตำบลในเมือง อำเภอเมือง จังหวัดอุบลราชธานี แบบเลขที่ ข.๖/๐๑๖๖

หน่วยงานเจ้าของโครงการ เทศบาลนครอุบลราชธานี

ผู้เสนอราคา หจก.มาโนช อินเตอร์กรุ๊ป

หน่วย : บาท

ลำดับ	รายการ	จำนวน	หน่วย	ค่าวัสดุ		ค่าแรงงาน		รวมค่าวัสดุ และแรงงาน	หมายเหตุ
				ราคาต่อหน่วย	จำนวนเงิน	ราคาต่อหน่วย	จำนวนเงิน		
	- ค่าติดตั้งโครงเหล็ก	3,002.00	กก.	-	-	10.50	31,522.80	31,522.80	
	- หลังคาเหล็กกลีตลอน Metal Sheet ทหนา 0.35 มม.	240.00	ตร.ม.	166.26	39,902.28	61.25	14,700.84	54,603.12	
	- ครอบสัน / ข้างเหล็กกลีตลอน Metal Sheet ทหนา 0.35 มม.	27.00	ม.	173.26	4,678.02	-	-	4,678.02	
	- งานทาสีกันสนิม	85.00	ตร.ม.	21.88	1,859.48	33.25	2,826.41	4,685.89	
	- งานติดตั้งรางระบายน้ำฝนไวนิล ขนาด 16 ซม.	13.50	ม.	375.40	5,067.85	-	-	5,067.85	
	รวมค่างานติดตั้งหลังคาโครงหลังคา ชั้นดาดฟ้า GL. D-E/8-9				145,415.44		49,050.05	194,465.49	



ประกอบสัญญาจ้าง เลขที่ ทน.อบ.๖๐/๒๕๖๖  
 วันที่ 29 ส.ค. 2566

*[Handwritten signature]*

ผู้ว่าจ้าง  
 ผู้รับจ้าง  
 พยาน  
 พยาน



กลุ่มงาน งานก่อสร้างปล่องลิฟต์และติดตั้งลิฟต์โดยสาร 3 ชั้น

ชื่อโครงการ ปรับปรุงอาคารพร้อมสิ่งอำนวยความสะดวกอาคารตลาดสดเทศบาล 3 (ตลาดใหญ่)

สถานที่ก่อสร้าง ตำบลในเมือง อำเภอเมือง จังหวัดอุบลราชธานี

แบบเลขที่ ข๓๐/66

หน่วยงานเจ้าของโครงการ เทศบาลนครอุบลราชธานี

ผู้เสนอราคา หจก.มาโนช อินเตอร์กรุ๊ป

หน่วย : บาท

ลำดับ	รายการ	จำนวน	หน่วย	ค่าวัสดุ		ค่าแรงงาน		รวมค่าวัสดุ และแรงงาน	หมายเหตุ
				ราคาต่อหน่วย	จำนวนเงิน	ราคาต่อหน่วย	จำนวนเงิน		
	สรุป								
1	งานโครงสร้างคสล.		รวม					71,065.48	
2	งานโครงสร้างเหล็ก		รวม					99,092.11	
3	งานโครงหลังคาเหล็ก		รวม					57,067.94	
4	งานสถาปัตยกรรม		รวม					248,750.39	
5	งานเบ็ดเตล็ด		รวม					79,896.19	
6	งานระบบลิฟต์(แบบไม่มีห้องเครื่อง)		รวม					861,924.25	
	รวมค่าวัสดุและค่าแรงงาน							1,417,796.37	



ลงวันที่ 9 ส.ค. 2566

*[Handwritten Signature]*

6012366

ผู้ว่าจ้าง  
 ผู้รับจ้าง หจก.มาโนช อินเตอร์กรุ๊ป  
 พยาน **มาโนช**  
 พยาน **อินเตอร์กรุ๊ป**

*[Handwritten Signature]*

**มาโนช**  
**อินเตอร์กรุ๊ป**

กลุ่มงาน งานก่อสร้างปล่องลิฟต์และติดตั้งลิฟต์โดยสาร 3 ชั้น

ชื่อโครงการ ปรับปรุงอาคารพร้อมสิ่งอำนวยความสะดวกอาคารตลาดสดเทศบาล 3 (ตลาดใหญ่)

สถานที่ก่อสร้าง ตำบลในเมือง อำเภอเมือง จังหวัดอุบลราชธานี

แบบเลขที่ ข.30/66

หน่วยงานเจ้าของโครงการ เทศบาลนครอุบลราชธานี

ผู้เสนอราคา หจก.มาโนช อินเตอร์กรุ๊ป

หน่วย : บาท

ลำดับ	รายการ	จำนวน	หน่วย	ค่าวัสดุ		ค่าแรงงาน		รวมค่าวัสดุ และแรงงาน	หมายเหตุ
				ราคาต่อหน่วย	จำนวนเงิน	ราคาต่อหน่วย	จำนวนเงิน		
1	งานโครงสร้างคสล.								
	- ขุดดินหลุมฐานราก	5.00	ลบ.ม.	-	-	147.01	735.04	735.04	
	- ทราดยาบรองพื้น	10.00	ลบ.ม.	286.23	2,862.29	98.01	980.06	3,842.34	
	- คอนกรีตหยาบ	0.50	ลบ.ม.	1,758.28	879.14	372.77	186.39	1,065.53	
	- คอนกรีตโครงสร้าง (240 ksc) ทรงลูกบาศก์	13.00	ลบ.ม.	1,889.13	24,558.66	286.14	3,719.84	28,278.50	
	- เหล็กเสริม (SR24) RB 9 mm.	166.00	กก.	21.96	3,645.98	3.85	639.14	4,285.12	
	- เหล็กเสริม (SD40) DB 20 mm.	589.00	กก.	21.56	12,699.57	3.15	1,855.46	14,555.02	
	- ลวดผูกเหล็ก	20.40	กก.	31.90	650.67	-	-	650.67	
	- ไม้แบบหล่อคอนกรีต	50.00	ตร.ม.	331.64	16,582.20	-	-	16,582.20	
	- ตะแกรงเหล็ก สก.4 มม. @ 0.20x0.20 ม.	36.00	ตร.ม.	25.38	913.55	4.38	157.51	1,071.06	
	รวมค่างานโครงสร้างคสล.				62,792.06		8,273.42	71,065.48	
2	งานโครงสร้างเหล็ก								
	- เหล็ก H Beam ขนาด 125 มม. x 250 มม. ยาว 6 เมตร	12.00	EACH	3,953.86	47,446.33	-	-	47,446.33	
	- เหล็กรางน้ำ ขนาด 100 มม. x 50 มม. ยาว 6 เมตร	6.00	EACH	1,251.24	7,507.46	-	-	7,507.46	
	- เหล็กฉาก ขนาด 75 x 75 x 6 มม. ยาว 6 เมตร	4.00	EACH	1,069.95	4,279.80	-	-	4,279.80	
	- งานติดตั้งแผ่นเหล็ก+ Bolts	1.00	L.S	9,538.05	9,538.05	-	-	9,538.05	

กลุ่มงาน งานก่อสร้างปล่องลิฟต์และติดตั้งลิฟต์โดยสาร 3 ชั้น

ชื่อโครงการ ปรับปรุงอาคารพร้อมสิ่งอำนวยความสะดวกอาคารตลาดสดเทศบาล 3 (ตลาดใหญ่)

สถานที่ก่อสร้าง ตำบลในเมือง อำเภอเมือง จังหวัดอุบลราชธานี

แบบเลขที่ ชว.66

หน่วยงานเจ้าของโครงการ เทศบาลนครอุบลราชธานี

ผู้เสนอราคา หจก.มาโนช อินเตอร์กรุ๊ป

หน่วย : บาท

ลำดับ	รายการ	จำนวน	หน่วย	ค่าวัสดุ		ค่าแรงงาน		รวมค่าวัสดุ และแรงงาน	หมายเหตุ
				ราคาต่อหน่วย	จำนวนเงิน	ราคาต่อหน่วย	จำนวนเงิน		
	- งานติดตั้งโครงสร้างเหล็ก	2,436.00	กก.	-	-	10.50	25,579.46	25,579.46	
	- งานทาสีกันสนิม	86.00	ตร.ม.	21.88	1,881.36	33.25	2,859.66	4,741.02	
	<b>รวมค่างานโครงสร้างเหล็ก</b>				<b>70,652.99</b>		<b>28,439.13</b>	<b>99,092.11</b>	
<b>3</b>	<b>งานโครงหลังคาเหล็ก</b>								
	- เหล็ก L-60x60x5 mm.ยาว 6 เมตร	13.00	ท่อน	710.69	9,238.96	-	-	9,238.96	
	- เหล็ก L-50x50x4 mm.ยาว 6 เมตร	19.00	ท่อน	477.96	9,081.26	-	-	9,081.26	
	- เสาคเหล็กกล่อง 4"x4"x 2.3 มม. (หนัก 6.96 กก./ม.)	2.00	ท่อน	1,024.27	2,048.54	-	-	2,048.54	
	- เหล็ก C-100x50x20x3.2 mm.ยาว 6 เมตร (5.5กก./ม.)	18.00	ท่อน	863.36	15,540.47	-	-	15,540.47	
	- แผ่น Plate 250x250x10 mm.+Chemical Bolt 6x12mm.	3.00	set	1,312.58	3,937.73	-	-	3,937.73	
	- ค่าแรงประกอบโครงเหล็ก	1,325.00	กก.	-	-	10.50	13,913.30	13,913.30	
	- งานทาสีกันสนิม	60.00	ตร.ม.	21.88	1,312.58	33.25	1,995.11	3,307.69	
	<b>รวมค่างานโครงหลังคาเหล็ก</b>				<b>41,159.53</b>		<b>15,908.41</b>	<b>57,067.94</b>	



ผู้เสนอราคา หจก.มาโนช อินเตอร์กรุ๊ป  
 โทร. 043-2566  
 2

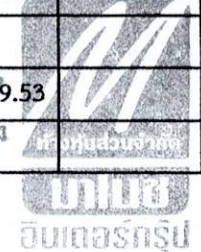

2

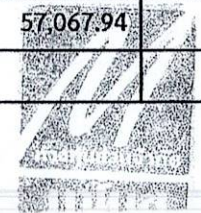

กลุ่มงาน งานก่อสร้างปล่องลิฟต์และติดตั้งลิฟต์โดยสาร 3 ชั้น

ชื่อโครงการ ปรับปรุงอาคารพร้อมสิ่งอำนวยความสะดวกอาคารตลาดสดเทศบาล 3 (ตลาดใหญ่)

สถานที่ก่อสร้าง ตำบลในเมือง อำเภอเมือง จังหวัดอุบลราชธานี แบบเลขที่ ข.10/66

หน่วยงานเจ้าของโครงการ เทศบาลนครอุบลราชธานี

ผู้เสนอราคา หจก.มาโนช อินเตอร์กรุ๊ป

หน่วย : บาท

ลำดับ	รายการ	จำนวน	หน่วย	ค่าวัสดุ		ค่าแรงงาน		รวมค่าวัสดุ และแรงงาน	หมายเหตุ
				ราคาต่อหน่วย	จำนวนเงิน	ราคาต่อหน่วย	จำนวนเงิน		
4	งานสถาปัตยกรรม								
	- งานผนังอลูมิเนียมคอมโพสิท หนา 0.40มม.โครงคร่าวเหล็ก	112.00	ตร.ม.	1,662.60	186,210.64	-	-	186,210.64	
	- งานติดตั้งผนังอิบซีบอร์ดหนา 12 มม.(เปิด 1 ด้าน)โครงคร่าวเหล็กซุบสังกะ	24.00	ตร.ม.	297.78	7,146.71	87.51	2,100.12	9,246.83	
	- งานติดตั้งผนังอิบซีบอร์ดหนา 12 มม.(เปิด 1ด้าน)ไม่รวมโครงคร่าว	10.00	ตร.ม.	107.46	1,074.56	60.38	603.78	1,678.35	
	- ปูนทรายปรับระดับพื้นแกรนิตโต้และพื้นทรายล่าง หนา 3ซม.	29.25	ตร.ม.	72.26	2,113.65	-	-	2,113.65	
	- งานพื้นปูกระเบื้องแกรนิตโต้ ขนาด 24" x 24"(ไม่รวมปูนทรายปรับระดับ)	26.25	ตร.ม.	216.30	5,677.97	-	-	5,677.97	
	- ค่าแรงปูพื้นกระเบื้องแกรนิตโต้ ขนาด 24"x24"(รวมปูนทราย)	18.00	ตร.ม.	-	-	194.26	3,496.70	3,496.70	
	- ค่าแรงปูกระเบื้องแกรนิตโต้ ขนาด 24" x 24" ลูกตั้ง-ลูกนอน บันได	16.50	ม.	-	-	138.26	2,281.26	2,281.26	
	- งานทำผิวทรายล้างทำลายกำแพงปลา	3.00	ตร.ม.	293.92	881.76	91.01	273.02	1,154.78	
	- หลังคาแผ่นเหล็กกริดลอนเคลือบสี หนา 0.35 มม.	97.00	ตร.ม.	166.26	16,127.17	61.25	5,941.59	22,068.76	
	- Flashing หลังคา metal sheet หนา 0.35 มม.(รวมโครงคร่าวเหล็ก)	4.00	ตร.ม.	306.27	1,225.07	-	-	1,225.07	
	- ครอบชน/ ครอบข้างผนังหลังคา metal sheet หนา 0.35มม.	9.60	ม.	173.26	1,663.30	-	-	1,663.30	
	- งานติดตั้งผนัง Louver (เหล็กกล่อง 50x50x2.0 มม.ทาสีกันสนิม)	1.00	ตร.ม.	11,933.09	11,933.09	-	-	11,933.09	
	รวมค่างานสถาปัตยกรรม				234,053.92		14,696.46	248,750.39	



11,933.09  
 2566  
 ผู้รับจ้าง  
 พยาน  
 พยาน

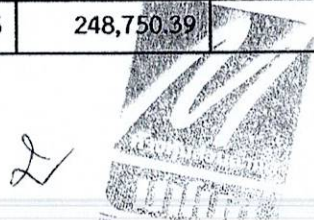



กลุ่มงาน งานก่อสร้างปล่องลิฟต์และติดตั้งลิฟต์โดยสาร 3 ชั้น

ชื่อโครงการ ปรับปรุงอาคารพร้อมสิ่งอำนวยความสะดวกอาคารตลาดสดเทศบาล 3 (ตลาดใหญ่)

สถานที่ก่อสร้าง ตำบลในเมือง อำเภอเมือง จังหวัดอุบลราชธานี

แบบเลขที่ ช.70/66

หน่วยงานเจ้าของโครงการ เทศบาลนครอุบลราชธานี

ผู้เสนอราคา หจก.มาโนช อินเตอร์กรุ๊ป

หน่วย : บาท

ลำดับ	รายการ	จำนวน	หน่วย	ค่าวัสดุ		ค่าแรงงาน		รวมค่าวัสดุ และแรงงาน	หมายเหตุ
				ราคาต่อหน่วย	จำนวนเงิน	ราคาต่อหน่วย	จำนวนเงิน		
5	งานเบ็ดเตล็ด								
	- งานรื้อถอนโครงสร้างคสล.เดิม	7.28	ตร.ม.	-	-	61.25	445.93	445.93	
	- งานรื้อถอนราวบันได /ผนังราวกันตกเดิม	1.00	L.S	2,187.63	2,187.63	-	-	2,187.63	
	- งานรื้อถอนโครงเหล็กหลังคาและวัสดุผนังหลังคา	1.00	L.S	3,937.73	3,937.73	-	-	3,937.73	
	- งานสายไฟฟ้าเมน THW- 10 Sq.mm	540.00	ม.	36.10	19,491.74	14.00	7,560.43	27,052.17	
	- งานสายไฟฟ้า THW- 6 Sq.mm	135.00	ม.	22.40	3,024.17	10.50	1,417.58	4,441.75	
	- งานติดตั้งรางไฟฟ้า WISE WAY เหล็ก หนา 0.8mm ขนาด 3นิ้ว	135.00	ม.	108.29	14,618.80	26.25	3,543.95	18,162.76	
	- งานเบ็ดเตล็ดท่อและสายไฟฟ้า	1.00	L.S	1,856.73	1,856.73	-	-	1,856.73	
	- ตู้พร้อมเบรกเกอร์ควบคุม 3P (32AT)	1.00	set	2,835.16	2,835.16	-	-	2,835.16	
	- งานติดตั้งจุ่มกบับไดโวลูมิเนียม 2"	16.50	ม.	91.01	1,501.59	36.75	606.41	2,108.00	
	- งานติดตั้งตั้งราวสแตนเลส	9.00	ม.	1,750.10	15,750.90	-	-	15,750.90	
	- งานรื้อ/ย้าย ติดตั้งชุดประตูสแตนเลส กันทางขึ้น	1.00	เลขที่งาน	437.53	437.53	-	-	437.53	
	- ยางบวมน้ำ กันซึมผนัง ค.ส.ล.	7.40	ม.	91.88	679.91	-	-	679.91	
	<b>รวมค่างานเบ็ดเตล็ด</b>				<b>66,321.89</b>		<b>13,574.30</b>	<b>79,896.19</b>	
6	งานระบบลิฟต์(แบบไม่มีห้องเครื่อง)								
	- ลิฟต์โดยสารขนาดบรรทุกไม่น้อยกว่า 400 กิโลกรัม	1.00	L.S	861,924.25	861,924.25	-	-	861,924.25	
	<b>รวมค่างานระบบลิฟต์(แบบไม่มีห้องเครื่อง)</b>				<b>861,924.25</b>			<b>861,924.25</b>	

กลุ่มงาน งานผังบริเวณ

ชื่อโครงการ ปรับปรุงอาคารพร้อมสิ่งอำนวยความสะดวกอาคารตลาดสดเทศบาล 3 (ตลาดใหญ่)

สถานที่ก่อสร้าง ตำบลในเมือง อำเภอเมือง จังหวัดอุบลราชธานี แบบเลขที่ ข.๖๐/๖๖

หน่วยงานเจ้าของโครงการ เทศบาลนครอุบลราชธานี

ผู้เสนอราคา หจก.มาโนช อินเตอร์กรุ๊ป

หน่วย : บาท

ลำดับ	รายการ	จำนวน	หน่วย	ค่าวัสดุ		ค่าแรงงาน		รวมค่าวัสดุ และแรงงาน	หมายเหตุ
				ราคาต่อหน่วย	จำนวนเงิน	ราคาต่อหน่วย	จำนวนเงิน		
	สรุป								
1	งานก่อสร้างกำแพง ค.ส.ล.กันดินพัง		รวม					156,644.24	
2	งานพื้น ถนน ค.ส.ล. ทน 15 ซม.		รวม					54,182.60	
รวมค่าวัสดุและค่าแรงงาน								210,826.84	



ผู้รับจ้าง  
 พยาน  
 ทนาย

เจ้าพนักงาน  
 เลขที่ ทน.อบ.  
 ข.๖๐/๖๖



กลุ่มงาน งานฝังบริเวณ

ชื่อโครงการ ปรับปรุงอาคารพร้อมสิ่งอำนวยความสะดวกอาคารตลาดสดเทศบาล 3 (ตลาดใหญ่)

สถานที่ก่อสร้าง ตำบลในเมือง อำเภอเมือง จังหวัดอุบลราชธานี แบบเลขที่ ช.30/66

หน่วยงานเจ้าของโครงการ เทศบาลนครอุบลราชธานี

ผู้เสนอราคา หจก.มาโนช อินเตอร์กรุ๊ป

หน่วย : บาท

ลำดับ	รายการ	จำนวน	หน่วย	ค่าวัสดุ		ค่าแรงงาน		รวมค่าวัสดุ และแรงงาน	หมายเหตุ
				ราคาต่อหน่วย	จำนวนเงิน	ราคาต่อหน่วย	จำนวนเงิน		
1	งานก่อสร้างกำแพง ค.ส.ล.กันดินพัง								
	- ขุดดินหลุมฐานราก	36.00	ลบ.ม.	-	-	147.01	5,292.30	5,292.30	
	- งานทรายหยาบ	3.50	ลบ.ม.	286.23	1,001.80	98.01	343.02	1,344.82	
	- คอนกรีตหยาบ	3.00	ลบ.ม.	1,758.28	5,274.85	286.14	858.42	6,133.27	
	- คอนกรีตโครงสร้าง (240 ksc) ทรงลูกบาศก์	23.00	ลบ.ม.	1,889.13	43,449.94	286.14	6,581.25	50,031.19	
	- เหล็กเสริม (SR24) RB 9 mm.	516.00	กก.	21.96	11,333.30	3.85	1,986.71	13,320.01	
	- เหล็กเสริม (SD40) DB 12 mm.	1,108.00	กก.	21.74	24,083.76	3.15	3,490.40	27,574.16	
	- ลวดผูกเหล็ก	38.00	กก.	31.90	1,212.03	-	-	1,212.03	
	- ไม้แบบหล่อคอนกรีต	156.00	ตร.ม.	331.64	51,736.46	-	-	51,736.46	
	<b>รวมค่างานก่อสร้างกำแพง ค.ส.ล.กันดินพัง</b>							<b>156,644.24</b>	
2	งานพื้น ถนน ค.ส.ล. หน้า 15 ซม.								
	- ทรายหยาบรองพื้น	7.80	ลบ.ม.	286.23	2,232.59	98.01	764.44	2,997.03	
	- ตะแกรงเหล็ก สก.4 มม.@0.20x0.20 ม#	126.00	ตร.ม.	25.38	3,197.43	4.38	551.28	3,748.71	
	- เหล็กเสริม (SR24) RB 15 mm.	24.96	กก.	21.84	545.16	3.15	78.63	623.79	
	- คอนกรีตโครงสร้าง (240 ksc) ทรงลูกบาศก์	20.00	ลบ.ม.	1,889.13	37,782.56	286.14	5,722.83	43,505.39	
	- งานขัดผิวพื้นคอนกรีต ขัดเรียบ	126.00	ตร.ม.	-	-	26.25	3,307.69	3,307.69	
	<b>รวมค่างานพื้น ถนน ค.ส.ล. หน้า 15 ซม.</b>							<b>54,182.60</b>	



หนังสือคำประกัน

(หลักประกันสัญญาจ้าง)

เลขที่ 100063659260

วันที่ 29 เดือน สิงหาคม พ.ศ. 2566

ข้าพเจ้า บริษัท ธนาคารกรุงไทย จำกัด (มหาชน) สาขาอยุธยา สำนักงานตั้งอยู่เลขที่ 299 ถนนแจ้งสนิท ตำบลใน  
เมือง อำเภอเมืองอยุธยา จังหวัดอยุธยา โดย นางสาว สิริเกตุ ทองรอง และ นายประมุข โสตากุล ผู้มีอำนาจลงนามผูกพันธนาคาร ขอ  
ทำหนังสือคำประกันฉบับนี้ไว้ขอ เพศชายคนครุบุตราชธานี ซึ่งต่อไปนี้เรียกว่า "ผู้ว่าจ้าง" ซึ่งมีข้อความต่อไปนี้

1. ตามที่ ข้าพเจ้าผู้ว่าจ้างกับ นายอินเตอร์กรู๊ป ซึ่งต่อไปนี้เรียกว่า "ผู้รับจ้าง" ได้ทำสัญญาจ้าง ปรึกษาวิศวกรหรือม  
สิ่งอำนวยความสะดวก สะพานชลตาชลต.ท.ศ.ป.ล.ร (ตลาดใหญ่) กับผู้ว่าจ้าง ตามสัญญาเลขที่ 60/2566 ลงวันที่ 29 เดือน สิงหาคม พ.ศ.  
2566 ซึ่งผู้รับจ้าง ต้องวางหลักประกันการปฏิบัติตามสัญญาต่อผู้ว่าจ้าง เป็นจำนวนเงิน 217,000.00 บาท (สองแสนหนึ่งหมื่นเจ็ดพัน  
บาทถ้วน) ที่เท่ากับร้อยละ (5%) ของมูลค่าทั้งหมดของสัญญา

ข้าพเจ้ายินยอมผูกพันตนโดยไม่มีเงื่อนไขซึ่งจะคำประกันในการชำระเงินให้ตามสิทธิเรียกร้องของผู้ว่าจ้าง จำนวนไม่เป็น  
217,000.00 บาท (สองแสนหนึ่งหมื่นเจ็ดพันบาทถ้วน) ในฐานะเป็นลูกหนี้ร่วม ในกรณีที่ได้รับจ้างก่อให้เกิดความเสียหายใดๆ หรือ  
ต่อผู้ชำระค่าปรับ หรือค่าเสียหายใดๆ หรือผู้รับจ้างมิได้ปฏิบัติตามภาระหน้าที่ใดๆ ที่กำหนดในสัญญาดังกล่าวข้างต้น ทั้งนี้ โดยผู้ว่าจ้างไม่  
จำเป็นต้องเรียกร้องให้ผู้รับจ้างชำระหนี้ก่อน

2. หนังสือ คำประกันฉบับนี้ มีผลใช้บังคับตั้งแต่วันที่ 29 เดือน สิงหาคม พ.ศ. 2566 ถึงวันที่ 26 เดือน ธันวาคม พ.ศ. 2568  
และข้าพเจ้าจะไม่ใช้สิทธิในการ คำประกันนี้ภายในระยะเวลาที่กำหนดไว้

3. หากผู้ว่าจ้าง ไม่ปฏิบัติตามระยะเวลาที่กำหนดให้ผู้รับจ้าง ให้ถือว่าข้าพเจ้ายินยอมในกรณีนั้นๆ ด้วย โดยให้ขยายระยะเวลาการคำ  
ประกันนี้ ออกไปตลอดระยะเวลาที่ผู้ว่าจ้างได้ขยายระยะเวลาให้แก่ผู้รับจ้างดังกล่าวข้างต้น

บงกช ธนาคารกรุงไทย

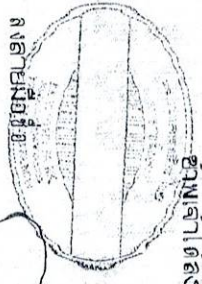

ลงลายมือชื่อ  
(นางสาว สิริเกตุ ทองรอง)

ลงลายมือชื่อ  
(นางสาวกัญญาณี ศรีโยธิน)

พยาน ลงลายมือชื่อ

(นางสาวปรีชา ร่วมทอง)

พยาน

(นายประมุข โสตากุล)

ผู้คำประกัน

การขอ รับหนังสือคำประกัน ทาง EMAIL ได้ที่ : LG\_SERVICE@KASIKORNBANK.COM

กรณีไม่ประสงค์จะให้ธนาคารดำเนินการ หนังสือคำประกันฉบับนี้ ขอให้ตัดส่งผ่านทาง (1) สาขาหรือสาขาหนังสือคำประกัน โดยการส่งมอบให้แก่เจ้าหน้าที่สาขา (By Hand) หรือ (2) ส่ง  
ไปรษณีย์และจะทางไปรษณีย์ฉบับนี้ถึง งานหนังสือคำประกัน สำนักงานใหญ่ อาคารแจ้งวัฒนะ ชั้น 5 เลขที่ 477 หมู่ 3 ตำบลบ้านใหม่ อีบอบปากเกร็ด จังหวัดนนทบุรี 11120

SR-29922537-1-1 : -  
2539042

EFF\_C\_1\_PLUS

หมายเลขอ้างอิง : P090010542448



# แบบขอเสียอากรแสตมป์เป็นตัวเงิน สำหรับตราสารอิเล็กทรอนิกส์

## อ.ส.9

(1) ยื่นปกติ  (2) ยื่นเพิ่มเติมครั้งที่

(1) ยื่นภายในกำหนดเวลา  (2) ยื่นเกินกำหนดเวลา

ชื่อผู้เสียอากร ห้างหุ้นส่วนจำกัด มาโนช อินเตอร์กรุ๊ป

ในฐานะ ผู้รับจ้าง

เลขประจำตัวผู้เสียภาษีอากร 0 3 5 3 5 5 0 0 0 0 3 8 1 สาขาที่ 0

ที่อยู่อาคาร - ห้องเลขที่ - ชั้นที่ - หมู่บ้าน - เลขที่ 440 หมู่ที่ 1

ตรอก/ซอย - แยก - ถนน - ตำบล/แขวง สำราญ

อำเภอ/เขต เมืองยโสธร จังหวัด ยโสธร รหัสไปรษณีย์ 3 5 0 0 0

ชื่อคู่สัญญา เทศบาลนคร อุบลราชธานี

เลขประจำตัวผู้เสียภาษีอากร 0 9 9 4 0 0 0 3 3 6 3 1 4 สาขาที่

ที่อยู่อาคาร - ห้องเลขที่ - ชั้นที่ - หมู่บ้าน - เลขที่ 147 หมู่ที่

ตรอก/ซอย - แยก - ถนน ศรีณรงค์ ตำบล/แขวง ในเมือง

อำเภอ/เขต เมืองอุบลราชธานี จังหวัด อุบลราชธานี รหัสไปรษณีย์ 3 4 0 0 0

รายละเอียดเกี่ยวกับสัญญา/ตราสาร

สัญญา/ตราสารเลขที่ ทน.อบ 60/2566 ลงวันที่ 29/08/2566

วัน เดือน ปี ที่เริ่มต้นสัญญา/ตราสาร 30/08/2566

วัน เดือน ปี ที่สิ้นสุดสัญญา/ตราสาร 26/03/2567

หมายเลขอ้างอิงตราสารอิเล็กทรอนิกส์

หมายเลขอ้างอิงตราสารอิเล็กทรอนิกส์เดิม (กรณียื่นเพิ่มเติม)

วันที่ได้รับตราสารอิเล็กทรอนิกส์(กรณีจัดทำขึ้นในต่างประเทศและนำเข้ามาในประเทศไทย)

เลขที่ใบเสร็จ: 66122321025

วันที่: 04/09/2566

จำนวนเงิน 4,057.00 บาท

(สี่พันห้าสิบบาทถ้วน)

DLN: 8890000600093500103092566090402000102

UID: 0000600025660904309002180

ตราสารตามบัญชีอัตราอากรแสตมป์ จ้างทำของ

มูลค่าในตราสาร (ไม่รวมภาษีมูลค่าเพิ่ม) 4,056,074.77

### รายการค่าอากรแสตมป์ที่ขอชำระ

### จำนวนเงิน

1. จำนวนเงินค่าอากรแสตมป์	4,057.00
2. เงินเพิ่มอากร	0.00
3. รวมจำนวนเงินค่าอากรแสตมป์ และเงินเพิ่มอากร (1. + 2.)	4,057.00

รายละเอียดเกี่ยวกับสัญญา/ตราสารเพิ่มเติม (ถ้ามี)

งานที่รับจ้าง : โครงการปรับปรุงอาคารพร้อมสิ่งอำนวยความสะดวกอาคารตลาดสดเทศบาล 3 (ตลาดใหญ่)

จำนวนงวดงาน : 3

จำนวนเงินค้ำประกันตามสัญญา : 217,000.00 บาท



## ใบเสร็จรับเงิน

หน่วยรับชำระ: กองบริหารการคลังและรายได้ กรมสรรพากร	วันชำระเงิน/วันนำส่ง 04/09/2566
ผู้ชำระภาษีอากร ห้างหุ้นส่วนจำกัด มาโนช อินเตอร์กรุ๊ป	เดือน/ปีภาษี
เลขประจำตัวผู้เสียภาษีอากร/เลขประจำตัวประชาชน 0-3535-50000-38-1	ประเภทการชำระ: ออกรแสตมป์

หมายเลขอ้างอิงการยื่นแบบ	เลขที่ใบเสร็จรับเงิน	จำนวนเงิน (บาท)
P090010342448	66122321025	*****4,057.00
จำนวนเงินเป็นตัวอักษร (สี่พันห้าสิบบาทถ้วน)		4,057.00

จ.ส.9



Digitally Signed  
By the Revenue Department (EPA)  
Date :2023-09-04 11:26:46

ผู้รับเงิน *นางศุภมาส ใจดี*

( นางศุภมาส ใจดี )  
ผู้อำนวยการกองบริหารการคลังและรายได้/ผู้รับมอบอำนาจ





รหัสรับรองการเสียอากรแสตมป์  
03816609042820394643

ต้นฉบับ



โครงการ

ปรับปรุงอาคารพร้อมสิ่งอำนวยความสะดวกอาคารตลาดสดเทศบาล 3

(ตลาดใหญ่)



เทศบาลนครอุบลราชธานี

.....  
(ลงชื่อ).....ผู้ว่าจ้าง  
(ลงชื่อ).....ผู้รับจ้าง  
(ลงชื่อ).....พยาน  
(ลงชื่อ).....พยาน



.....  
.....  
.....





# ต้นฉบับ

## รายการประกอบแบบ

### 1. งานติดตั้ง

- ผู้รับจ้างจะต้องทำการคัดลอกสำเนา โดยได้รับการตรวจสอบจากช่างควบคุมงานเสียก่อน และจะส่งทางควบคุมอ้างอิงเพื่อความถูกต้องของการวางผัง วางแนวทำระดับ ตรวจสอบแนวระยะก่อนทำการขุดหลุมฐานราก ผู้รับจ้างจะต้องแจ้งต่อช่างควบคุมงานตรวจสอบให้ถูกต้อง ก่อนดำเนินการต่อไป
- ในกรณีที่มีการขุดแข็งในบริเวณหน้าหรือในบริเวณอื่นๆ ผู้รับจ้างต้องแจ้งช่างควบคุมงานเสนอคณะกรรมการตรวจรับวัสดุพิจารณาหากดำเนินการไม่ก่อน และปรากฏว่ามีกรณีขุดแข็งบริเวณศูนย์กลาง หรือโครงสร้างส่วนใดก็ได้ จะต้องมีการพิจารณาให้แก้ไข ค่าใช้จ่ายต่างๆในการแก้ปัญหาอื่น ผู้รับจ้างจะต้องออกค่าใช้จ่ายเองทั้งหมด

### 2. การทำฐานราก

- ผู้รับจ้างจะต้องทำการขุดหลุม ให้ได้ระดับเดียวกับแบบแปลนก่อสร้างที่กำหนดไว้ และปรับระดับกันหลุมให้เรียบร้อย

### 3. งานผนัง

- ผนังส่วนโครงสร้าง เมื่อทำการฉาบปูนแล้ว ต้องได้แนวเรียบ ตรง ได้ตั้ง-ฉาก มีผิวเรียบสม่ำเสมอ ทั้งทั้งผนัง
- ปูนซีเมนต์สำหรับก่อ ปูนฉาบ ให้ใช้สิริลิก้าซีเมนต์ เช่น ตราเสือ หรือเทียบเท่า
- ทราบเป็นทรายน้ำจืด ปราศจากสิ่งเจือปน ตามข้อกำหนด ดังนี้
  - ทรายสำหรับคอนกรีต ใช้ทรายหยาบ
  - ทรายสำหรับปูนก่อ ใช้ทรายกลาง
  - ทรายสำหรับปูนฉาบ ใช้ทรายละเอียด

### 4. คุณสมบัติคอนกรีต

- คอนกรีตโครงสร้างผสมด้วยปูนซีเมนต์ปอร์ตแลนด์ประเภทที่ 1 ปริมาณไม่น้อยกว่า 320 กก./ลบ.ม. กำลังอัดประลัยไม่น้อยกว่า 240 กก./ตร.ซม. (ทดสอบกำลังอัดแท่งตัวอย่างลูกบาศก์คอนกรีต ขนาด 0.15x0.15x0.15 ม. ที่อายุ 28 วัน หรือทดสอบกำลังอัดแท่งตัวอย่างลูกบาศก์คอนกรีตขนาด 0.15x0.15x0.15 ม. ที่อายุ 14 วัน ที่กำลังอัดประลัยไม่น้อยกว่า 240 กก./ตร.ซม.)
- คอนกรีตหยาบ 1 : 3 : 5 ปริมาณซีเมนต์ไม่น้อยกว่า 260 กก./ลบ.ม.
- ปูนซีเมนต์ที่ใช้ผสมคอนกรีตโครงสร้างจะต้องเป็นปูนซีเมนต์ปอร์ตแลนด์ เช่น ตราช้าง ตราเพชร หรือเทียบเท่า โดยจะต้องเก็บรักษาไว้อย่างดี ในถุงน้ำหรือถังมิดชิด ในกรณีที่ต้องถอดแบบเร็ววกำหนด จะต้องใช้ปูนซีเมนต์ปอร์ตแลนด์ และกันที่จะใช้ต้องแจ้งให้ช่างควบคุมงานทราบก่อนทุกครั้ง
- คอนกรีตที่ผสมด้วยเครื่องผสมคอนกรีต ในการผสมครั้งหนึ่งๆ จะต้องใช้เวลาในการผสม ไม่น้อยกว่า 2 นาที คอนกรีตที่เริ่มเรือดแล้ว จะนำมาปรับผสมใหม่หรือด้วยวิธีใดๆ เพื่อนำมาใช้ใหม่ไม่ได้ นอกจากนี้ใช้คอนกรีตหยาบเท่านั้น
- การหลอมคอนกรีตจะต้องติดต่อกันโดยคอนกรีตจะต้องได้รับการกระทำด้วยเครื่องเขย่าคอนกรีต

### 5. เหล็กเสริมคอนกรีต

- จะต้องเป็นเหล็กเส้นใหม่ที่ไม่มีผดผุกร่อน การทานเหล็กจะต้องมีระยะ ไม่ต่ำกว่า 40 เท่าของเส้นผ่าศูนย์กลางของเหล็กทาบนั้น ทั้งนี้ควรหลีกเลี่ยงการทานเหล็กในตำแหน่งเดียวกันมากกว่าห้าเท่าคอนกรีตค้ำขา
- การต่อเหล็กที่คานหรือพื้นใหม่ไปดัดเหล็กค้ำขาต่างๆ ดังนี้
  - เหล็กค้ำในคานและพื้น ค.ส.ล. ห้ามต่อบริเวณช่วงกลาง จะต้องได้บริเวณช่วงปลายคานหรือปลายช่วงพื้น
  - เหล็กคานค้ำต่อได้บริเวณช่วงกลางคาน ห้ามต่อใกล้บริเวณเสา
  - เหล็กบนพื้นและเหล็กคานยื่นหุ้ม ห้ามตัดลดความยาวของเหล็ก
  - เหล็กเสริมเสา โดยที่พื้นยื่นใต้ไป โดยให้เหล็กเสริมเสาตั้งลงพื้น ไม่ให้เชื่อมกับเหล็กเสริมเสาชั้นบนไม่น้อยกว่า 75 ซม.
  - เหล็กขนาด 6 มม. และ 9 มม. ให้ใช้เหล็กกลมชั้น 3K 24 เหล็กเสริมขม่อมต้องมีกำลังค้ำขา ไม่ต่ำกว่า SD 40 หรือแบบแปลนประกอบสัญญาจ้าง เลขที่ ทน.อบ. 60/2566
  - กรณีเหล็กเสริมคานมีหลายชั้น ระยะห่างระหว่างเหล็กเสริมแต่ละชั้นจะต้องไม่เกิน 3 ซม.
  - ในกรณีที่มีการต่อเหล็กโดยวิธีการเชื่อมด้วยลวดเชื่อมจะต้องมีช่างเชื่อมที่มีใบรับรองการปฏิบัติงานเชื่อมชั้น 3 ชั้น
- ทั้งนี้จะต้องขึ้นบัญชีรายชื่อช่างควบคุมงาน

### 6. ไม้แบบ

- ไม้แบบประกอบข้างล่าง, ข้างบน ถ้าใช้ไม้แปรรูปจะต้องมีความหนาไม่น้อยกว่า 1 นิ้ว ถ้าใช้ไม้ดัดจะต้องมีความหนาไม่น้อยกว่า 10 มม. และต้องมีไม้ประกบเพื่อความแข็งแรง
- การถอดแบบข้างล่าง, ข้างบน จะต้องได้เมื่อเทคอนกรีตอายุครบ 48 ชม. ส่วนไม้แบบต้องทิ้ง และต้องตามจะถอดได้เมื่อคอนกรีตอายุครบ 21 วัน

### 7. วัสดุทั่วไป

- ปูนซีเมนต์สำหรับก่อ ปูนฉาบ ใช้สิริลิก้าซีเมนต์ เช่น ตราเสือ หรือเทียบเท่า
- ทราบเป็นทรายน้ำจืด ปราศจากสิ่งเจือปน ตามข้อกำหนดดังนี้
  - ทรายสำหรับคอนกรีต ใช้ทรายหยาบ
  - ทรายสำหรับปูนก่อ ใช้ทรายกลาง
  - ทรายสำหรับปูนฉาบ ใช้ทรายละเอียด
- หินจะต้องมีเม็ดแกร่ง ขนาดใหญ่เล็กเคลสเลก้าหิน สหชาติ ปราศจากสิ่งเจือปน
- อลูมิเนียมที่ผสมสุดท้ายผสมกัน ไม่บัดเนียว เปราะหรือแตกหักง่าย
- การตรวจทราและหิน ต้องใช้กระเบื้องที่มีขนาดมาตรฐาน
- ผนังก่ออิฐครึ่งผนังพื้นดิน 6 ซม. ให้ใช้เสี้ยน-ทับหลังดี ทุกช่วงเสาที่ระยะเกิน 2.00 ม. และสูงเกิน 2.00 ม. ทุกผนังชนกัน รอยวงกบประตู-หน้าต่าง หรือผนังก่ออิฐครึ่งผนัง
- เสี้ยน-ทับหลัง คสล. ให้ปูนซีเมนต์ผสมปูนฉาบ ตร.เสือ, นาอินทรี, TP หรือเทียบเท่า ให้ขนาดไม่น้อยกว่า 0.10 ม. กว้างเท่ากับขนาดความหนาผนังก่ออิฐ (2 FB 6 มม. + FB 6 มม. @ 0.15 ม.)
- โครงสร้างคอนกรีตเสริมเหล็ก ส่วนที่เป็นห้องน้ำ, หลังคา, รางน้ำ ให้ผสมน้ำยากันซึมในส่วนผสมคอนกรีตด้วย

### 8. งานสี

- สีใช้ผลิตภัณฑ์ของICI, TOA, Beger, JBP, Captain, Jotun หรือเทียบเท่า
- ก่อนที่จะทาสี ต้องทำความสะอาดพื้นผิวที่จะทาสีก่อน
- ผนังก่ออิฐจากปูนฉาบ, ผนัง ค.ส.ล. ฉาบปูนเรียบ ให้ใช้สีตามหลักเกณฑ์ ดังนี้
- พื้นผิวภายนอก ใช้สีน้ำอะคริลิกหรือสีน้ำพาสติกสำหรับภายนอก
- พื้นผิวภายใน ใช้สีน้ำอะคริลิกหรือสีน้ำพาสติกสำหรับภายใน
- ส่วนที่เป็นไม้ ทาด้วยสีน้ำมัน หรือสีอะคริลิกสำหรับงานไม้, ส่วนที่เป็นเหล็กจะต้องทาสีกันสนิมพร้อมทั้งก่อนทาสีจริง
- ก่อนทาสีจริง จะต้องทาสีรองพื้นก่อนทุกครั้ง ทาสีรองพื้น 1 เทียว ทาสีจริงทับหน้า 2 เทียว

### 9. งานระบบไฟฟ้า

- การติดตั้งไฟฟ้าให้เป็นไปตามมาตรฐานของการไฟฟ้า ผู้ประกอบการใช้ผลิตภัณฑ์ที่ได้ มอก.

### หมายเหตุ

- ต้องใช้ช่างฝีมือที่มีความรู้ความชำนาญและมีประสบการณ์ มาปฏิบัติงานในการก่อสร้าง ให้ได้งานที่มีคุณภาพ มีมาตรฐานถูกต้อง ตรงตามหลักวิชาการ



ส่วนควบคุมการก่อสร้าง  
สำนักช่าง เทศบาลนครอุบลราชธานี

การแก้ไข

ครั้งที่	วันที่	ผู้แก้ไข
ครั้งที่ 1		

(นายวิเศษ นิลสีห์)  
ผู้อำนวยการกองช่าง

(นายวิเศษ นิลสีห์)  
ผู้อำนวยการกองช่าง

(นายวิเศษ นิลสีห์)  
ผู้อำนวยการกองช่าง

(นายวิเศษ นิลสีห์)  
ผู้อำนวยการกองช่าง

(นายวิเศษ นิลสีห์)  
ผู้อำนวยการกองช่าง

(นายวิเศษ นิลสีห์)  
ผู้อำนวยการกองช่าง

(นายวิเศษ นิลสีห์)  
ผู้อำนวยการกองช่าง

รายนามเทศบาลที่ ปฏิบัติราชการ

ปริมังคลาจารย์ร่วมสั่งอำนวยการ  
ความสะอาดอาคาร  
ตลาดสดเทศบาล 3 (ตลาดใหญ่)

ด.ในเมือง อ.เมือง จ.อุบลราชธานี

รายการประกอบแบบ

แบบเลขที่	แบบแผนที่
430/66	02/40

สัญญาจ้าง  
ผู้รับจ้าง  
พยาน  
พยาน



ต้นฉบับถูกคัดลอก  
(นางสาววิเศษ นิลสีห์)  
ผู้อำนวยการกองช่าง





# ต้นฉบับ

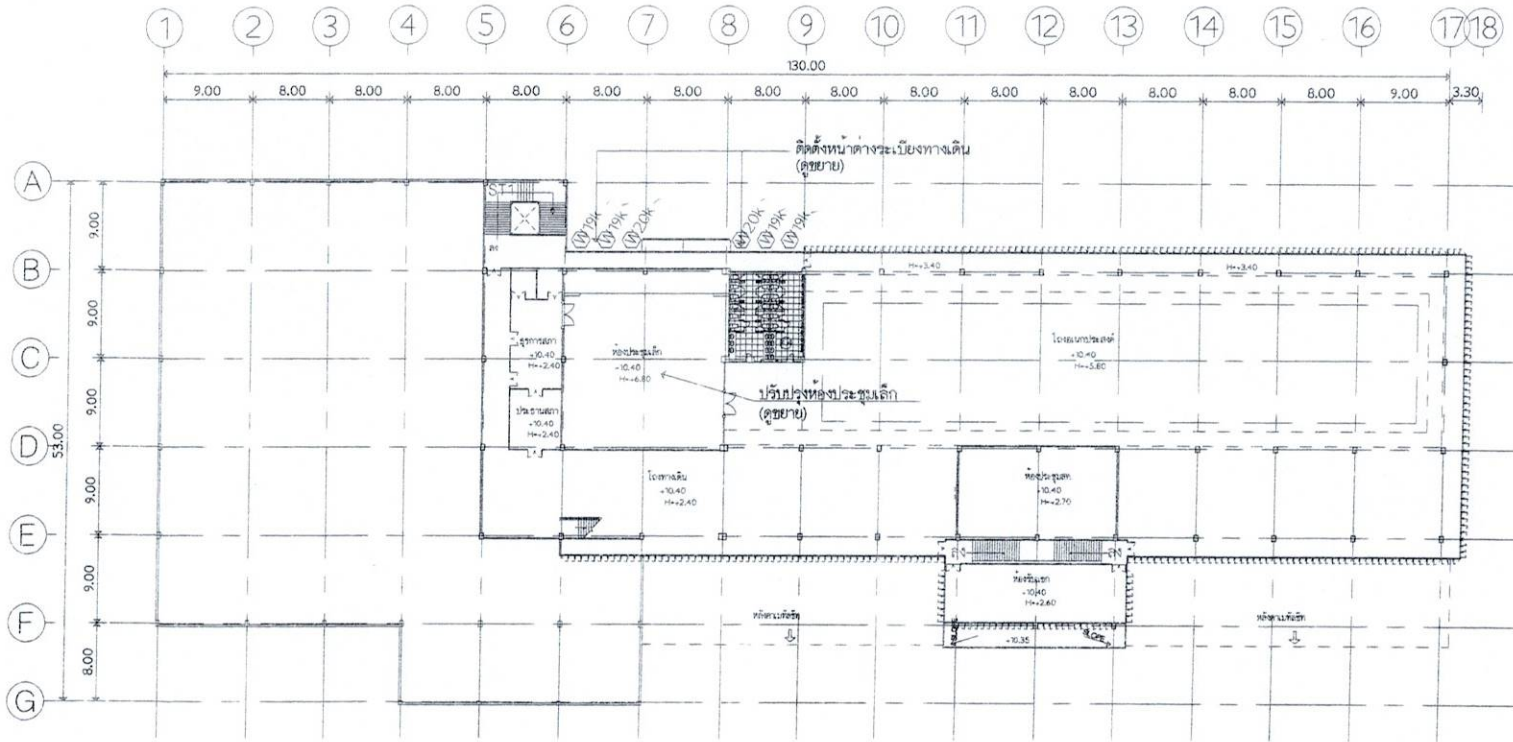

ส่วนควบคุมการก่อสร้าง  
สำนักช่าง เทศบาลนครอุบลราชธานี

การแก้ไข

ครั้งที่	วันที่	ผู้แก้ไข
1		

นางนริศรา มหาวะโร  
สถาปนิกชั้นสูง

นายวิวัฒน์ สุระชัย  
วิศวกรควบคุม

นายวัฒนา สมลา  
หัวหน้าส่วนควบคุมการก่อสร้าง

นายทศพล เตชะเสน  
ผู้อำนวยการส่วนควบคุมการก่อสร้าง

นายชัชวาลย์ ศรีรัมย์  
ผู้เขียนแบบช่าง

นายสมพล ทองคำ  
ผู้เขียนแบบช่าง

นายปรีชา ศรีสว่าง  
ผู้เขียนแบบช่าง

นายเอกเทศมนตรี บริษัทวิธานการพิมพ์  
นายกเทศมนตรีนครอุบลราชธานี  
ปรับปรุงอาคารพอมลิ่งอำนาจ  
ความสะอาดอาคาร  
ตลาดสดเทศบาล 3 (ตลาดใหญ่)

นายค. ในเมือง อ.เมือง จ.อุบลราชธานี

งานปรับปรุงอาคาร ชั้นที่ 4  
ติดตั้งหน้าต่าง

แบบเลขที่	แบบแผ่นที่
ท 30/66	05/40

แปลนชั้น 4 อาคารตลาดสดเทศบาล 3  
ขนาดส่วน 1:500  
งานปรับปรุงพื้นที่ 4



แบบแปลนประกอบสื่อลงแจ้ง เลขที่ ทน.อบ. 10/2566  
ลงวันที่ 29 ส.ค. 2566

ผู้ว่าจ้าง  
ผู้รับจ้าง  
พนักงาน



อำนาจ  
นางสาววิมลรัตน์ ไชยรัตน์  
นางสาววิมลรัตน์ ไชยรัตน์



ทิศทางการมองภาพ

# ต้นฉบับ

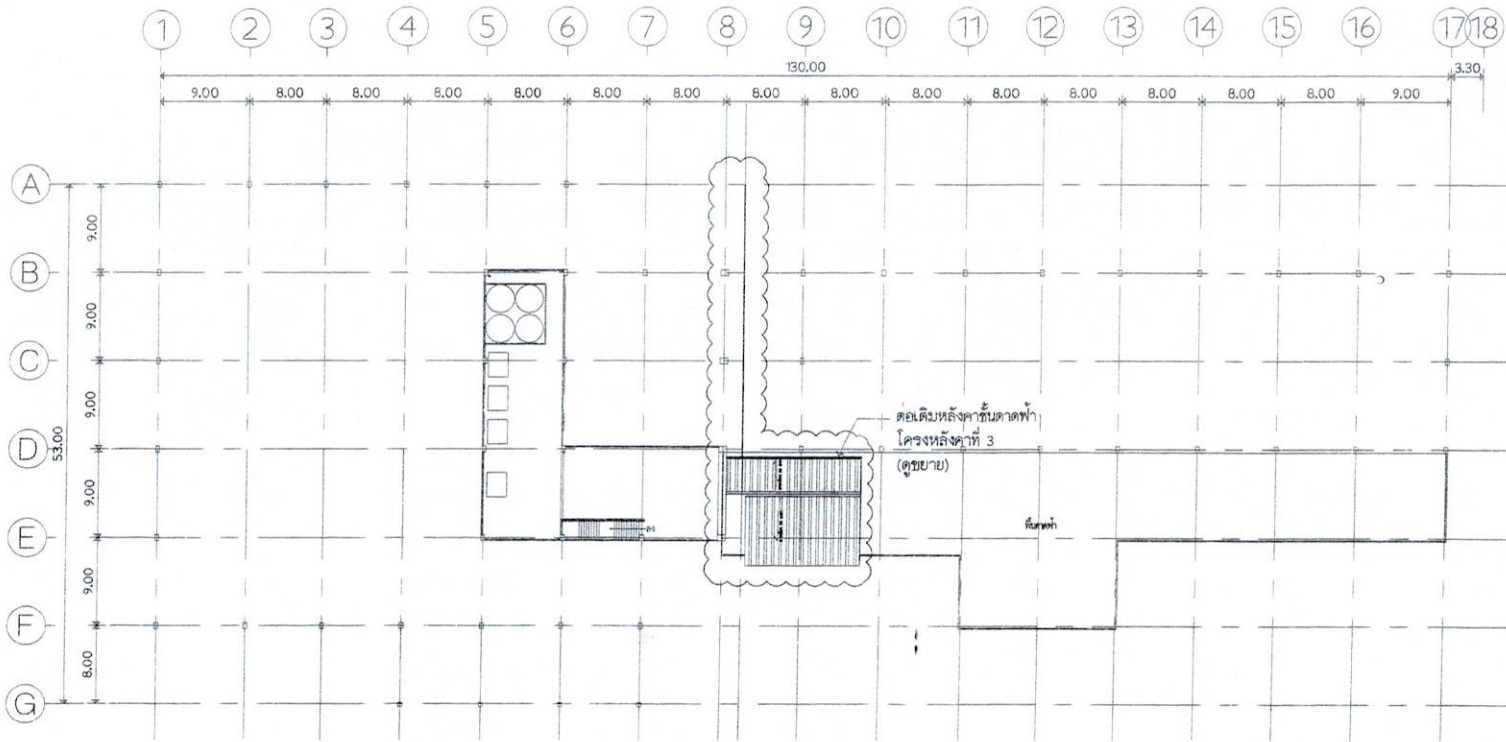

ส่วนควบคุมการก่อสร้าง  
สำนักช่าง เหนือสนครอนุสรธาณี

การแก้ไข

ครั้งที่	วันที่	แก้ไข
1		

ศาสตราจารย์ ดร. ประจักษ์ คุ้มภัย  
(นายวิชาญ คุ้มภัย)  
ผู้อำนวยการ

ศาสตราจารย์ ดร. ประจักษ์ คุ้มภัย  
(นายวิชาญ คุ้มภัย)  
ผู้อำนวยการ

ศาสตราจารย์ ดร. ประจักษ์ คุ้มภัย  
(นายวิชาญ คุ้มภัย)  
ผู้อำนวยการ

ศาสตราจารย์ ดร. ประจักษ์ คุ้มภัย  
(นายวิชาญ คุ้มภัย)  
ผู้อำนวยการ

ศาสตราจารย์ ดร. ประจักษ์ คุ้มภัย  
(นายวิชาญ คุ้มภัย)  
ผู้อำนวยการ

ศาสตราจารย์ ดร. ประจักษ์ คุ้มภัย  
(นายวิชาญ คุ้มภัย)  
ผู้อำนวยการ

ศาสตราจารย์ ดร. ประจักษ์ คุ้มภัย  
(นายวิชาญ คุ้มภัย)  
ผู้อำนวยการ

รองศาสตราจารย์ ประจักษ์ คุ้มภัย  
นายวิชาญ คุ้มภัย  
ปรับปรุงอาคารพร้อมติดตั้ง  
ความระแวดระวัง  
ตลาดสดเทศบาล 3 (ตลาดใหญ่)

นายวิชาญ คุ้มภัย  
ผู้อำนวยการ

งานปรับปรุงอาคาร ชั้นดาดฟ้า

แบบครั้งที่	แบบแผ่นที่
930/66	06/40



แปลนชั้นดาดฟ้า อาคารตลาดสดเทศบาล 3  
มาตรา 1: 500

แบบแปลนประกอบสัญญาจ้าง เลขที่ ทน.อบ. 60/9506  
ลงวันที่ 29 ส.ค. 2566  
(ลงชื่อ).....ผู้ว่าจ้าง  
(ลงชื่อ).....ผู้รับจ้าง  
(ลงชื่อ).....พยาน



นายวิชาญ คุ้มภัย  
(นายวิชาญ คุ้มภัย)  
ผู้อำนวยการ



ทิศทางกรมช่างภาพ

งานปรับปรุงพื้นที่ ชั้นดาดฟ้า







# ต้นฉบับ

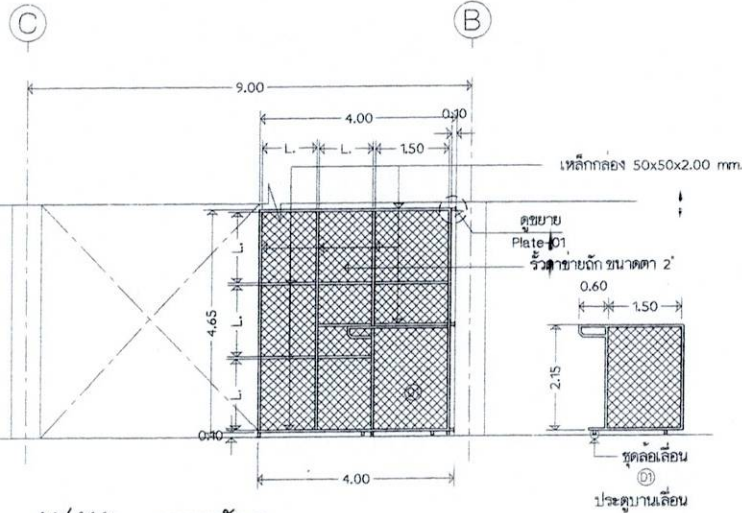
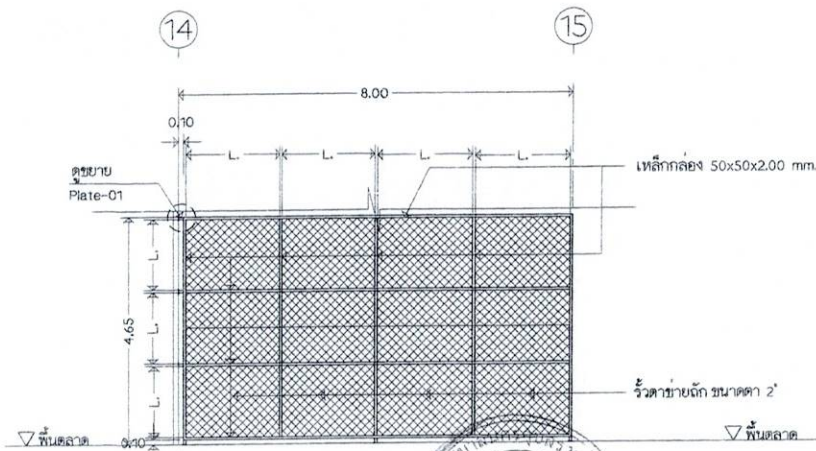
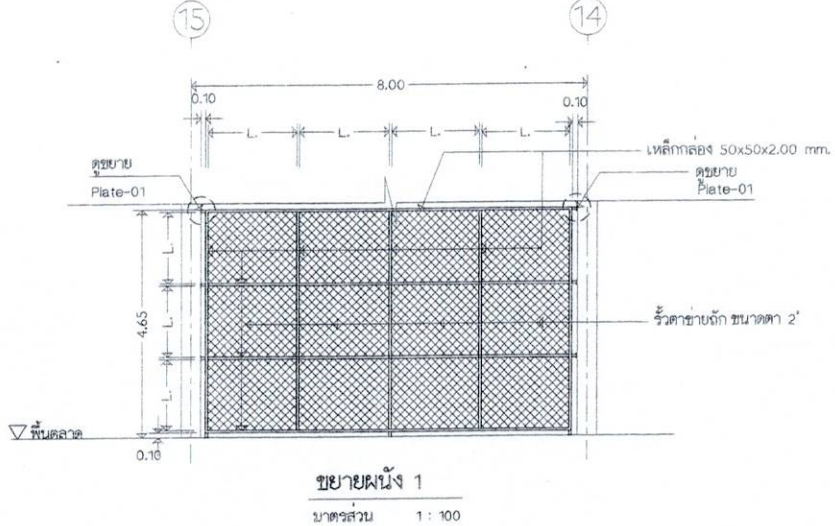
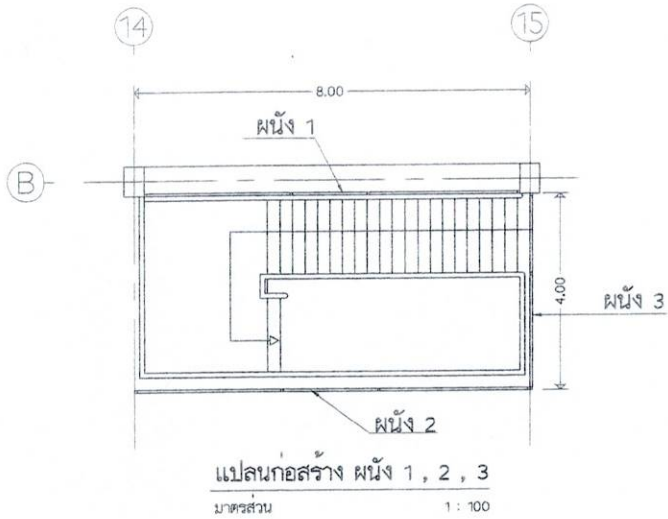

ขยายผนัง 2  
มาตรฐาน 1 : 100

ขยายผนัง 3  
มาตรฐาน 1 : 100



แบบแปลนก่อสร้างรั้วตาข่ายถัก เลขที่ ทน.อบ. 60/956  
ลงวันที่ 20 ส.ค. 2566 พก.เหล็ก 50x50x65 mm.....  
(ลงชื่อ)..... plate 100x100x4 mm..... ผู้ว่าจ้าง  
(ลงชื่อ)..... เหล็กกล่อง 50x50x2.00 mm..... ผู้รับจ้าง  
(ลงชื่อ)..... รั้วตาข่ายถัก ขนาดตา 2'..... พยาน  
ขยาย Plate-01..... พยาน  
(ลงชื่อ)..... พยาน

.....  
(นางวิมลรัตน์ นิมิตินิภากร)  
ผู้รับงานเขียนและบัญชีสถาปัตย์



ส่วนควบคุมการก่อสร้าง สำนักช่าง เทศบาลนครอุบลราชธานี		
การแก้ไข		
ครั้งที่	วันที่	แก้ไข
ครั้งที่ 1	.....	.....
ครั้งที่ 2	.....	.....
ครั้งที่ 3	.....	.....
ครั้งที่ 4	.....	.....
ครั้งที่ 5	.....	.....
ครั้งที่ 6	.....	.....
ครั้งที่ 7	.....	.....
ครั้งที่ 8	.....	.....
ครั้งที่ 9	.....	.....
ครั้งที่ 10	.....	.....
ครั้งที่ 11	.....	.....
ครั้งที่ 12	.....	.....
ครั้งที่ 13	.....	.....
ครั้งที่ 14	.....	.....
ครั้งที่ 15	.....	.....
ครั้งที่ 16	.....	.....
ครั้งที่ 17	.....	.....
ครั้งที่ 18	.....	.....
ครั้งที่ 19	.....	.....
ครั้งที่ 20	.....	.....
ครั้งที่ 21	.....	.....
ครั้งที่ 22	.....	.....
ครั้งที่ 23	.....	.....
ครั้งที่ 24	.....	.....
ครั้งที่ 25	.....	.....
ครั้งที่ 26	.....	.....
ครั้งที่ 27	.....	.....
ครั้งที่ 28	.....	.....
ครั้งที่ 29	.....	.....
ครั้งที่ 30	.....	.....
ครั้งที่ 31	.....	.....
ครั้งที่ 32	.....	.....
ครั้งที่ 33	.....	.....
ครั้งที่ 34	.....	.....
ครั้งที่ 35	.....	.....
ครั้งที่ 36	.....	.....
ครั้งที่ 37	.....	.....
ครั้งที่ 38	.....	.....
ครั้งที่ 39	.....	.....
ครั้งที่ 40	.....	.....
ครั้งที่ 41	.....	.....
ครั้งที่ 42	.....	.....
ครั้งที่ 43	.....	.....
ครั้งที่ 44	.....	.....
ครั้งที่ 45	.....	.....
ครั้งที่ 46	.....	.....
ครั้งที่ 47	.....	.....
ครั้งที่ 48	.....	.....
ครั้งที่ 49	.....	.....
ครั้งที่ 50	.....	.....
ครั้งที่ 51	.....	.....
ครั้งที่ 52	.....	.....
ครั้งที่ 53	.....	.....
ครั้งที่ 54	.....	.....
ครั้งที่ 55	.....	.....
ครั้งที่ 56	.....	.....
ครั้งที่ 57	.....	.....
ครั้งที่ 58	.....	.....
ครั้งที่ 59	.....	.....
ครั้งที่ 60	.....	.....
ครั้งที่ 61	.....	.....
ครั้งที่ 62	.....	.....
ครั้งที่ 63	.....	.....
ครั้งที่ 64	.....	.....
ครั้งที่ 65	.....	.....
ครั้งที่ 66	.....	.....
ครั้งที่ 67	.....	.....
ครั้งที่ 68	.....	.....
ครั้งที่ 69	.....	.....
ครั้งที่ 70	.....	.....
ครั้งที่ 71	.....	.....
ครั้งที่ 72	.....	.....
ครั้งที่ 73	.....	.....
ครั้งที่ 74	.....	.....
ครั้งที่ 75	.....	.....
ครั้งที่ 76	.....	.....
ครั้งที่ 77	.....	.....
ครั้งที่ 78	.....	.....
ครั้งที่ 79	.....	.....
ครั้งที่ 80	.....	.....
ครั้งที่ 81	.....	.....
ครั้งที่ 82	.....	.....
ครั้งที่ 83	.....	.....
ครั้งที่ 84	.....	.....
ครั้งที่ 85	.....	.....
ครั้งที่ 86	.....	.....
ครั้งที่ 87	.....	.....
ครั้งที่ 88	.....	.....
ครั้งที่ 89	.....	.....
ครั้งที่ 90	.....	.....
ครั้งที่ 91	.....	.....
ครั้งที่ 92	.....	.....
ครั้งที่ 93	.....	.....
ครั้งที่ 94	.....	.....
ครั้งที่ 95	.....	.....
ครั้งที่ 96	.....	.....
ครั้งที่ 97	.....	.....
ครั้งที่ 98	.....	.....
ครั้งที่ 99	.....	.....
ครั้งที่ 100	.....	.....

หมวดหมู่  
ชาวสแตนเลสตีรอยกับสภาพเดิม

งานปรับปรุงพื้นที่ ชั้นที่ 2  
ก่อสร้าง ผนัง 1, 2, 3

แผนลงที่ 530/66      แผนพื้นที่ 09/40



ต้นฉบับ

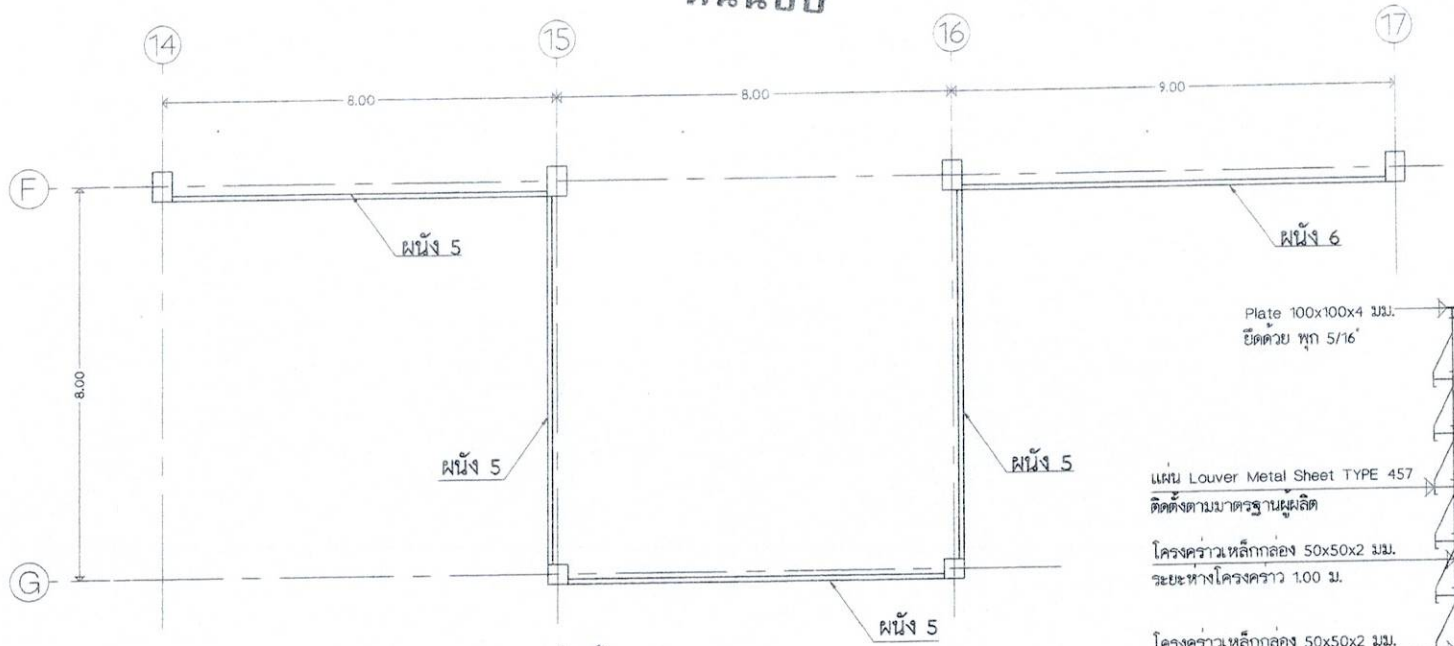

แปลนก่อสร้าง ผนัง 5, 6

Plate 100x100x4 มม.  
ยึดด้วย พุก 5/16"

แผ่น Louver Metal Sheet TYPE 457  
ติดตั้งตามมาตรฐานผู้ผลิต

โครงคร่าวเหล็กกล่อง 50x50x2 มม.  
ระยะห่างโครงคร่าว 1.00 ม.

โครงคร่าวเหล็กกล่อง 50x50x2 มม.

ขยายติดตั้ง แผ่น Louver

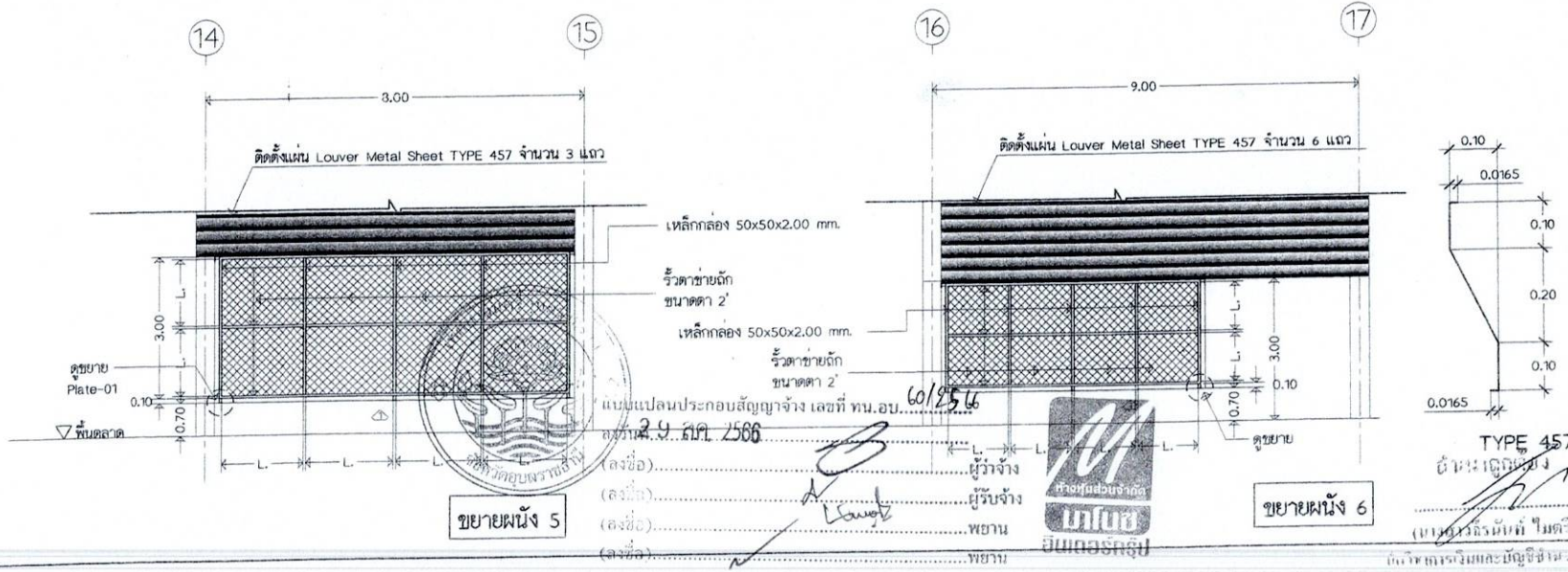

ขยายผนัง 5

ขยายผนัง 6



ส่วนควบคุมการก่อสร้าง สำนักช่าง เทศบาลนครอุบลราชธานี		
การแก้ไข		
ครั้งที่	วันที่	ผู้แก้ไข
1	10-5	(นายวิฑูรย์ วัฒนียุทธ) ผู้อำนวยการสำนักช่าง
2		(นางนันทิชา มหาสะใจ) สถาปนิกชั้นเอก
3		(นายวิฑูรย์ สุระชัย) วิศวกรโยธา
4		(นายนิพนธ์ สมลา) วิศวกรโยธา
5		(นายพศุตม์ เดชเต็ม) ผู้อำนวยการสำนักช่าง
6		(นายชัยสิทธิ์ ศรีรัมย์) ผู้อำนวยการสำนักช่าง
7		(นายอรรถ ท้อง) ผู้อำนวยการสำนักช่าง
8		(นายวีระ ศรีรัมย์)

แบบเลขที่	แบบวันที่
๕ 30/๖๕	11/40







ส่วนควบคุมการก่อสร้าง  
สำนักช่าง เทศบาลนครอุบลราชธานี

การแก้ไข

ครั้งที่ วันที่ อนุมัติ

นายวิเศษ ทองสงค์ (นายวิเศษ ทองสงค์) (นายวิเศษ ทองสงค์) (นายวิเศษ ทองสงค์)  
ผู้อำนวยการช่าง (นายวิเศษ ทองสงค์) (นายวิเศษ ทองสงค์) (นายวิเศษ ทองสงค์)  
ผู้อำนวยการช่าง (นายวิเศษ ทองสงค์) (นายวิเศษ ทองสงค์) (นายวิเศษ ทองสงค์)

นายวิเศษ ทองสงค์ (นายวิเศษ ทองสงค์) (นายวิเศษ ทองสงค์)  
ผู้อำนวยการช่าง (นายวิเศษ ทองสงค์) (นายวิเศษ ทองสงค์) (นายวิเศษ ทองสงค์)

นายวิเศษ ทองสงค์ (นายวิเศษ ทองสงค์) (นายวิเศษ ทองสงค์)  
ผู้อำนวยการช่าง (นายวิเศษ ทองสงค์) (นายวิเศษ ทองสงค์) (นายวิเศษ ทองสงค์)

นายวิเศษ ทองสงค์ (นายวิเศษ ทองสงค์) (นายวิเศษ ทองสงค์)  
ผู้อำนวยการช่าง (นายวิเศษ ทองสงค์) (นายวิเศษ ทองสงค์) (นายวิเศษ ทองสงค์)

นายวิเศษ ทองสงค์ (นายวิเศษ ทองสงค์) (นายวิเศษ ทองสงค์)  
ผู้อำนวยการช่าง (นายวิเศษ ทองสงค์) (นายวิเศษ ทองสงค์) (นายวิเศษ ทองสงค์)

นายกเทศมนตรี ปฏิบัติราชการแทน  
นายกเทศมนตรี นครอุบลราชธานี  
ปรีดิรัฐการพยอมถึงอำนาจ  
ความสะอาดอาคาร  
ตลาดสดเทศบาล 3 (ตลาดใหญ่)

ด.ในเมือง อเมือง จ.อุบลราชธานี

แบบขยายหน้าต่าง

แบบเลขที่ 15/30/66  
แบบพื้นที่ 14/40

# ต้นฉบับ

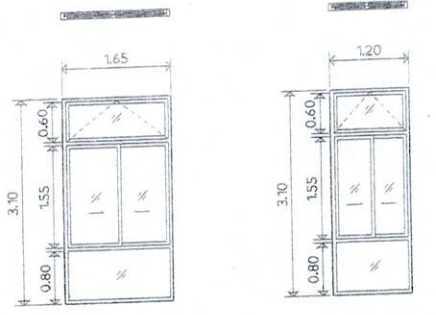
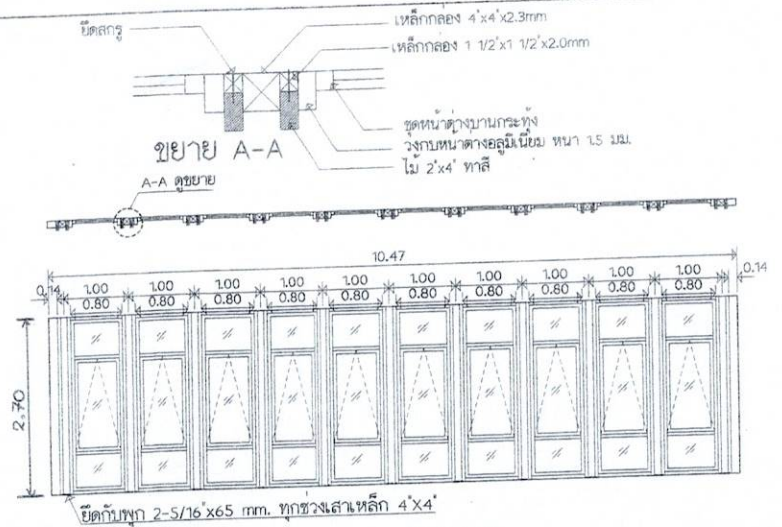

ลักษณะการเปิด	บานเลื่อนสลับพร้อมบานกระทุ้ง และกระจากบานติดตาย	บานเลื่อนสลับพร้อมบานกระทุ้ง และกระจากบานติดตาย
วงกบ / กรอบบาน	อลูมิเนียม หนา 1.5 มม.	อลูมิเนียม หนา 1.5 มม.
ลูกพัก	กระจากสีโสหนา 6 มม.	กระจากสีโสหนา 6 มม.
อุปกรณ์	- อุปกรณ์สำหรับหน้าต่าง บานเลื่อนสลับครบชุด - อุปกรณ์สำหรับหน้าต่าง บานกระทุ้งครบชุด 1 บาน	- อุปกรณ์สำหรับหน้าต่าง บานเลื่อนสลับครบชุด - อุปกรณ์สำหรับหน้าต่าง บานกระทุ้งครบชุด 1 บาน

W15k (1 ชุด)

ลักษณะการเปิด	บานกระทุ้ง และกระจากบานติดตาย
วงกบ / กรอบบาน	อลูมิเนียม หนา 1.5 มม. กระจากสีโสหนา 6 มม.
อุปกรณ์	อุปกรณ์สำหรับหน้าต่างบานกระทุ้งครบชุด 10 บาน

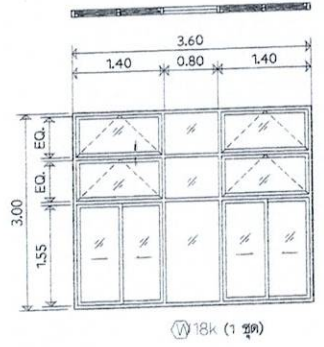
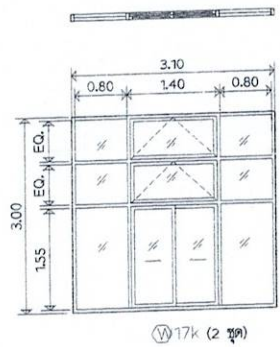
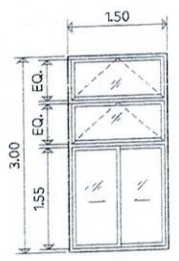

ลักษณะการเปิด	บานเลื่อนสลับพร้อมบานกระทุ้ง และกระจากบานติดตาย	บานเลื่อนสลับพร้อมบานกระทุ้ง และกระจากบานติดตาย	บานเลื่อนสลับพร้อมบานกระทุ้ง และกระจากบานติดตาย
วงกบ / กรอบบาน	อลูมิเนียม หนา 1.5 มม.	อลูมิเนียม หนา 1.5 มม.	อลูมิเนียม หนา 1.5 มม.
ลูกพัก	กระจากสีโสหนา 6 มม.	กระจากสีโสหนา 6 มม.	กระจากสีโสหนา 6 มม.
อุปกรณ์	- อุปกรณ์สำหรับหน้าต่าง บานเลื่อนสลับครบชุด - อุปกรณ์สำหรับหน้าต่าง บานกระทุ้งครบชุด 2 บาน	- อุปกรณ์สำหรับหน้าต่าง บานเลื่อนสลับครบชุด - อุปกรณ์สำหรับหน้าต่าง บานกระทุ้งครบชุด 2 บาน	- อุปกรณ์สำหรับหน้าต่าง บานเลื่อนสลับครบชุด - อุปกรณ์สำหรับหน้าต่าง บานกระทุ้งครบชุด 4 บาน



อ.มนตรี บุญอึ้ง  
(นางสาวอรุณรัตน์ ไม้ตรี)  
ผู้อำนวยการช่าง

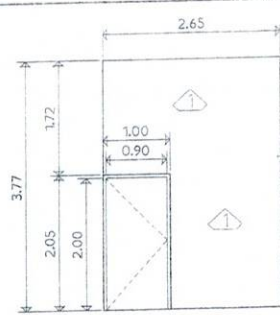

D1 (1 ชุด)

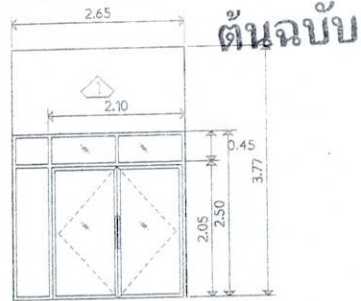

D2 (1 ชุด)

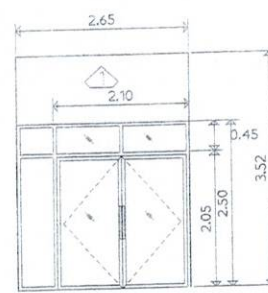

D2 (2 ชุด)

ต้นฉบับ

ลักษณะการเปิด	บานเปิดเดี่ยว	บานเปิดคู่ และกระจกบานติดตาย	บานเปิดคู่ และกระจกบานติดตาย
วงกบ / กรอบบาน	อลูมิเนียม หนา 1.5 มม.	อลูมิเนียม หนา 1.5 มม.	อลูมิเนียม หนา 1.5 มม.
ลูกฟัก	กระจกใสหนา 6 มม.	กระจกใสหนา 6 มม.	กระจกใสหนา 6 มม.
อุปกรณ์	- อุปกรณ์สำหรับประตู บานเปิดเดี่ยวครบชุด	- อุปกรณ์สำหรับประตู บานเปิดคู่ครบชุด	- อุปกรณ์สำหรับประตู บานเปิดคู่ครบชุด

สัญลักษณ์

- △ ผนังยิปซัมบอร์ด หนา 12 มม. โครงสร้างโลหะกัลวาไนซ์ งานเรียบ ทาสี



ส่วนควบคุมการก่อสร้าง  
สำนักงาน เทศบาลนครอุบลราชธานี

การแก้ไข  
ครั้งที่ วันที่ ผู้แก้ไข  
*[Signature]* (นายวิเศษ วัฒนศิริ) (นายวิเศษ วัฒนศิริ) (นายวิเศษ วัฒนศิริ)  
ผู้อำนวยการสำนักงาน (นายวิเศษ วัฒนศิริ) (นายวิเศษ วัฒนศิริ) (นายวิเศษ วัฒนศิริ)

นายวิชาญ สุระชัย (นายวิชาญ สุระชัย) (นายวิชาญ สุระชัย)  
หัวหน้าช่างเทคนิค

นายวิมลนา สมลา (นายวิมลนา สมลา) (นายวิมลนา สมลา)  
หัวหน้าช่างเทคนิค

นายทศพล เตชะเสน (นายทศพล เตชะเสน) (นายทศพล เตชะเสน)  
ผู้อำนวยการสำนักงาน

นายวิชาญ สุระชัย (นายวิชาญ สุระชัย) (นายวิชาญ สุระชัย)  
ผู้อำนวยการสำนักงาน

นายวิชาญ สุระชัย (นายวิชาญ สุระชัย) (นายวิชาญ สุระชัย)  
ผู้อำนวยการสำนักงาน

นายวิชาญ สุระชัย (นายวิชาญ สุระชัย) (นายวิชาญ สุระชัย)  
ผู้อำนวยการสำนักงาน



แบบแปลนประกอบสัญญาจ้าง เลขที่ ทน.อบ. 60/2566  
สร้าง 29. สค. 2566  
(ลงชื่อ).....ผู้ว่าจ้าง  
(ลงชื่อ).....ผู้รับจ้าง  
(ลงชื่อ).....พยาน  
(ลงชื่อ).....พยาน



ผู้ควบคุม

(นายวิชาญ สุระชัย) (นายวิชาญ สุระชัย)

นายวิชาญ สุระชัย (นายวิชาญ สุระชัย) (นายวิชาญ สุระชัย)

30/66 15/40

# ต้นฉบับ

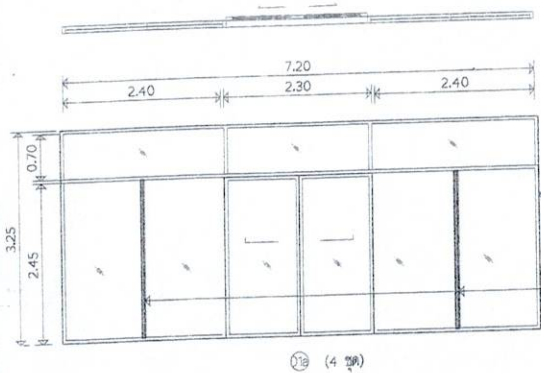

D2 (4 ชุด)

ประตูบานเลื่อนคู่  
พร้อมบานติดตายเดิม

ร้อยเพิ่มกรอบบานอลูมิเนียมหนา 1.5 มม.  
สีและคุณสมบัติตามเดิม พร้อมติดกระจกกลับ

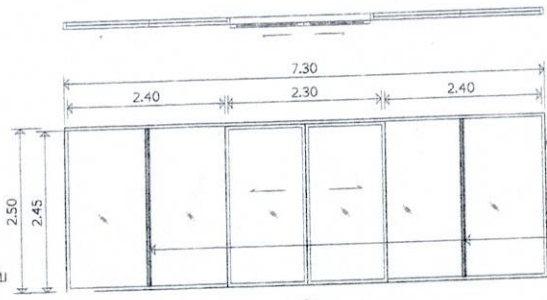

D2B (6 ชุด)

ประตูบานเลื่อนคู่  
พร้อมบานติดตายเดิม

ร้อยเพิ่มกรอบบานอลูมิเนียมหนา 1.5 มม.  
สีและคุณสมบัติตามเดิม พร้อมติดกระจกกลับ

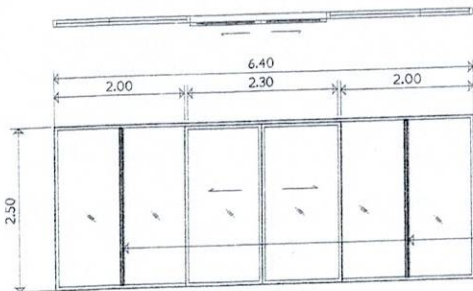

D3 (2 ชุด)

ประตูบานเลื่อนคู่  
พร้อมบานติดตายเดิม

ร้อยเพิ่มกรอบบานอลูมิเนียมหนา 1.5 มม.  
สีและคุณสมบัติตามเดิม พร้อมติดกระจกกลับ

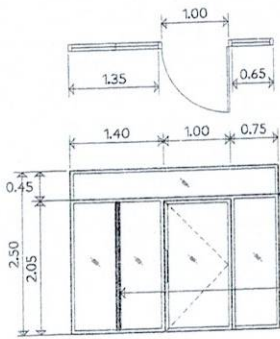

D4 (9 ชุด)

ประตูบานเปิดเดี่ยว  
พร้อมบานติดตายเดิม

ร้อยเพิ่มกรอบบานอลูมิเนียมหนา 1.5 มม.  
สีและคุณสมบัติตามเดิม พร้อมติดกระจกกลับ

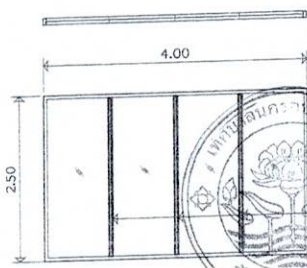

D5 (2 ชุด)

หน้าต่างบานติดตายเดิม

ขอเปลี่ยนแปลงประกอบสัญญาจ้าง เลขที่ ทน.อบ. ๒๒๕๒  
เมื่อวันที่ ๒๐/๑๒/๒๕๖๓  
เรื่อง รั้วเหล็ก 200x100 มม.  
สีและคุณสมบัติตามเดิม พร้อมติดกระจกกลับ



ดี นพ ภูริสิทธิ์  
(นางสาววิภาดา นพรัตน์)

ผู้จัดการโครงการ



ส่วนควบคุมการก่อสร้าง  
สำนักช่าง เทศบาลนครอุบลราชธานี

การแก้ไข		
ครั้งที่	วันที่	ผู้แก้ไข
(นางนันทิชา มหาสะใจ) วิศวกรชำนาญการ		
(นายวิญญู สุระชัย) วิศวกรชำนาญการ		
(นายวิมาลา สมลา) วิศวกรชำนาญการ		
(นายบัณฑิต เติมเสน) ผู้อำนวยการส่วนควบคุมการก่อสร้างเทศบาลเมือง		
(นายชัยสิทธิ์ ศรีรัมย์) วิศวกรชำนาญการ		
(นายอมพล กองสูง) วิศวกรชำนาญการ		
(นางสาววิภาดา นพรัตน์)		
นายกเทศมนตรี ปฏิบัติราชการแทน		
นายกเทศมนตรีเทศบาลนครอุบลราชธานี ปริятปราสาทพร้อมสิ่งอำนวยความสะดวก ความสะดวกอาคาร ตลาดสดเทศบาล 3 (ตลาดใหญ่)		
ด.ในเมือง ยเมือง จ.อุบลราชธานี		
แบบขยายหน้าตัด		
แบบเลขที่	แบบเลขที่	
๕ ๓๐ / ๖๕	๑๖ / ๑๐	



# ต้นฉบับ

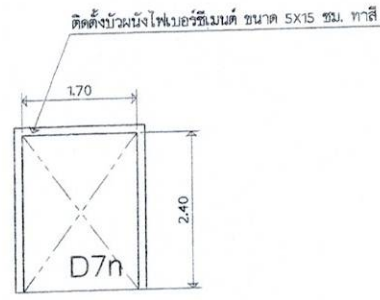
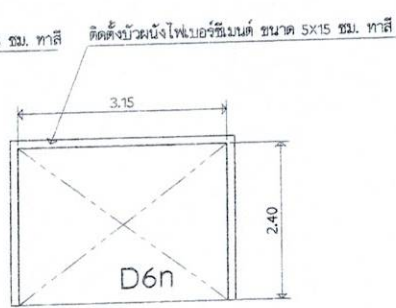
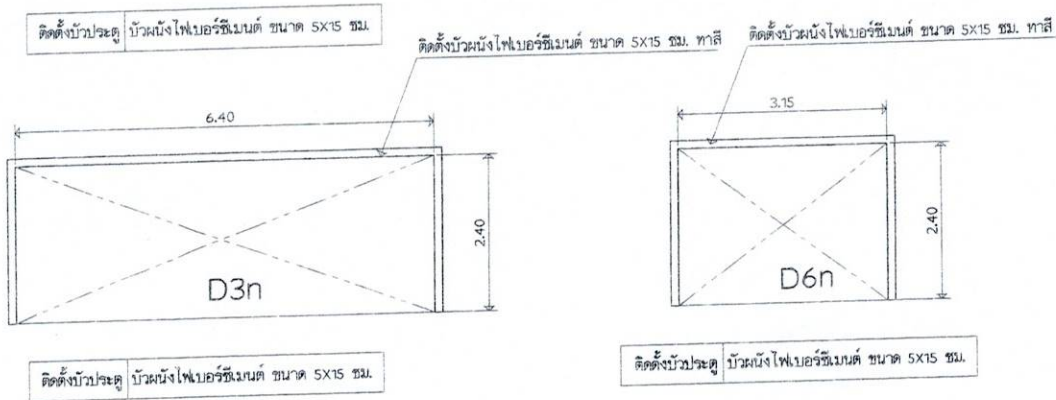
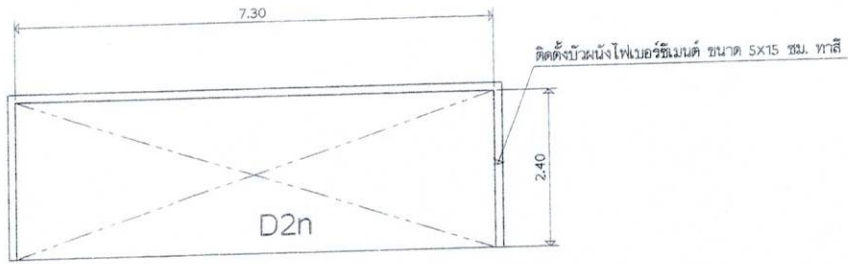

แบบแปลนประกอบสัญญาจ้าง เลขที่ ทน.อน. ๑๐/๒๕๖๖  
 ลงวันที่ 29 ส.ค. 2566  
 (ชื่อ) ..... ผู้ว่าจ้าง  
 (ชื่อ) ..... ผู้รับจ้าง  
 (ชื่อ) ..... พยาน  
 (ชื่อ) ..... พยาน



อภิมหาอุद्यัง  
 (นางสาว) ..... (ไม่ตรี)  
 วิศวกรวิชาชีพและบัญชีชำนาญการ



ส่วนควบคุมการก่อสร้าง  
 สำนักช่าง เทศบาลนครอุบลราชธานี

การแก้ไข

ครั้งที่	วันที่	ผู้แก้ไข
ครั้งที่ 1		
ครั้งที่ 2		
ครั้งที่ 3		
ครั้งที่ 4		
ครั้งที่ 5		
ครั้งที่ 6		
ครั้งที่ 7		
ครั้งที่ 8		
ครั้งที่ 9		
ครั้งที่ 10		
ครั้งที่ 11		
ครั้งที่ 12		
ครั้งที่ 13		
ครั้งที่ 14		
ครั้งที่ 15		
ครั้งที่ 16		
ครั้งที่ 17		
ครั้งที่ 18		
ครั้งที่ 19		
ครั้งที่ 20		
ครั้งที่ 21		
ครั้งที่ 22		
ครั้งที่ 23		
ครั้งที่ 24		
ครั้งที่ 25		
ครั้งที่ 26		
ครั้งที่ 27		
ครั้งที่ 28		
ครั้งที่ 29		
ครั้งที่ 30		

แบบขยายติดตั้งบัวประตู

แบบเลขที่	แบบแผนที่
๕ 30 / 66	17 / 40



ส่วนควบคุมการก่อสร้าง สำนักช่าง เทศบาลนครอุบลราชธานี		
ร่างแก้ไข		
ครั้งที่	วันที่	แก้ไข
ครั้งที่ 1		
ครั้งที่ 2		
ครั้งที่ 3		
ครั้งที่ 4		
ครั้งที่ 5		
ครั้งที่ 6		
ครั้งที่ 7		
ครั้งที่ 8		
ครั้งที่ 9		
ครั้งที่ 10		
ครั้งที่ 11		
ครั้งที่ 12		
ครั้งที่ 13		
ครั้งที่ 14		
ครั้งที่ 15		
ครั้งที่ 16		
ครั้งที่ 17		
ครั้งที่ 18		
ครั้งที่ 19		
ครั้งที่ 20		
ครั้งที่ 21		
ครั้งที่ 22		
ครั้งที่ 23		
ครั้งที่ 24		
ครั้งที่ 25		
ครั้งที่ 26		
ครั้งที่ 27		
ครั้งที่ 28		
ครั้งที่ 29		
ครั้งที่ 30		
ครั้งที่ 31		
ครั้งที่ 32		
ครั้งที่ 33		
ครั้งที่ 34		
ครั้งที่ 35		
ครั้งที่ 36		
ครั้งที่ 37		
ครั้งที่ 38		
ครั้งที่ 39		
ครั้งที่ 40		
ครั้งที่ 41		
ครั้งที่ 42		
ครั้งที่ 43		
ครั้งที่ 44		
ครั้งที่ 45		
ครั้งที่ 46		
ครั้งที่ 47		
ครั้งที่ 48		
ครั้งที่ 49		
ครั้งที่ 50		
ครั้งที่ 51		
ครั้งที่ 52		
ครั้งที่ 53		
ครั้งที่ 54		
ครั้งที่ 55		
ครั้งที่ 56		
ครั้งที่ 57		
ครั้งที่ 58		
ครั้งที่ 59		
ครั้งที่ 60		
ครั้งที่ 61		
ครั้งที่ 62		
ครั้งที่ 63		
ครั้งที่ 64		
ครั้งที่ 65		
ครั้งที่ 66		
ครั้งที่ 67		
ครั้งที่ 68		
ครั้งที่ 69		
ครั้งที่ 70		
ครั้งที่ 71		
ครั้งที่ 72		
ครั้งที่ 73		
ครั้งที่ 74		
ครั้งที่ 75		
ครั้งที่ 76		
ครั้งที่ 77		
ครั้งที่ 78		
ครั้งที่ 79		
ครั้งที่ 80		
ครั้งที่ 81		
ครั้งที่ 82		
ครั้งที่ 83		
ครั้งที่ 84		
ครั้งที่ 85		
ครั้งที่ 86		
ครั้งที่ 87		
ครั้งที่ 88		
ครั้งที่ 89		
ครั้งที่ 90		
ครั้งที่ 91		
ครั้งที่ 92		
ครั้งที่ 93		
ครั้งที่ 94		
ครั้งที่ 95		
ครั้งที่ 96		
ครั้งที่ 97		
ครั้งที่ 98		
ครั้งที่ 99		
ครั้งที่ 100		

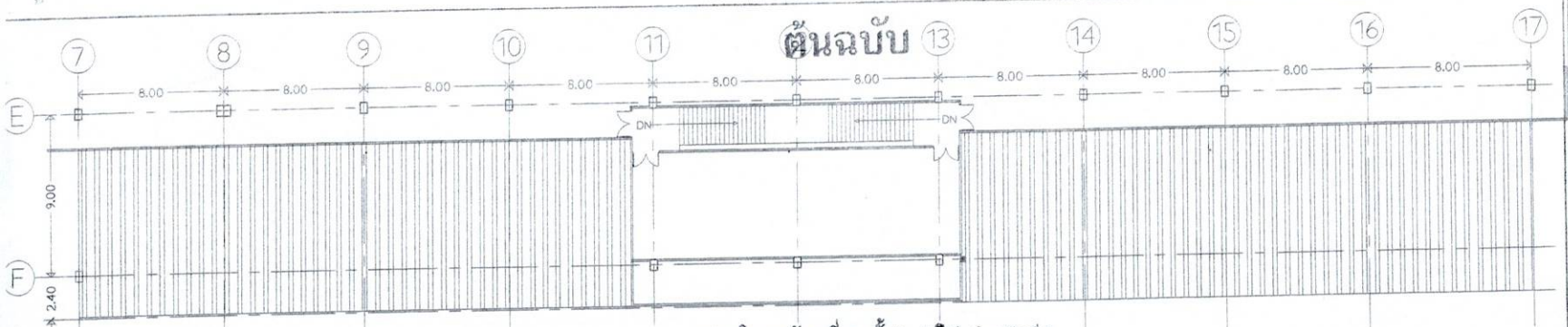

แปลนโครงหลังคาที่ 1 ชั้น 3 (เดิม) (โครงหลังคาที่ 1)  
SCALE 1:250

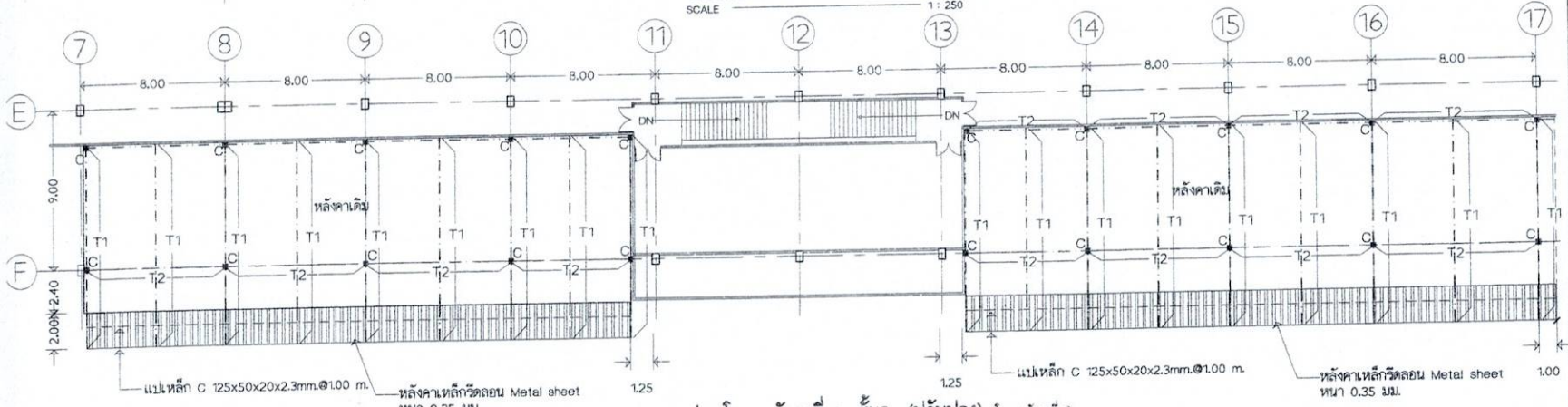

แปลนโครงหลังคาที่ 1 ชั้น 3 (ปรับปรุง) (โครงหลังคาที่ 1)  
SCALE 1:250

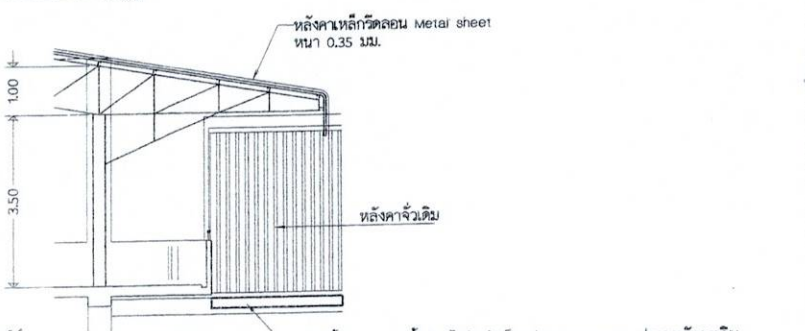
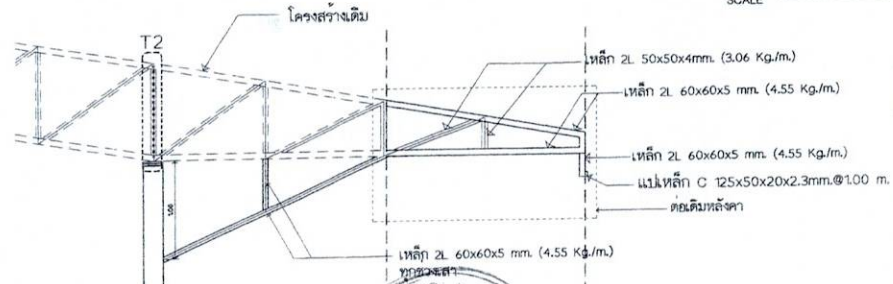

แบบแปลนประกอบสัญญาจ้าง เลขที่ ทน.อบ. 60/2566  
29 ส.ค. 2566  
ผู้จ้าง: ผู้รับแปลนโครงหลังคา (ปรับปรุง)  
ขยาย SCALE 1:250  
ช่างเขียน: [Signature]

ผู้รับแปลนโครงหลังคา (ปรับปรุง)  
ขยาย SCALE 1:250  
ช่างเขียน: [Signature]

แบบเลขที่	แบบแผนที่
530/66	18/40

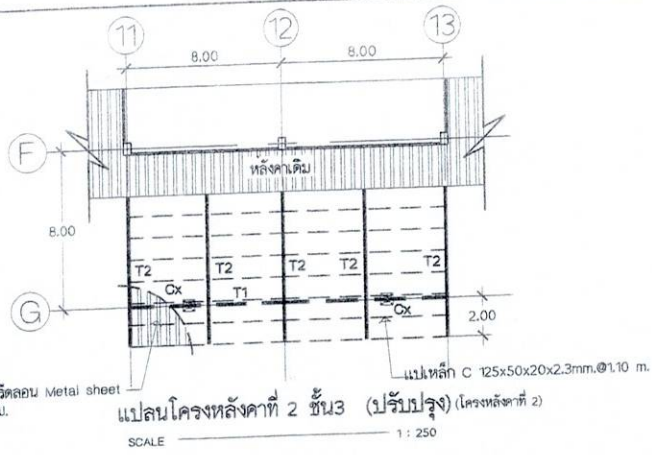

**ต้นฉบับ**

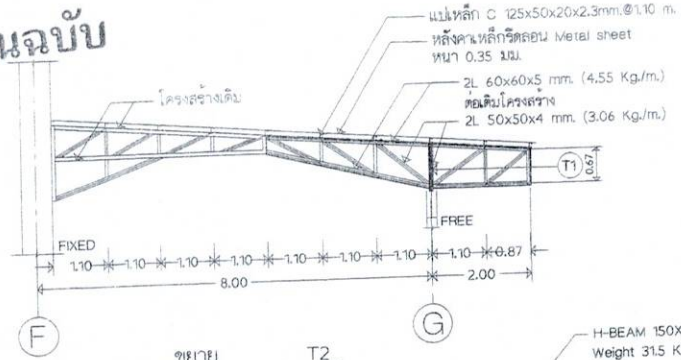

ขยาย SCALE 1 : 100

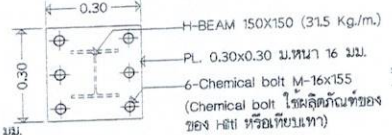

แปลนเพลาทรับเส้



เส้ CX

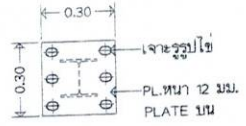

ขยายเพลาทรับเส้

FREE END SCALE 1 : 20

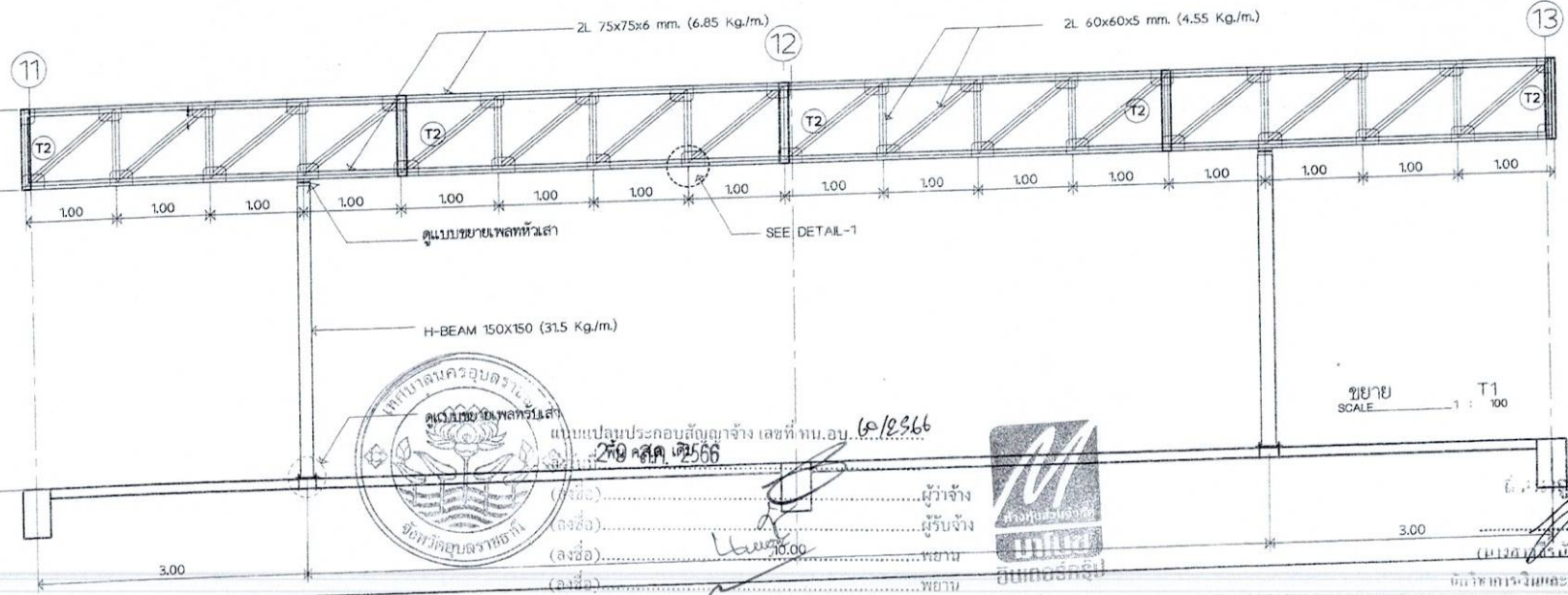
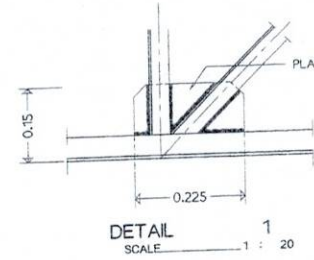

แบบแปลนประกอบสัญญาจ้าง เลขที่ พ.บ. ๒/๒๕๖๖  
20 ก.ค. ๒๕๖๖  
ผู้ว่าจ้าง  
ผู้รับจ้าง  
พยาน  
พยาน



ส่วนควบคุมการก่อสร้าง สำนักงาน เขตพัฒนาเศรษฐกิจพิเศษ		
การแก้ไข		
ครั้งที่	วันที่	แก้ไข
ครั้งที่ 1		
ครั้งที่ 2		
ครั้งที่ 3		
ครั้งที่ 4		
ครั้งที่ 5		
ครั้งที่ 6		
ครั้งที่ 7		
ครั้งที่ 8		
ครั้งที่ 9		
ครั้งที่ 10		
ครั้งที่ 11		
ครั้งที่ 12		
ครั้งที่ 13		

นายแพทย์สมศักดิ์ บุญศิริ วิศวกร	
วิศวกรควบคุมการก่อสร้าง	
ปรับปรุงอาคารพร้อมสิ่งอำนวยความสะดวกอาคาร	
ตลาดสดเทศบาล 3 (ตลาดใหญ่)	
สถานที่	ต.ในเมือง อ.เมือง จ.อุบลราชธานี
ขนาด	งานปรับปรุงพื้นที่ ชั้นที่ 3
ขนาด	ต่อเติมหลังคา ชั้น 3
ขนาด	โครงสร้างค้ำ 2
แบบเลขที่	แบบแผ่นที่
๗๖๖ / ๖๖	๗ / 40

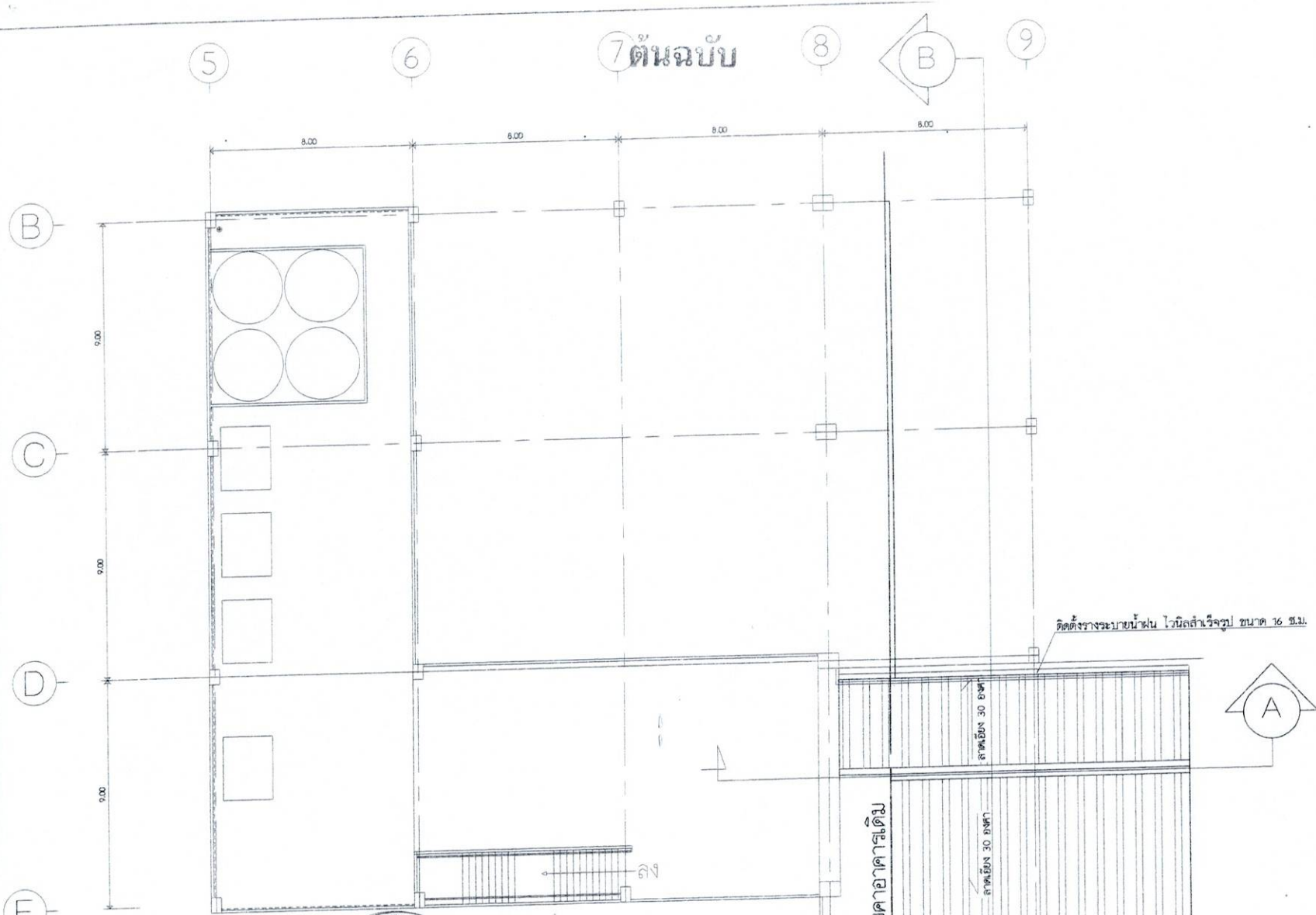

60/2566  
 29 ส.ค. 2568  
 (โครงการที่ 3)  
 ผู้ว่าเจ้า.....  
 ผู้รับจ้าง.....  
 พยาน.....  
 พยาน.....



๕ สิงหาคม ๒๐๒๕  
 (นางอ. ส. อ. น. น. น.)  
 ๕๓๖/๒๕๖๖

ส่วนควบคุมการก่อสร้าง สำนักงาน เทศบาลนครอุบลราชธานี		
ภาษีเงินได้		
ครั้งที่	วันที่	ผู้แก้ไข
สำรวจ	เขียนแบบ	
(นายสุวิทย์ อดิศักดิ์) ผู้ควบคุมก่อสร้าง	(นายสุวิทย์ อดิศักดิ์) นายช่างในสำนักงาน	
ตรวจ		
(นางณิษฐา มหาสะใจ) อธิบดีสำนักงาน		
ตรวจ		
(นายวิบูลย์ สุระชัย) หัวหน้าสำนักงาน		
ตรวจ		
(นายวิมลนา สมลา) หัวหน้าส่วนควบคุมอาคาร		
เป็นของ		
(นายมาศคุณ เกตุเสน) ผู้อำนวยการส่วนควบคุมการก่อสร้างกรุงเทพมหานคร		
เป็นของ		
(นายสุวิทย์ อดิศักดิ์) ผู้อำนวยการสำนักงาน		
เป็นของ		
(นายอ. ส. อ. น. น. น.) ปลัดเทศบาลนครอุบลราชธานี		
เป็นของ		
(นายเสีง่า กิ่งแก้ว) นายกเทศมนตรี ปฏิบัติราชการแทนนายกเทศมนตรีนครอุบลราชธานี		
โดย		
ปรับปรุงอาคารพร้อมสิ่งอำนวยความสะดวกอาคารตลาดเทศบาล 3 (ตลาดใหญ่)		
สถานที่		
ด.ในเมือง อ.เมือง จ.อุบลราชธานี		
แบบเลขที่		
งานปรับปรุงพื้นที่ตลาดค้า (โครงการที่ 3)		
แบบเลขที่	แบบแผนที่	
๕๓๖/๒๕๖๖	๒๐/๔๐	

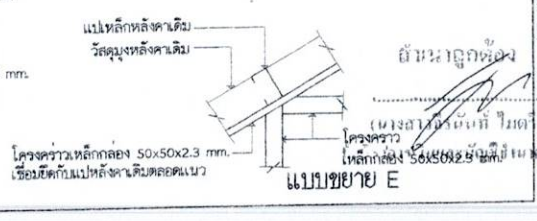
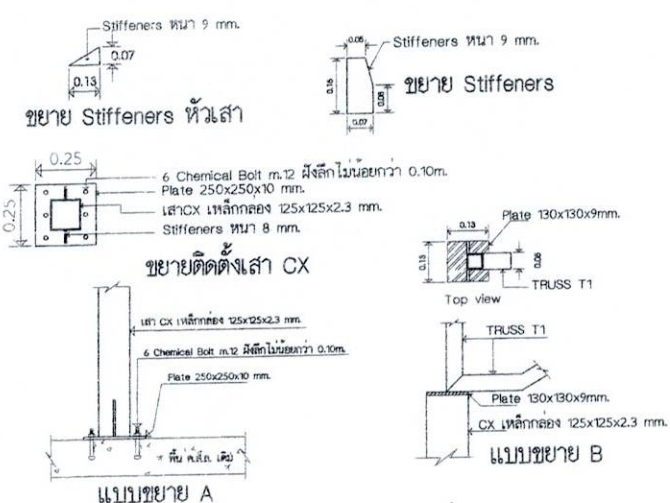
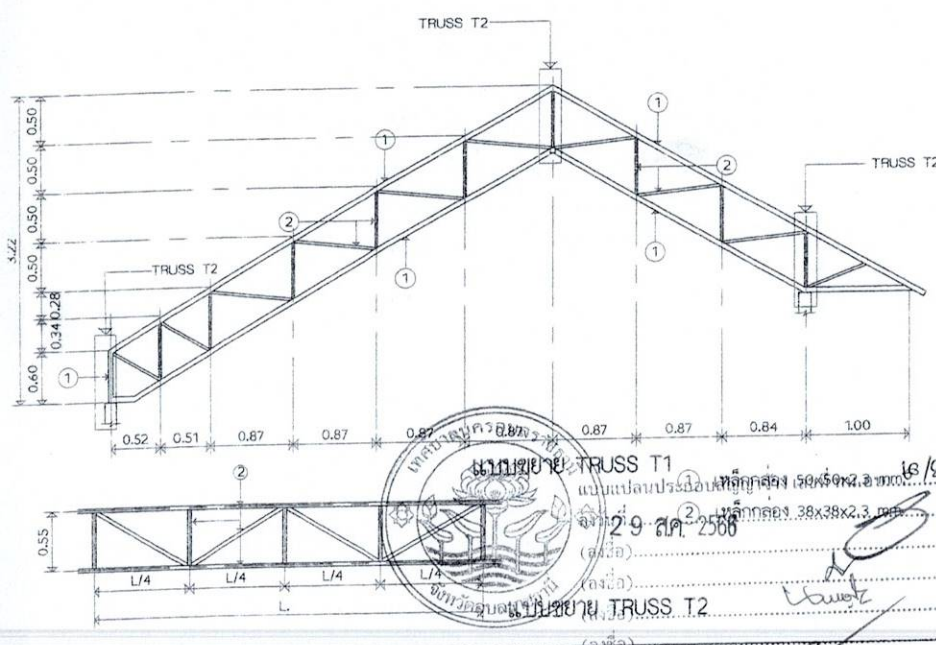
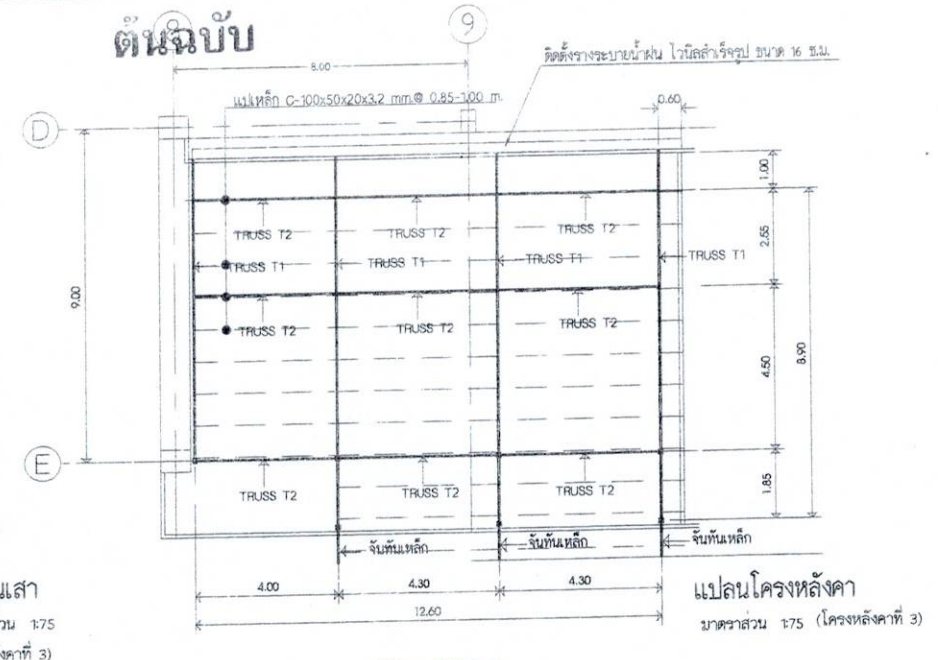
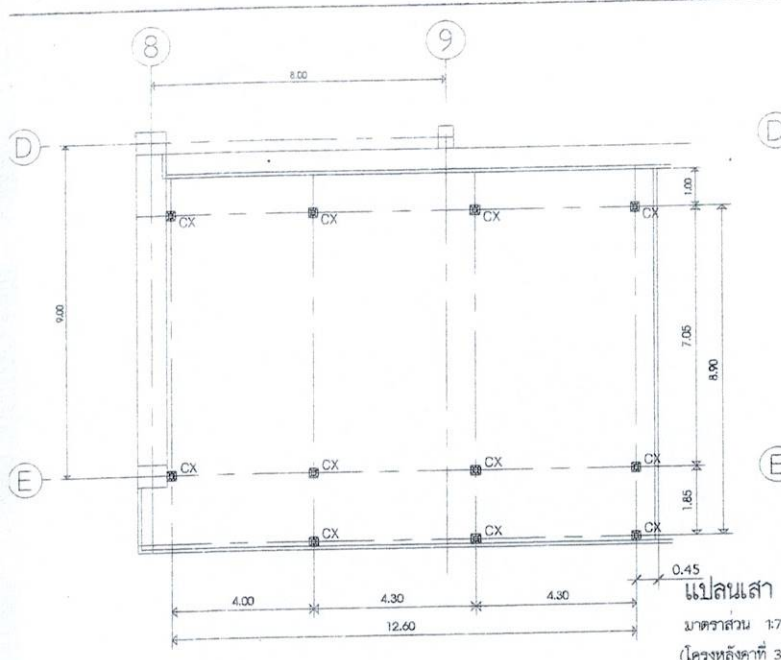

ส่วนควบคุมอาคารก่อสร้าง สำนักช่าง เทศบาลนครอุบลราชธานี		
การแก้ไข		
ครั้งที่	วันที่	ผู้แก้ไข
ครั้งที่ 1		.....
ครั้งที่ 2		.....
ครั้งที่ 3		.....
ครั้งที่ 4		.....
ครั้งที่ 5		.....
ครั้งที่ 6		.....
ครั้งที่ 7		.....
ครั้งที่ 8		.....
ครั้งที่ 9		.....
ครั้งที่ 10		.....
ครั้งที่ 11		.....
ครั้งที่ 12		.....
ครั้งที่ 13		.....
ครั้งที่ 14		.....
ครั้งที่ 15		.....
ครั้งที่ 16		.....
ครั้งที่ 17		.....
ครั้งที่ 18		.....
ครั้งที่ 19		.....
ครั้งที่ 20		.....
ครั้งที่ 21		.....
ครั้งที่ 22		.....
ครั้งที่ 23		.....
ครั้งที่ 24		.....
ครั้งที่ 25		.....
ครั้งที่ 26		.....
ครั้งที่ 27		.....
ครั้งที่ 28		.....
ครั้งที่ 29		.....
ครั้งที่ 30		.....
ครั้งที่ 31		.....
ครั้งที่ 32		.....
ครั้งที่ 33		.....
ครั้งที่ 34		.....
ครั้งที่ 35		.....
ครั้งที่ 36		.....
ครั้งที่ 37		.....
ครั้งที่ 38		.....
ครั้งที่ 39		.....
ครั้งที่ 40		.....



วันที่ 29 ส.ค. 2566  
.....  
.....  
.....

แบบขยาย D  
.....  
.....

.....  
.....  
.....

8 ต้นฉบับ

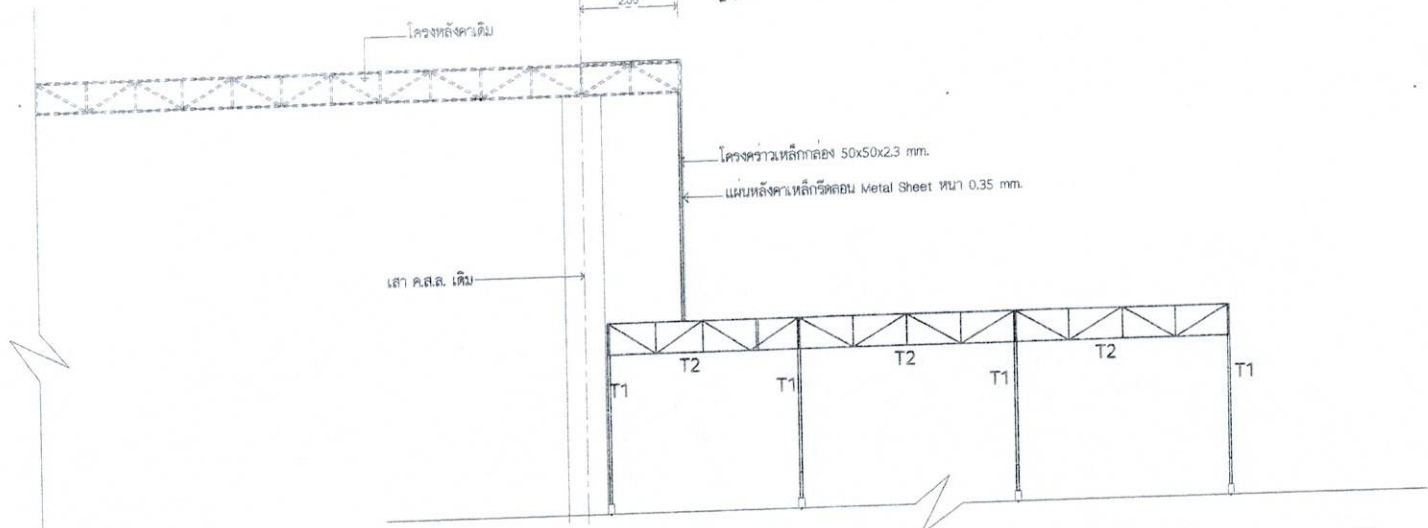

รูปตัด A  
 1:100 (โครงหลังคาที่ 3)

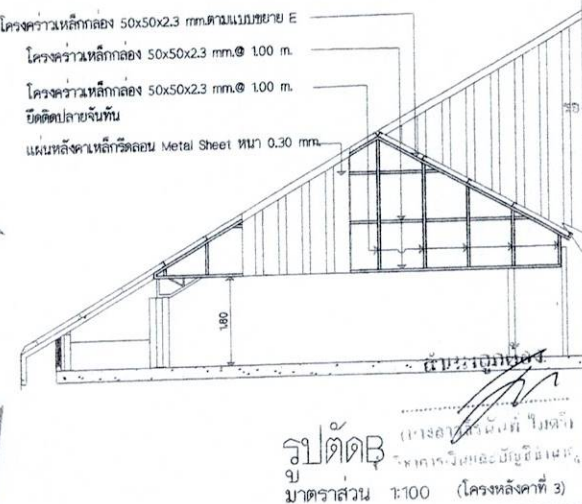
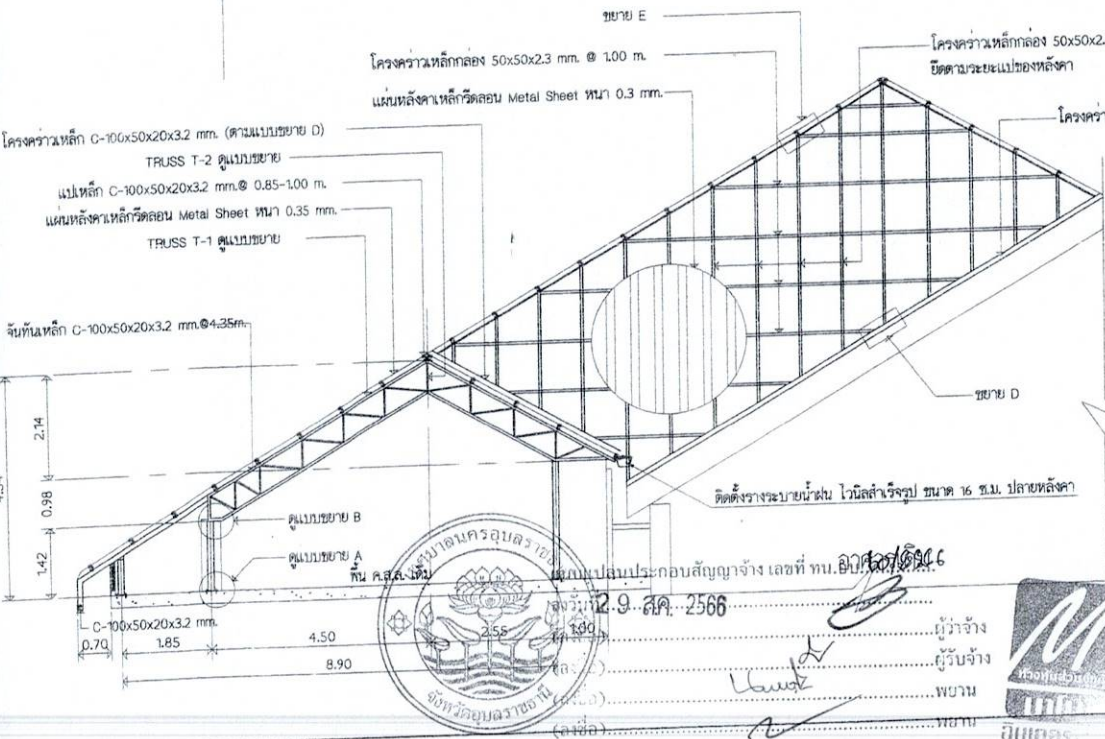

รูปตัด B  
 1:100 (โครงหลังคาที่ 3)



ส่วนควบคุมการก่อสร้าง  
 สำนักช่าง เทศบาลนครอุบลราชธานี

การแก้ไข		
ครั้งที่	วันที่	ผู้แก้ไข
ครั้งที่ 1		
ครั้งที่ 2		
ครั้งที่ 3		
(นายณัฐชา มาลาใจ) ควบคุมงานก่อสร้าง		
(นายวิษณุ สุระชัย) ควบคุมงานวิศวกรรม		
(นายวิมลนา สมลา) ควบคุมงานสถาปัตย์		
(นายบัณฑิต เสงี่ยม) ควบคุมงานควบคุมการก่อสร้างตามผังเมือง		
(นายชัยสิทธิ์ ศรีรัมย์) ควบคุมงานด้านช่าง		
(นายสมบัติ ทองดี) ควบคุมงานควบคุมการก่อสร้าง		
(นายปวีณา สิวีสว่าง) ควบคุมงานสถาปัตย์		
ควบคุมงานสถาปัตย์ ปฏิบัติงานควบคุมการก่อสร้าง ควบคุมงานสถาปัตย์ ควบคุมงานควบคุมการก่อสร้าง ควบคุมงานควบคุมการก่อสร้าง ควบคุมงานควบคุมการก่อสร้าง		
ต.ในเมือง อ.เมือง จ.อุบลราชธานี		
งานปรับปรุงพื้นที่ ขั้นตอนที่ (โครงหลังคาที่ 3)		
แบบครั้งที่	แบบแผนที่	
30/66	22/140	





### รายการฝ้าเพดาน

สัญลักษณ์	ความหมาย
①	ฝ้าเพดานภายในยิปซัมบอร์ดหนา 9 มม. ชนิดกันชื้น โครง(C-line) ทาสีน้ำอะครีลิค 100% (ติดตั้งในแนวขนานกับหน้าอาคาร)
①.1	ฝ้าเพดานภายในยิปซัมบอร์ดหนา 9 มม. ชนิดกันชื้น โครง(C-line) ทาสีน้ำอะครีลิค 100% (ติดตั้งเอียงไปกับโครงเหล็กถักด้านหลังคาเดิม)

### ต้นฉบับ

แปลนชั้น 3 อาคารตลาดสดเทศบาล 3

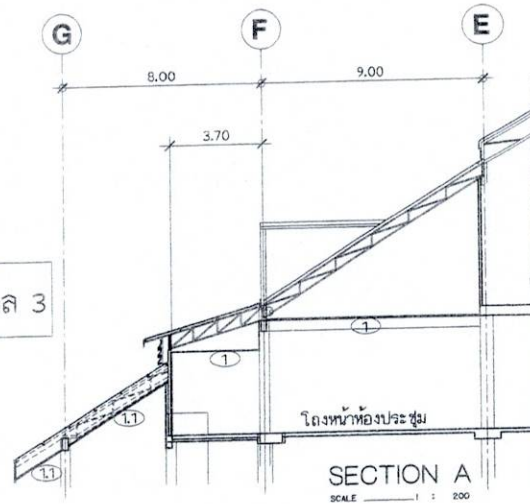

### รายการไฟฟ้า

อุปกรณ์ไฟฟ้าใช้ชนิดกันน้ำที่ได้มาตรฐาน มอก.  
เช่น National, PHILIPS, bticino

L1 ① โคมไฟดวงวงไลท์ฝังเพดาน กว. 6" + LED 3W 50 ลี Day light

เดินท่อ PVC. 1/2" ร้อยสาย THW 2.5 sq. mm. เชื่อมกับตำแหน่งใกล้เคียง

⑤ สวิตช์เปิด - ปิดไฟ

FLASHING แผ่นเหล็กเคลือบสีหนา 0.35 มม.

โครงคร่าวเหล็ก 30x30x2 มม. @ 1.00 ม.



แปลนขยายติดตั้งฝ้าเพดานและไฟฟ้า

สำเนาถูกต้อง

นางสาวสุวิมล ใจดี

นางสาวสุวิมล ใจดี

ส่วนควบคุมการก่อสร้าง สำนักช่าง เทศบาลนครอุบลราชธานี		
การแก้ไข		
ครั้งที่	วันที่	ผู้แก้ไข
ครั้งที่ 1		ผู้ควบคุมงาน
ครั้งที่ 2		(นางนันทิมา มหาสะใจ) สถาปนิกชั้นปฏิบัติการ
ครั้งที่ 3		(นายวิษณุ สุระชัย) วิศวกรชั้นปฏิบัติการ
ครั้งที่ 4		(นายวิมลมา สมลา) หัวหน้าส่วนควบคุมการก่อสร้าง
เห็นชอบ		(นายมาศคุณ เตุภเสณ) ผู้อำนวยการส่วนควบคุมการก่อสร้างอาคารและผังเมือง
เห็นชอบ		(นายวิสิทธิ์ ศรีรัมย์) ผู้อำนวยการฝ่ายบริหาร
เห็นชอบ		(นายสมพล ทองรุ่ง) ปลัดเทศบาลนครอุบลราชธานี
เห็นชอบ		(นายอภิเดช อภิพัฒน์วงษ์)
รองนายกเทศมนตรี ปฏิบัติราชการแทนนายกเทศมนตรี		
รองนายกเทศมนตรี ปฏิบัติราชการแทนนายกเทศมนตรี		
ปรับปรุงอาคารพร้อมสิ่งอำนวยความสะดวกอาคาร ตลาดสดเทศบาล 3 (ตลาดใหญ่)		
สถานที่		
ต.ในเมือง อ.เมือง จ.อุบลราชธานี		
แบบร่าง		
งานติดตั้งฝ้าเพดาน ชั้นที่ 3 แปลนขยายติดตั้งฝ้าเพดานและไฟฟ้า		
แบบร่างที่	แบบฉบับที่	
๕๖๐/๖๖	23/40	

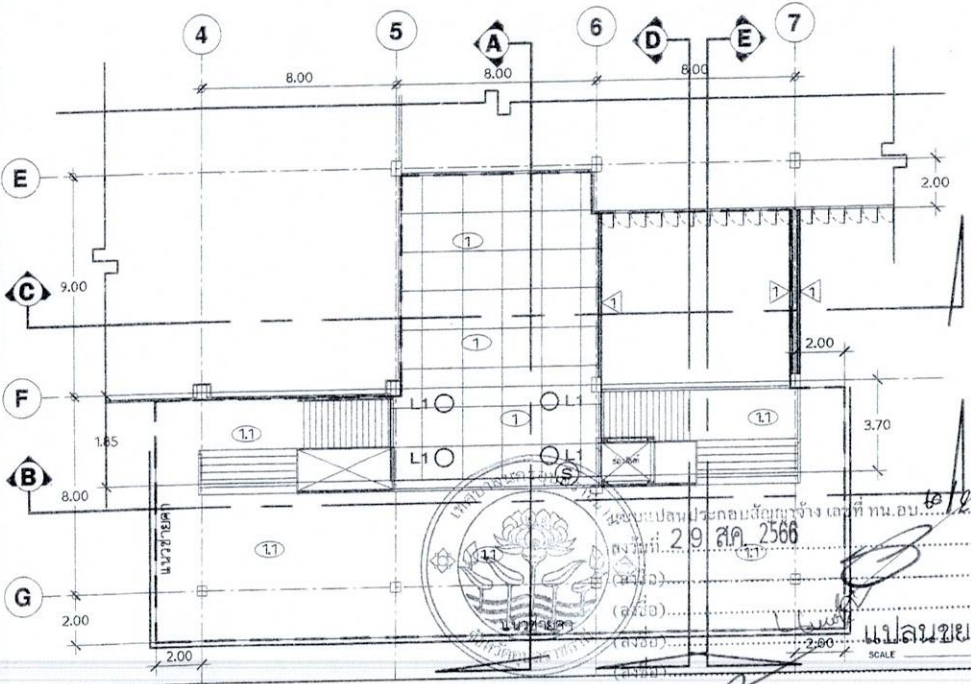
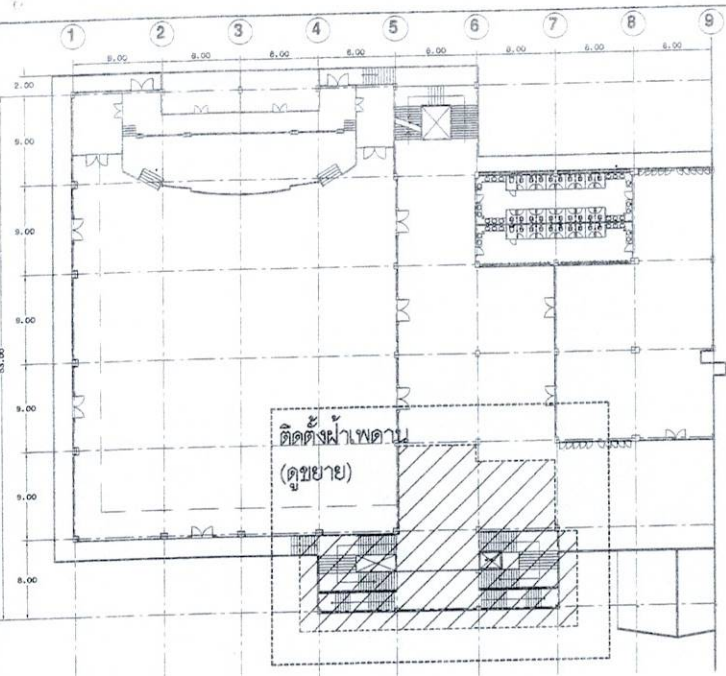

ผู้ว่าจ้าง  
ผู้รับจ้าง  
ช่างเขียน  
ช่างเขียน  
ช่างเขียน

SCALE 1:200

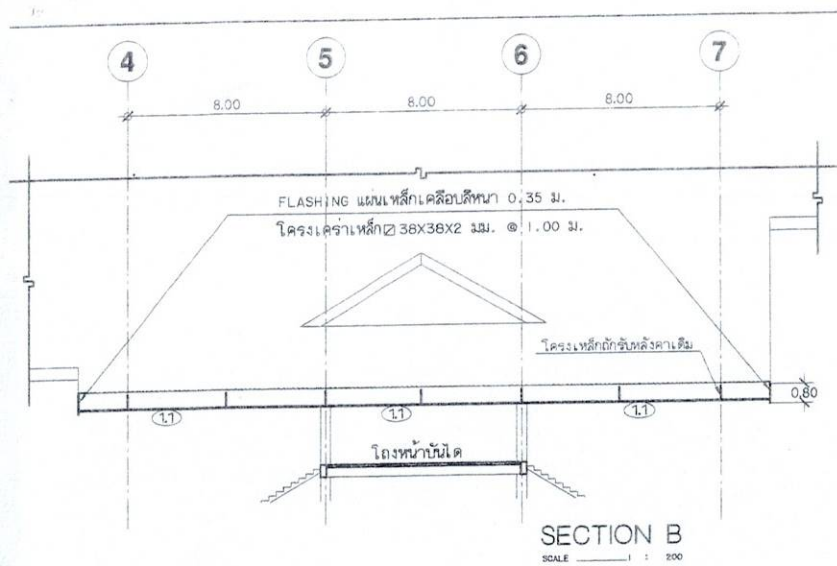

SECTION B  
SCALE 1 : 200

ต้นฉบับ 4

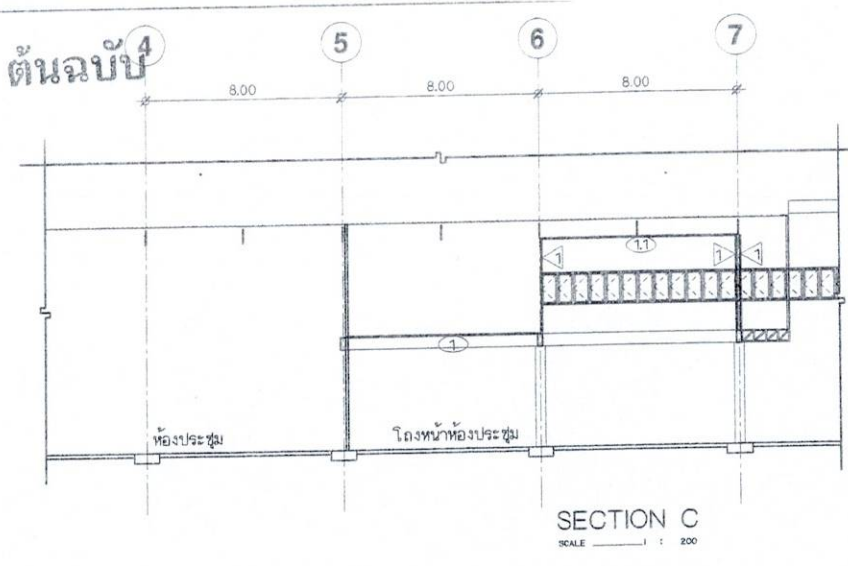

SECTION C  
SCALE 1 : 200

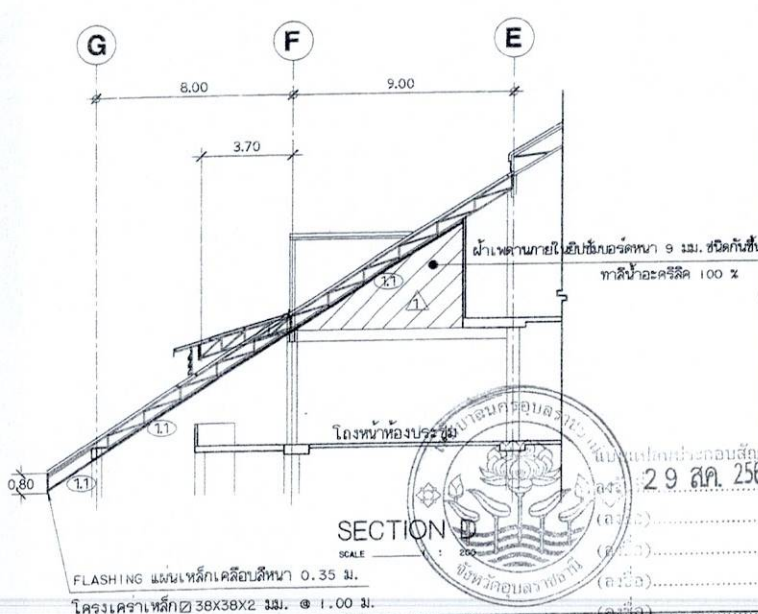

SECTION D  
SCALE 1 : 200

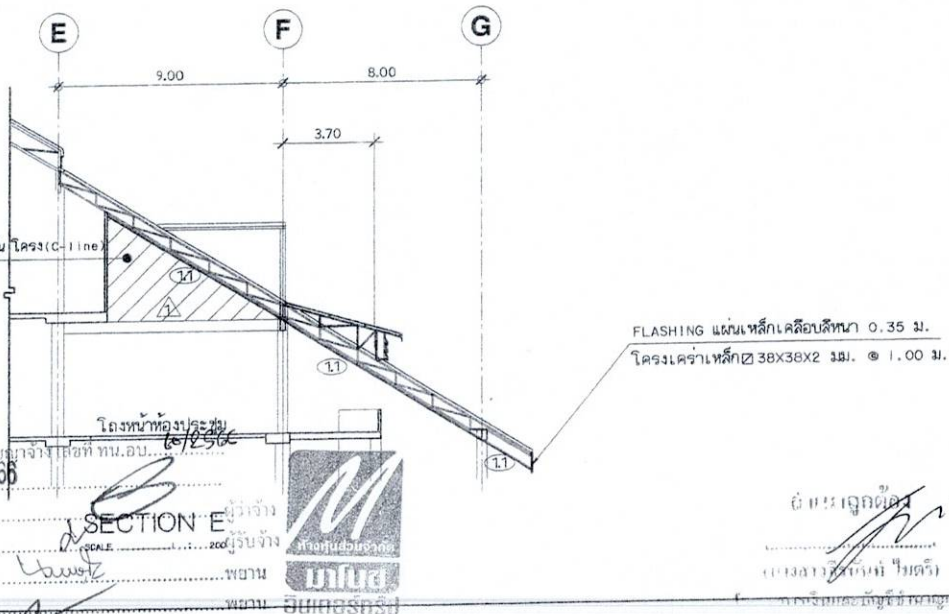

SECTION E  
SCALE 1 : 200



29 ส.ค. 2566



อ. น. น. น. น. น.  
อ. น. น. น. น. น.  
อ. น. น. น. น. น.



ส่วนควบคุมการก่อสร้าง สำนักช่าง เทศบาลนครอุบลราชธานี		
การแก้ไข		
ครั้งที่	วันที่	แก้ไข
1		
2		
3		
4		
5		
6		
7		
8		
9		
10		
11		
12		
13		
14		
15		
16		
17		
18		
19		
20		
21		
22		
23		
24		
25		
26		
27		
28		
29		
30		
31		
32		
33		
34		
35		
36		
37		
38		
39		
40		
41		
42		
43		
44		
45		
46		
47		
48		
49		
50		
51		
52		
53		
54		
55		
56		
57		
58		
59		
60		
61		
62		
63		
64		
65		
66		
67		
68		
69		
70		
71		
72		
73		
74		
75		
76		
77		
78		
79		
80		
81		
82		
83		
84		
85		
86		
87		
88		
89		
90		
91		
92		
93		
94		
95		
96		
97		
98		
99		
100		

งานติดตั้งฝ้าเพดาน ชั้นที่ 3  
แปลนขยายติดตั้งฝ้าเพดาน

แบบเลขที่ ๒๖๐/๖๖  
แบบพื้นที่ 24/40



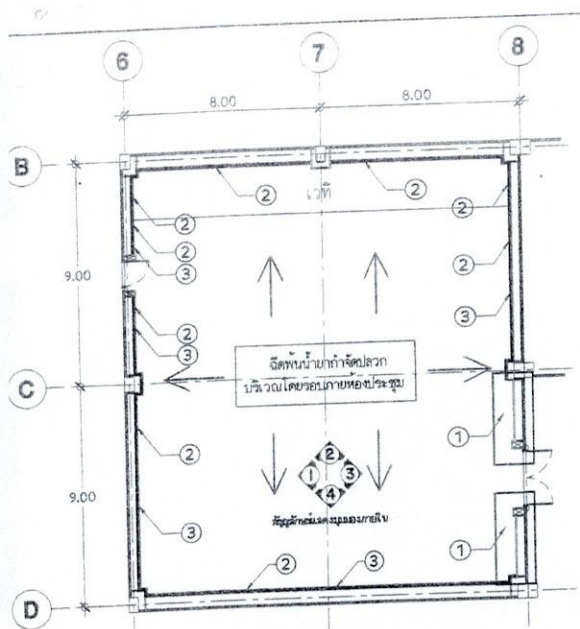

แปลนห้องประชุมเล็ก  
SCALE 1 : 200  
(ชั้นที่ 4)



ตัดดูที่ชั้นคด มุมมองภายใน

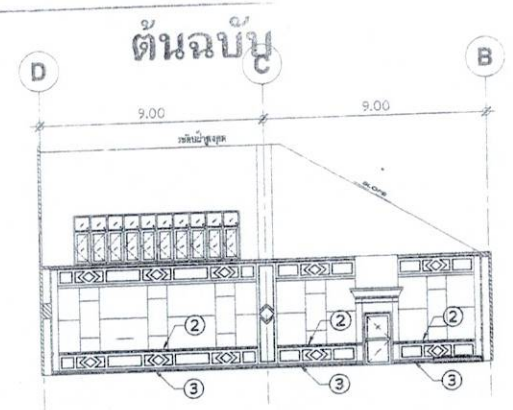

มุมมองภายในด้าน 1  
SCALE 1 : 200

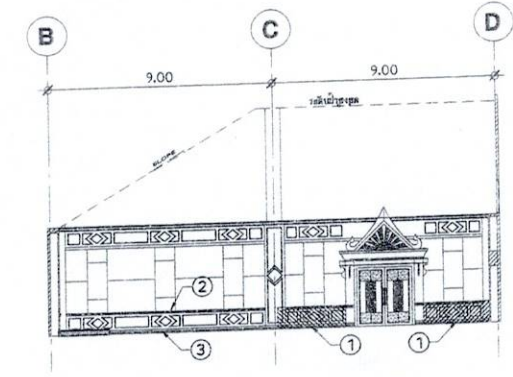

มุมมองภายในด้าน 3  
SCALE 1 : 200

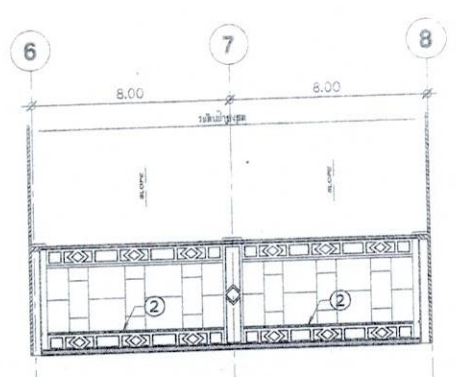

มุมมองภายในด้าน 2  
SCALE 1 : 200

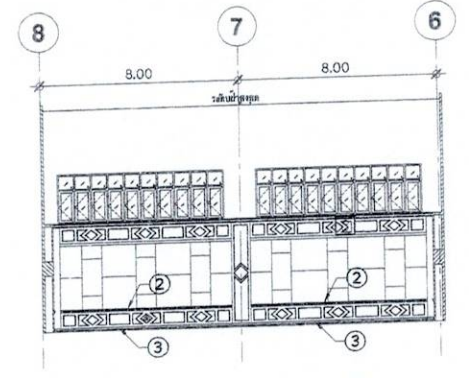

มุมมองภายในด้าน 4  
SCALE 1 : 200

รายการซ่อมแซมภายในห้องประชุมเล็ก

1. รื้อและติดตั้งผนังคาน้ำคอนกรีต (คูมัย)
  2. รื้อเปลี่ยน บัวซิงผนังบนไม้เนื้อแข็ง (คูมัย)
  3. รื้อเปลี่ยน บัวซิงผนังล่างไม้เนื้อแข็ง (คูมัย)
  4. ใ้ทาสีแล็คเกอร์+ยูรีเทน เคลือบในส่วนที่ติดตั้ง งานไม้
- ซ่อมแซม พื้นพาดาน อะลูมิเนียม สันเสียง เดิม  
ปิดเกาะกับแผ่นยิปซัมยัด เดิม ตัวแผ่นที่เป็ด้อออกจากผ้า โดยใช้กาวตะปูตะปูกลมขนาดยาว  
พื้นที่รวมไม่น้อยกว่า 70.00 ตร.ม  
-คุณสมบัติกาวตะปู / ปิดตะปูกลมขนาดยาว  
เนื้อกาวไม่หตุคร่อน ไม่หตุยอย สามารถไร้ได้กับทุกพื้นผิว  
ไม่ต่อลงผสม มีคุณสมบัติทนทานต่อสภาพอากาศ



แบบแปลนประกอบสัญญาจ้าง เลขที่ ทน.อบ. ๒๐/๒๕๖๖  
วันที่ 29 ส.ค. 2566

ผู้ว่าจ้าง ..... ผู้รับจ้าง .....  
..... พยาน ..... พยาน .....



สัญญาจ้าง  
(นางสาวสุวิภาภรณ์ ไชยดี)  
วิศวกรประจำสำนักงาน



ส่วนควบคุมการก่อสร้าง สำนักงาน เขตเทศบาลนครอุบลราชธานี		
การแก้ไข	ครั้งที่	วันที่
ผู้ทำ	ผู้รับ	ผู้รับ
(นายสุวิภาภรณ์ ไชยดี) ผู้อำนวยการสำนักงาน	(นายสุวิภาภรณ์ ไชยดี) นางสาวสุวิภาภรณ์ ไชยดี	
ตรวจ		
(นายนิษฐา มหาสะใจ) สมานักวิชาการ		
ตรวจ		
(นายวิบูลย์ สุระชัย) หัวหน้าวิศวกร		
ตรวจ		
(นายวิมลนา สมลา) หัวหน้าวิศวกรอาคาร		
เห็นชอบ		
(นายพจนัน เดชคุ้ม) ผู้อำนวยการเขตเทศบาลนครอุบลราชธานี		
เห็นชอบ		
(นายสุวิภาภรณ์ ไชยดี) ผู้อำนวยการสำนักงาน		
เห็นชอบ		
(นายสุวิภาภรณ์ ไชยดี) ผู้อำนวยการสำนักงาน		
เห็นชอบ		
(นายประวิทย์ ศรีวิภา) ผู้อำนวยการเขตเทศบาลนครอุบลราชธานี		
โครงการเทศบาลนครอุบลราชธานี		
โครงการเทศบาลนครอุบลราชธานี		
ปรับปรุงอาคารพร้อมสิ่งอำนวยความสะดวกอาคาร		
ตลาดสดเทศบาล 3 (ตลาดใหญ่)		
สถานที่		
ต.ในเมือง อ.เมือง จ.อุบลราชธานี		
แนบมา		
แปลนห้องประชุมเล็ก (ชั้นที่ 4)		
มุมมองภายในด้าน 1-4		
แบบเลขที่	แบบแผ่นที่	
๒๖๐/๖๖	25/40	

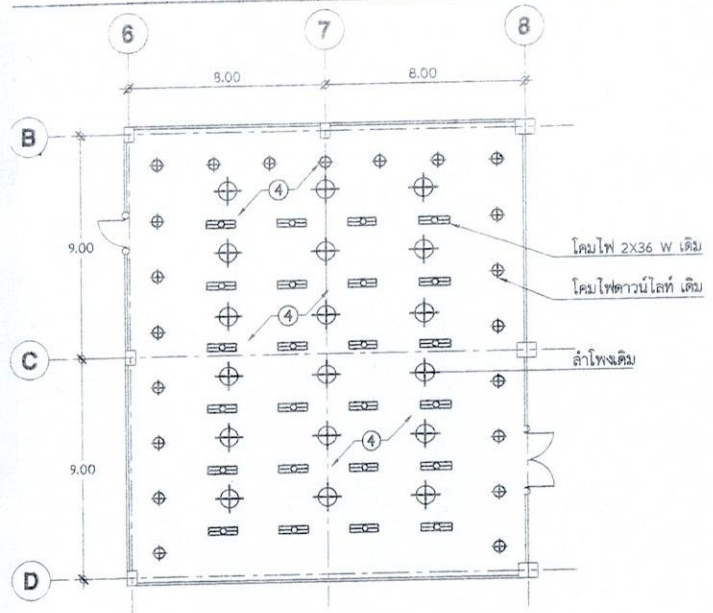

**ต้นฉบับ**

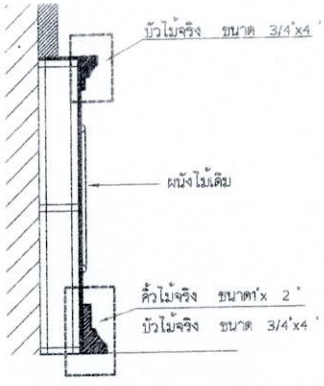

**ขยายบัวเชิงผนัง**

**แปลนฝ้าเพดานห้องประชุมเล็ก**  
SCALE: 1:200  
(เส้นที่ 4)

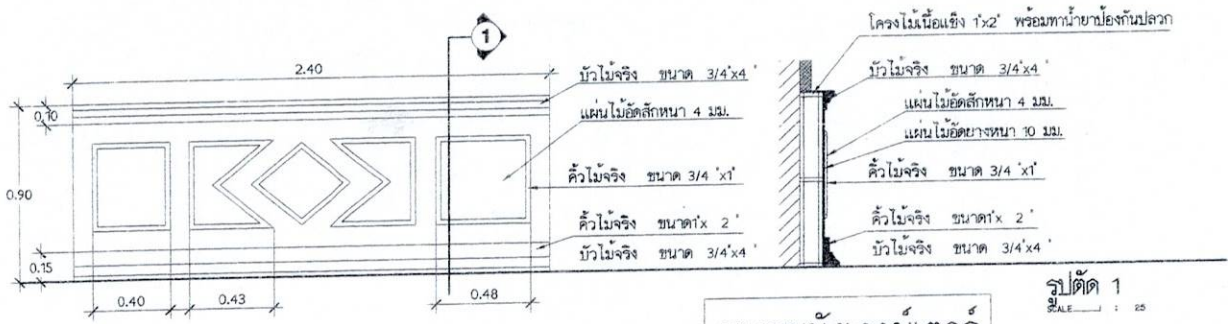

**ขยายผนังเคาน์เตอร์**

**รูปตัด 1**  
SCALE: 1:20



แบบแปลนประกอบสัญญาจ้าง เลขที่ ทน.อบ. ๒/๒๕๖๕  
 29 ส.ค. 2566  
 ผู้ว่าจ้าง ..... ผู้รับจ้าง .....  
 (ลงชื่อ) ..... พยาน .....  
 (ลงชื่อ) ..... พยาน .....



 ส่วนควบคุมการก่อสร้าง สำนักช่าง เทศบาลนครสุพรรณธานี		
การแก้ไข		
ครั้งที่	วันที่	ผู้แก้ไข
ครั้งที่ 1		
ตรวจสอบ	ผู้ควบคุม	
(นายวิเศษ ทองซอ) ผู้อำนวยการช่าง	(นายวิเศษ วัฒนวิภาส) นายช่างเขียนแบบ	
ตรวจสอบ		
(นางนันทิชา มหาสะใจ) นายช่างเขียนแบบ		
ตรวจสอบ		
(นายวิวัฒน์ สุระชัย) นายช่างเขียนแบบ		
ตรวจสอบ		
(นายวิไลนา สมลา) นายช่างเขียนแบบ		
เห็นชอบ		
(นายพนพน เดชเส็น) ผู้อำนวยการควบคุมการก่อสร้าง		
เห็นชอบ		
(นายชัยสิทธิ์ ศรีเมฆ) ผู้อำนวยการสำนักช่าง		
เห็นชอบ		
(นายอัมพล ทองฟู) ปลัดเทศบาลนครสุพรรณธานี		
เห็นชอบ		
(นายปรีชา ศรีสว่าง)		
1. นายเอกเทศมนตรี ปฏิบัติราชการแทน นายกเทศมนตรีนครสุพรรณธานี ปรีชญ์ภูษาคารพอมลิจันานวย ความสะอาดอาคาร ตลาดเทศบาล 3 (ตลาดใหญ่)		
สถานที่	ต.ในเมือง อ.เมือง จ.สุพรรณธานี	
แบบแปลน	แปลนฝ้าเพดานห้องประชุมเล็ก (เส้นที่ 4) ขยายผนังเคาน์เตอร์ ขยายบัวเชิงผนัง	
แบบเลขที่	แบบพื้นที่	
๕๓๐/๖๖	26/140	

ลักษณะอาคาร  
 (นางสาวชัญชวี ไม้ตง)



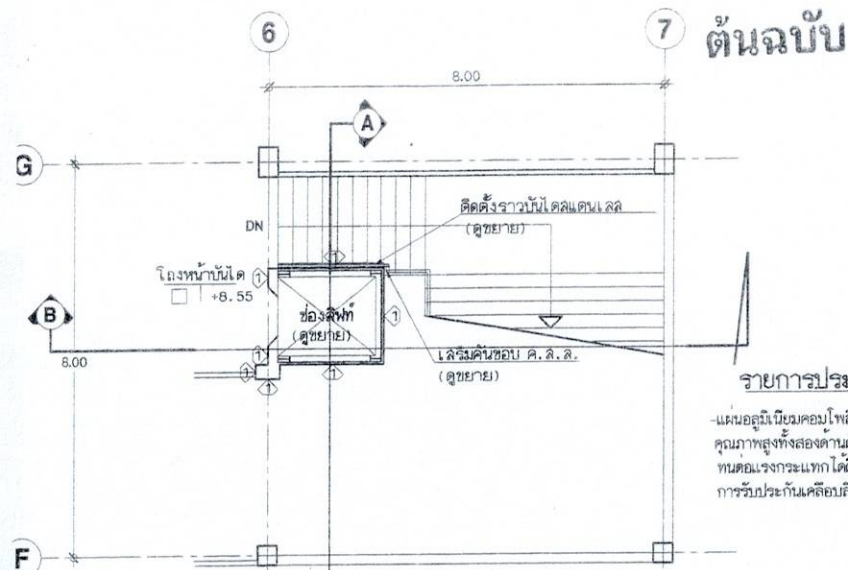

**ชั้น 3**

แปลนพื้นที่ 3  
SCALE 1 : 100  
(ปรับปรุง)

**รายการประกอบแบบวัสดุ**

-แผ่นอลูมิเนียมคอมโพสิต ( Aluminium Composite Panel หรือ ACP ) ความหนารวม 4 มม. อลูมิเนียมหนา 0.5 มม. ประกันแผ่นด้วยอลูมิเนียม  
คุณภาพสูงทั้งสองด้านด้วยระบบความร้อน และมีโกล์กลางเป็นพลาสติก PE หรือ FR (สำหรับกันไฟ) โครงสร้างของแผ่นอลูมิเนียมที่ประกบชั้นแกนกลางทำให้สามารถ  
ทนต่อแรงกระแทกได้ดี สำหรับ ระบบ PVDF ใช้สำหรับงานภายนอก  
การรับปะทะกันเคลือบสี

สัญลักษณ์	รายการวัสดุ
1	พื้น ค.ส.ล.ปูด้วยกระเบื้องแกรนิตโต้ 24'x24' (เกรด A)
2	พื้น ค.ส.ล.ผิวทรายล้าง
1	ผนัง แผ่นอลูมิเนียมคอมโพสิต ความหนารวมสี 4 มม.
2	เจดสีระบบอะกอสตรา
2	ดูรายละเอียดแบบติดตั้งลิฟท์

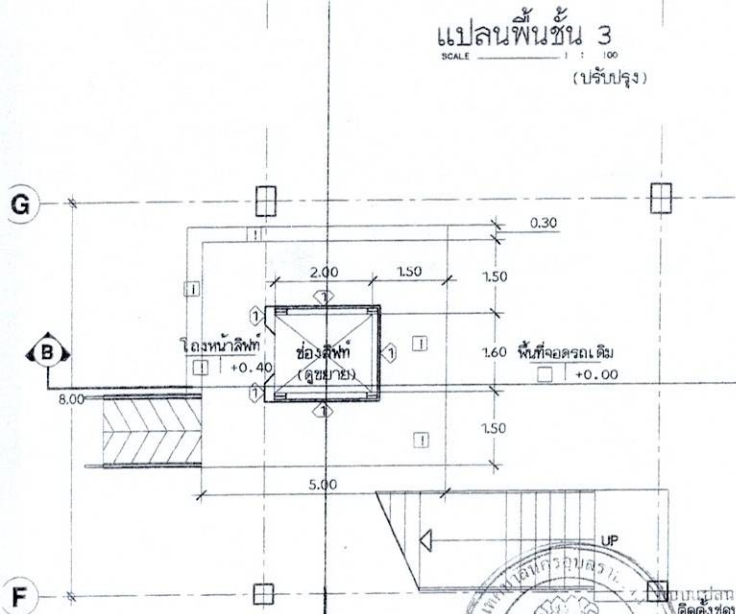

แปลนพื้นที่ 1  
SCALE 1 : 100  
(ปรับปรุง)

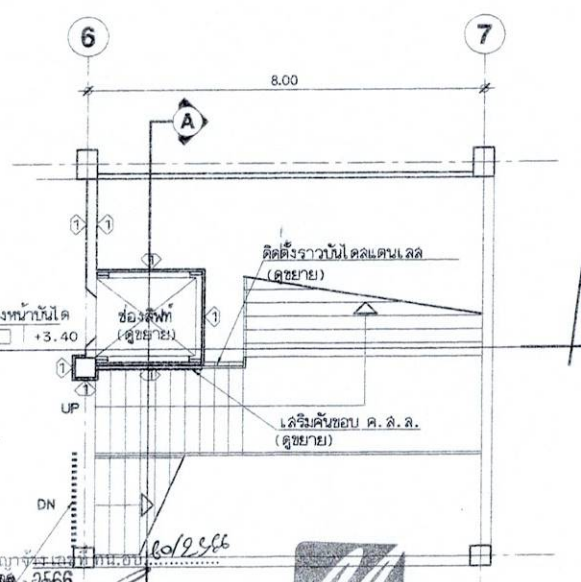

แปลนพื้นที่ 2  
SCALE 1 : 100  
(ปรับปรุง)



ส่วนควบคุมการก่อสร้าง  
สำนักช่าง เทศบาลนครอุบลราชธานี

การแก้ไข		
ครั้งที่	วันที่	แก้ไข
ครั้งที่ 1		
ครั้งที่ 2		
ครั้งที่ 3		
ครั้งที่ 4		
ครั้งที่ 5		
ครั้งที่ 6		
ครั้งที่ 7		
ครั้งที่ 8		
ครั้งที่ 9		
ครั้งที่ 10		
ครั้งที่ 11		
ครั้งที่ 12		
ครั้งที่ 13		
ครั้งที่ 14		
ครั้งที่ 15		
ครั้งที่ 16		
ครั้งที่ 17		
ครั้งที่ 18		
ครั้งที่ 19		
ครั้งที่ 20		

นายอรรถพร อรรถพร  
นายกเทศมนตรีนครอุบลราชธานี  
ปรีดีปวง อัครพร้อมตั้งอำนวยการ  
ความสะอาดอาคาร  
ตลาดสดเทศบาล 3 (ตลาดใหญ่)

นาย.....  
ต.ในเมือง อ.เมือง จ.อุบลราชธานี

แปลนพื้นที่ปรับปรุง

แบบครั้งที่	แบบแก้ไขที่
530/66	28/40



วันที่ 16/9/66  
ผู้ว่าจ้าง.....  
ผู้รับจ้าง.....  
พยาน.....  
พยาน.....

นาย.....  
นางสาว.....  
นาง.....



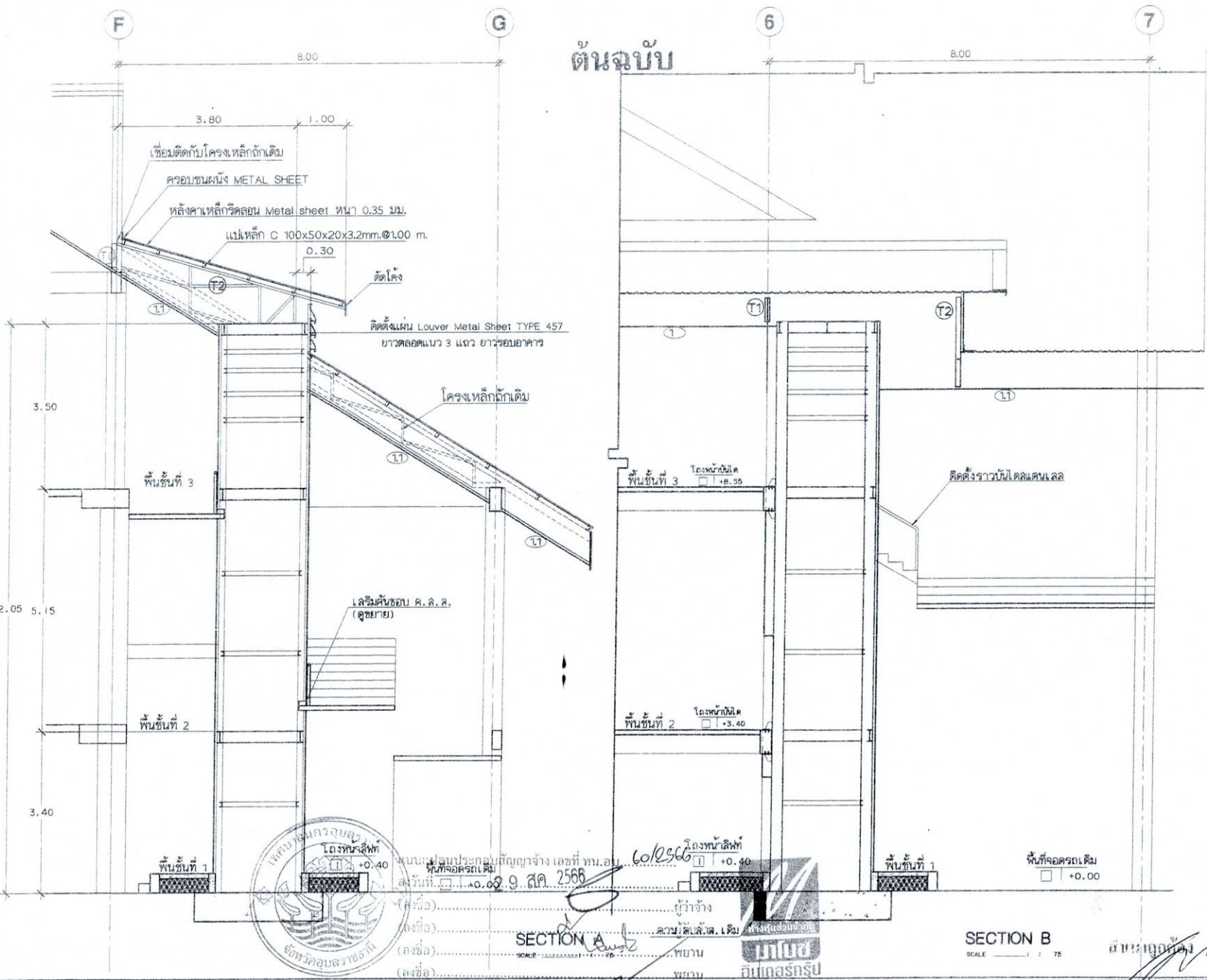

ส่วนควบคุมการก่อสร้าง  
สำนักช่าง เทศบาลนครอุบลราชธานี

การแก้ไข		
ครั้งที่	วันที่	ผู้แก้ไข
ครั้งที่ 1		เขียนแบบ
ครั้งที่ 2		(นายวิเศษ หงษ์ชัย) (นายวิเศษ หงษ์ชัย) (นายวิเศษ หงษ์ชัย) (นายวิเศษ หงษ์ชัย)

นางนันทิยา มหาคะใจ  
สถาปนิกชั้นสูง

(นายวิเศษ หงษ์ชัย)  
สถาปนิกชั้นสูง

(นายวิเศษ หงษ์ชัย)  
สถาปนิกชั้นสูง

(นายวิเศษ หงษ์ชัย)  
สถาปนิกชั้นสูง

(นายวิเศษ หงษ์ชัย)  
สถาปนิกชั้นสูง

(นายวิเศษ หงษ์ชัย)  
สถาปนิกชั้นสูง

นางนันทิยา มหาคะใจ  
สถาปนิกชั้นสูง

ปรีชา ใจดี  
ความสะอาดอาคาร  
ตลาดสดเทศบาล 3 (ตลาดใหม่)

ด.ในมิ่ง อมมิ่ง จ.อุบลราชธานี

SECTION A  
SECTION B

แบบเลขที่	แบบแผ่นที่
8 30 166	30 / 40

(นางสาววิมลรัตน์ นิมิตต์)



ส่วนควบคุมอาคารก่อสร้าง  
สำนักช่าง เทศบาลนครอุบลราชธานี

การแก้ไข

ครั้งที่	วันที่	แก้ไข
ครั้งที่ 1		แก้ไขแบบ
ครั้งที่ 2		แก้ไขแบบ

ครั้งที่ 1  
(นางนันทิชา มหาสะใจ)  
สถาปนิกชั้นนำ

ครั้งที่ 2  
(นายวิวัฒน์ สุวะชัย)  
สถาปนิกชั้นนำ

ครั้งที่ 3  
(นายวิมลนา สมลา)  
หัวหน้าควบคุมอาคาร

ครั้งที่ 4  
(นายมงคล เดชศิลป์)  
ผู้อำนวยการควบคุมอาคารเทศบาลนครอุบลราชธานี

ครั้งที่ 5  
(นายชัชสิทธิ์ ศรีรัมย์)  
ผู้อำนวยการควบคุมอาคารเทศบาลนครอุบลราชธานี

ครั้งที่ 6  
(นายสมพล ทองมณี)  
ปลัดเทศบาลนครอุบลราชธานี

ครั้งที่ 7  
(นางปณิชา ศรีรัมย์)  
ผู้อำนวยการควบคุมอาคารเทศบาลนครอุบลราชธานี

ครั้งที่ 8  
นายกเทศมนตรีเทศบาลนครอุบลราชธานี  
ปรับปรุงอาคารพร้อมสิ่งอำนวยความสะดวก  
ความสะอาดอาคาร  
ตลาดสดเทศบาล 3 (ตลาดใหม่)

ครั้งที่ 9  
ด.ในเมือง อมเมือง จ.อุบลราชธานี

ครั้งที่ 10  
แปลนหลังคาชั้น 3 (เดิม)  
แปลนหลังคาชั้น 3 (ปรับปรุง)  
SECTION 1-2

แบบครั้งที่	แบบวันที่
1	31/40

วันที่ 30/6/66

นางสาววิภาดา นามศิริ  
นักวิชาการวิเทศน์

ต้นฉบับ 4

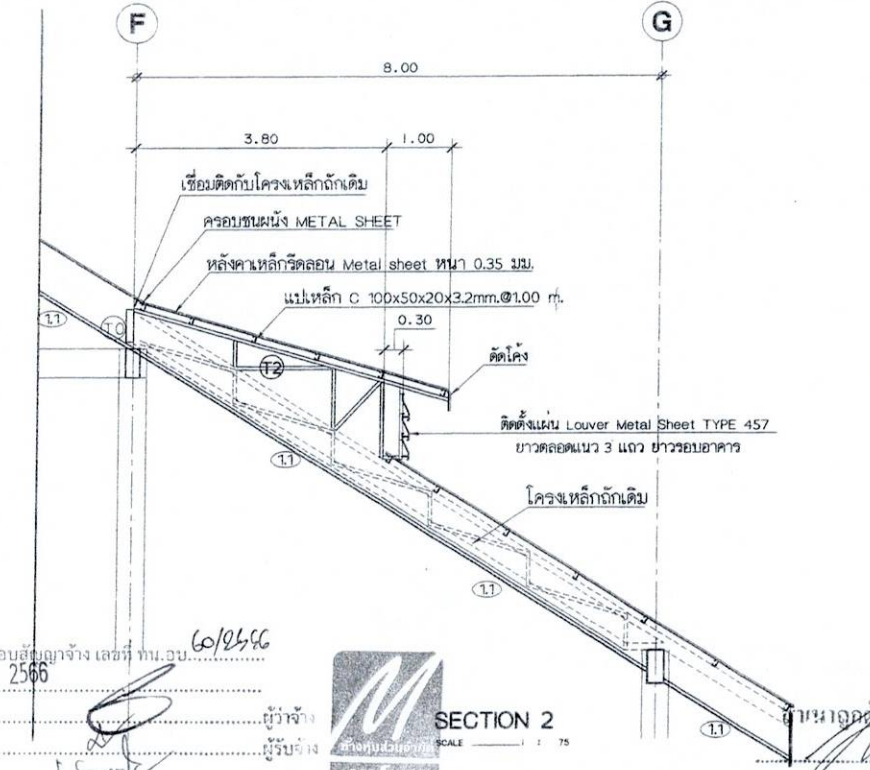
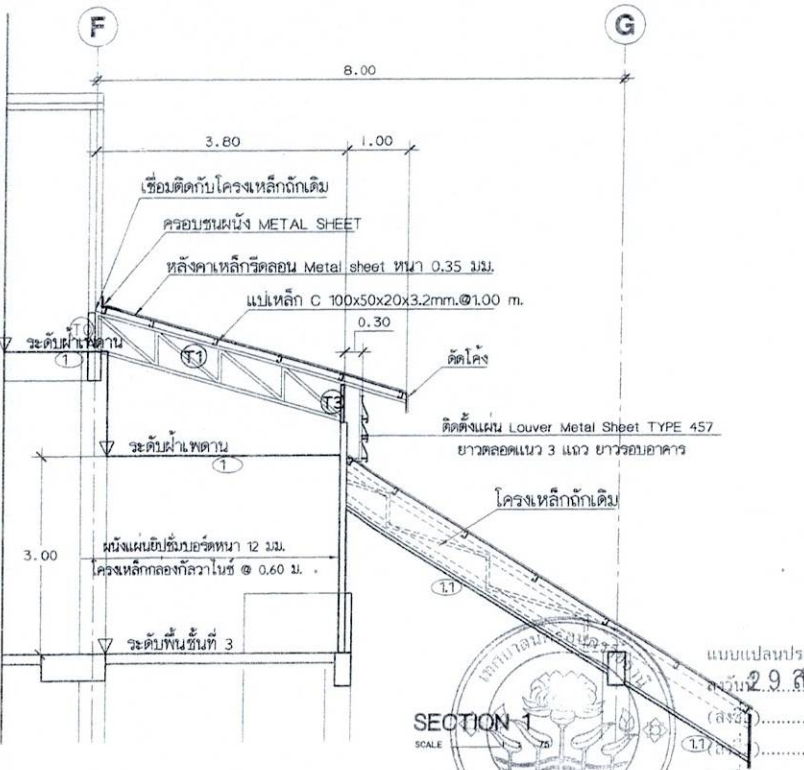
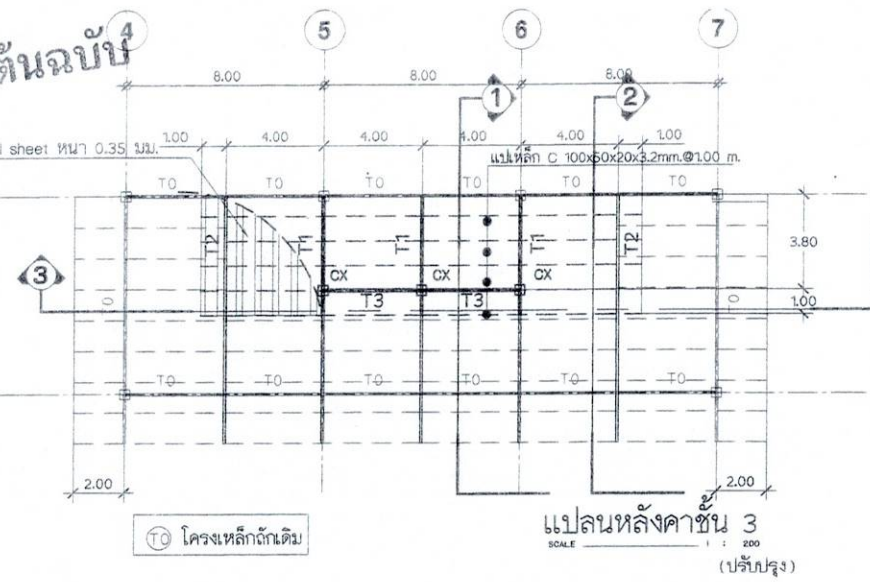
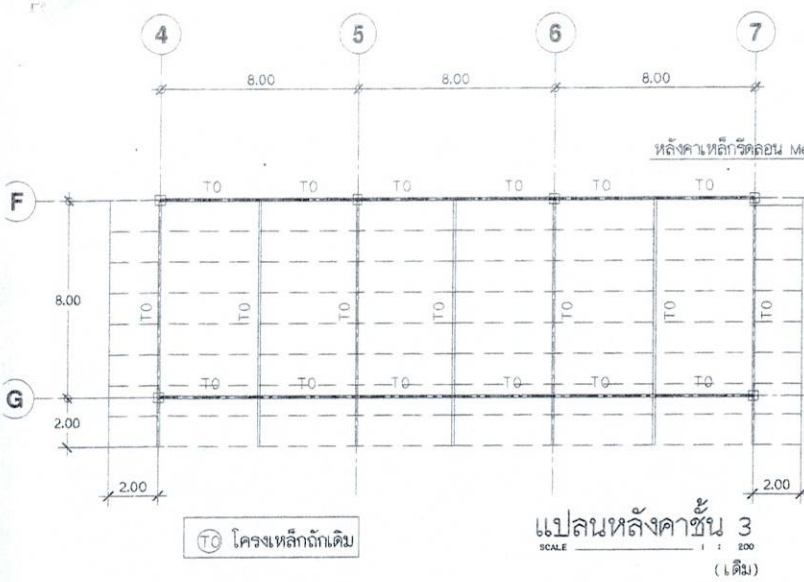

แบบแปลนประกอบสิ่งก่อสร้าง เลขที่ ท.น.อ.บ. 60/2566  
วันที่ 29 ส.ค. 2566  
(ลงชื่อ) ... ผู้ว่าจ้าง  
(ลงชื่อ) ... ผู้รับจ้าง  
(ลงชื่อ) ... พยาน



SECTION 2  
SCALE 1:75  
(ลงชื่อ) ... ผู้ว่าจ้าง  
(ลงชื่อ) ... ผู้รับจ้าง  
(ลงชื่อ) ... พยาน  
นางสาววิภาดา นามศิริ  
นักวิชาการวิเทศน์















ส่วนควบคุมอาคารก่อสร้าง  
สำนักงานเทศบาลนครราชสีมา

การแก้ไข  
ครั้งที่ วันที่ หมายเหตุ  
ครั้งที่ วันที่ หมายเหตุ

ครั้งที่ วันที่ หมายเหตุ  
(นางชนันฐา มหาตะไข)  
นายวิชาญ อรรถนุกุล  
(นายวิบูล สุระชัย)  
พินิจพัชร์ วัฒนกุล  
(นายวิมลนา สมลา)  
วิภาดา อรรถนุกุล  
(นายพคุณ เตชะวัน)  
ผู้อำนวยการควบคุมอาคารเทศบาลนครราชสีมา  
(นายชยสิทธิ์ ศรีรัมย์)  
ผู้อำนวยการสำนักงาน  
(นายเชษฐา ทองท)  
ปลัดเทศบาลนครราชสีมา  
(นายปรีชา ศรีวงษ์)

รองนายกเทศมนตรี ปฏิบัติราชการแทน  
นายกเทศมนตรีนครราชสีมา  
ปรีดีปฎิภาคารพร้อมเสถียร  
ความสะอาดอาคาร  
ตลาดสดเทศบาล 3 (ตลาดใหญ่)

ต.ในเมือง อ.เมือง จ.นครราชสีมา

ชยชนาสิทธิ์

แบบเลขที่ 330/66  
แบบพื้นที่ 37/40

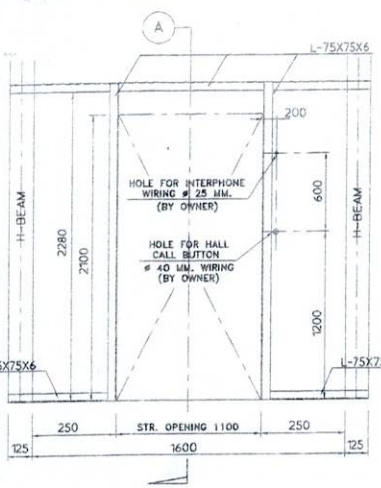

STRUCTURAL FOR OPENING AT 1st FLOOR

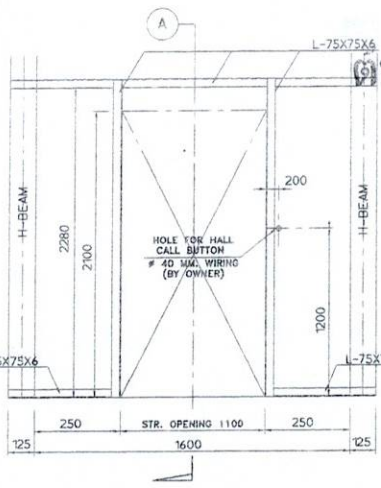

STRUCTURAL FOR OPENING AT 2nd FLOOR

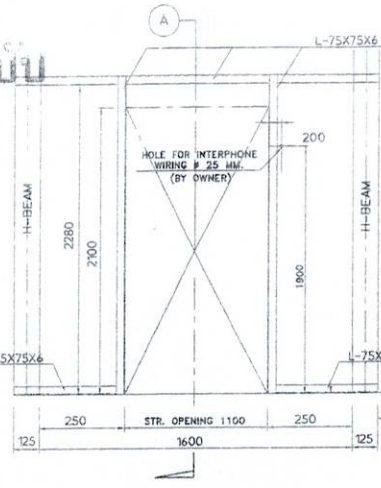

STRUCTURAL FOR OPENING AT 3rd FLOOR

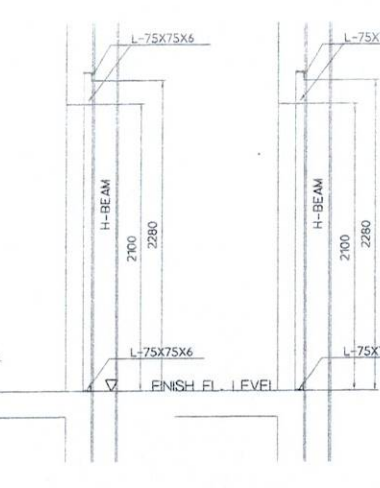

SECTION A - A AT 1st FLOOR

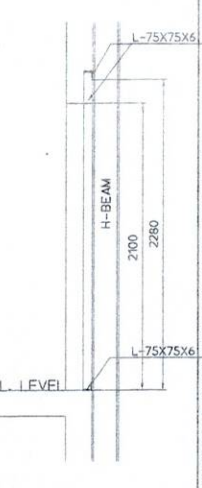

SECTION A - A AT 2nd-3rd FLOOR

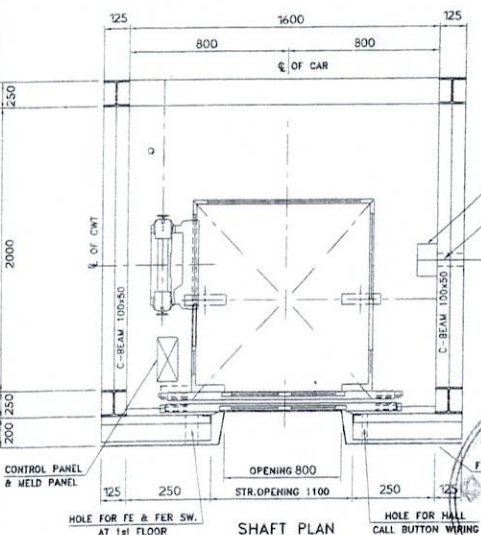

SHAFT PLAN

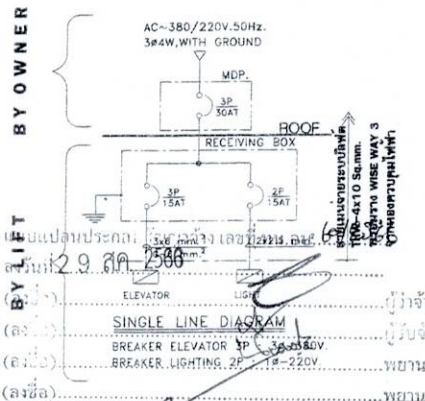
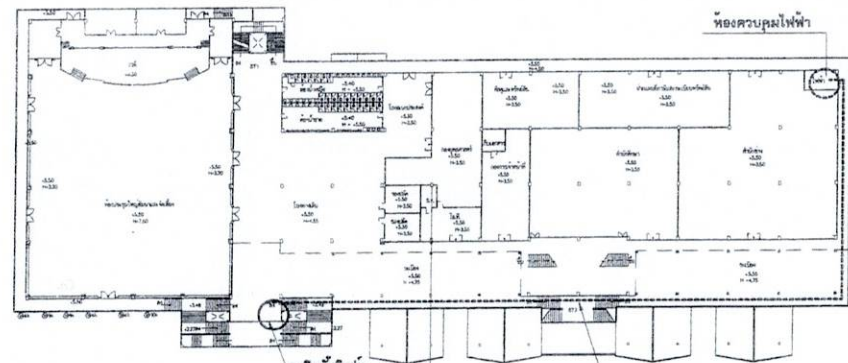

BY OWNER  
BY LIFT  
เปลี่ยนประเภท...  
SINGLE LINE DIAGRAM  
BREAKER ELEVATOR 3P 30-50A 220V  
BREAKER LIGHTING 2P 1P-220V



อำนาจศักดิ์  
(นางมาลีสิทธิ์ ใจดี)

1.1 ข้อกำหนดทั่วไป  
 1.1.1 ผู้ขายต้องจัดหา และติดตั้งลิฟต์ทั้งหมด พร้อมทดสอบจนสามารถใช้งานได้สมบูรณ์ ลิฟต์ใหม่และ  
 ปกติต่าง ๆ ของลิฟต์ใหม่ จะต้องผลิตได้ตามมาตรฐานในมาตรฐานหนึ่ง ดังนี้ มาตรฐาน EN81 หรือ มาตรฐาน BS  
 หรือมาตรฐาน ANSI

1.1.2 ผลิตภัณฑ์ของระบบลิฟต์ เป็นผลิตภัณฑ์ที่มีการติดตั้งใช้งานอย่างแพร่หลายมาแล้วในประเทศไทย  
 ไม่น้อยกว่า 5 ปี ติดตั้งในประเทศไทยมาแล้วไม่น้อยกว่า 100 ชุด และมีศูนย์บริการในประเทศไทยไม่น้อยกว่า 5 ศูนย์  
 จัดหาอะไหล่และวัสดุอุปกรณ์ในจังหวัดจากผู้ใช้หรือผู้แทนจำหน่ายลิฟต์ในประเทศไทย (AGENT/DISTRIBUTOR)

1.1.3 ลิฟต์และอุปกรณ์ประกอบต่าง ๆ จะต้องผลิตจากโรงงานที่ได้รับการรับรองคุณภาพ  
 ไม่ต่ำกว่า ISO 9001 และ ISO 14001 และ ISO 45001 และบริษัทผู้เสนอราคาต้องได้รับการรับรองคุณภาพด้านบริการขาย ไม่  
 ต่ำกว่า ISO 9001:2015

1.1.4 ลิฟต์ตามแบบผลิตภัณฑ์ผู้รับจ้างเสนอ จะต้องมีใบรับรองมาตรฐานผลิตภัณฑ์ของลิฟต์ที่ชุด ตาม  
 มาตรฐานในมาตรฐานหนึ่ง ตามข้อ 1.1.1 มาแสดง

1.1.5 ผู้ขายต้องจัดทำเอกสารแสดงรายละเอียดการจัดซื้อจัดจ้างเฉพาะลิฟต์ ดังนี้  
 (1) ผู้ขายจะต้องจัดทำลิฟต์จากผู้ผลิตหรือผู้แทนจำหน่ายลิฟต์ในประเทศไทย (AGENT/DISTRIBUTOR)  
 (2) รายละเอียดต่าง ๆ ที่ผู้ขายต้องเสนอมาพิจารณาจากนักคิดค้น ให้ผู้ขายเสนอรายละเอียดระบบลิฟต์ทั้ง  
 ชุดที่กำหนดในแบบและรายการประกอบแบบระบบลิฟต์ มาพิจารณาจากนัก  
 การติดตั้ง มีเอกสารดังนี้

- แคตตาล็อกตัวจริงของลิฟต์
- รายละเอียดของระบบลิฟต์และอุปกรณ์ต่าง ๆ ตามข้อ 1.2
- เอกสารหลักงานทั้งหมดตามข้อ 1.1.2, 1.1.3 และ 1.1.4

1.2 รายละเอียดลิฟต์โดยลัด

1.2.1 รายละเอียดข้อกำหนดของลิฟต์

- เป็นลิฟต์โดยลัด ชนิดไม่มีห้องเครื่อง ลิฟต์โดยลัด 1 ตัว มีรายละเอียดดังต่อไปนี้
- (1) มาตรแรงถูก (RATED LOAD) ไม่น้อยกว่า 400 กิโลกรัม
- (2) ขนาดกว้าง x ลึก ภายในประมาณ 1,200 มม. (±10%) x 1,200 มม. (±10%)
- (3) พื้นที่ภายในประมาณ 1.44 ตารางเมตร
- (4) ความเร็ว 24 เมตร/นาที
- (5) หยุด - ลง ผู้โดยสาร 3 ชั้น 3 ประตู ตามแนวตั้ง
- (6) ประตูเป็นแบบเปิดจากกึ่งกลาง 2 บานพร้อมกัน
- (7) ขนาดประตูไม่ต่ำกว่า 800 มม x 2,100 มม เปิดจากด้านข้าง มีช่องกระจกใสขนาดไม่น้อยกว่า  
 กว้าง 200 มม x สูง 900 มม
- (8) ขับเคลื่อนด้วยมอเตอร์ไม่มีเกียร์ (GEARLESS TRACTION MACHINE) และ  
 กระจกความมืด
- (9) ระบบไฟฟ้า 380/3/50 Hz และ 220/1/50 Hz ระบบควบคุมการขับเคลื่อนที่  
 ปรับความเร็วกระแสไฟฟ้าและแรงดันไฟฟ้า (VVVF)
- (10) มีอุปกรณ์อำนวยความสะดวกคนพิการ (ข้อ 1.2.8 (6))
- (11) ติดตั้งระบบ FIRE SERVICE OPERATION ในกรณีเกิดเหตุฉุกเฉินไฟไหม้ในอาคาร

1.2.2 ตัวลิฟต์และอุปกรณ์ประกอบ ลานพักและชั้น (CAR FRAME AND PLATFORM) และห้องลิฟต์ (CAR ENCLOSURE)  
 โดยมีรายละเอียดดังนี้

- (1) ลานพักและชั้น (CAR FRAME AND PLATFORM)
  - (1.1) ลานพัก (CAR FRAME) จะต้องทำด้วยเหล็กกล้า ประกอบขึ้นเป็นโครงร่างยึดกับห้องแนบหนา  
 ด้วยลึกลับเกลียวหรือการเชื่อม
  - (1.2) พื้นลิฟต์ (PLATFORM) ตัวลิฟต์และโครงต้องเป็นโครงร่างเหล็กกล้าทั้งหมด แผ่นพื้น เป็นแผ่นเหล็ก  
 กล้า (STEEL SHEET) และปิดด้วยวัสดุพื้นลิฟต์ต้องเป็นโครงร่างลักษณะทรงวงรีไฟ (FIREPROOF CONSTRUCTION) พื้นลิฟต์จะ  
 ต้องมีรางทำด้วยอลูมิเนียม (ALUMINIUM SIL) สำหรับติดตั้งประตูของลิฟต์ (CAR DOOR)
  - (1.3) ชุดนำร่อง (GUIDING MEMBERS) ให้มีรายละเอียดดังนี้
    - ก. ชุดนำร่องเป็นแบบเลื่อน (SLIDING GUIDE SHOES) หรือแบบลูกกลิ้ง (ROLLER) ต้องติดตั้งอย่างแข็งแรงซึ่ง  
 ปลายบนและปลายล่างทั้งลงด้านของลานพักและโครงตัวน้ำหนักถ่วง (COUNTERWEIGHT FRAME) และต้องได้รับการออกแบบให้รับแรงที่จะ  
 เกิดจากการบรรทุกน้ำหนักได้ตามที่ระบุ
    - ข. ชุดนำร่องต้องมีตัวรองสัมผัสที่สามารถเปลี่ยนได้ (REPLACEABLE GIBS) ที่เหมาะสมสำหรับสภาพการ  
 ใช้งานของลิฟต์ตัวรองสัมผัสต้องทำมาจากโพลีเอทิลีนเรซิน (POLYMERIZED RESIN) หรือวัสดุที่มีคุณภาพที่ใช้งานได้  
 ใกล้เคียงตามวัตถุประสงค์ และต้องมีหน้าที่ สัมผัสที่เรียบแข็งแรงเหมาะสมกับการใช้งาน
    - ค. โครงสร้างของชุดนำร่องของลานพักจะต้องมีชิ้นส่วนที่ยืดหยุ่นได้ (ELASTIC MEMBERS) ที่สามารถดูด  
 ซับแรงสั่นสะเทือนที่เกิดจากการเคลื่อนที่บนรางบังคับ
- (2) ห้องโดยสารลิฟต์ (CAR ENCLOSURE) และแผงควบคุมการทำงานในห้องลิฟต์ (CAR OPERATING PANEL) ดังนี้
  - ก. โครงสร้างของชุดนำร่องของลานพักจะต้องมีชิ้นส่วนที่ยืดหยุ่นได้ (ELASTIC MEMBERS) ที่สามารถดูด  
 ซับแรงสั่นสะเทือนที่เกิดจากการเคลื่อนที่บนรางบังคับ
  - (2) ห้องโดยสารลิฟต์ (CAR ENCLOSURE) และแผงควบคุมการทำงานในห้องลิฟต์ (CAR OPERATING PANEL) ดังนี้
    - ก. โครงสร้างของชุดนำร่องของลานพักจะต้องมีชิ้นส่วนที่ยืดหยุ่นได้ (ELASTIC MEMBERS) ที่สามารถดูด  
 ซับแรงสั่นสะเทือนที่เกิดจากการเคลื่อนที่บนรางบังคับ

(2.1) ระบบเพดาน (CEILING) มีรายละเอียดดังนี้  
 ก. ฝ้าเพดานและโครงค้ำจาย (CANOPY) ต้องทำด้วยเหล็กแผ่น (STEEL SHEET) และมีการเสริมด้วย  
 โครงค้ำจาย ทำให้สามารถรับน้ำหนักได้ โดยไม่เสียรูปทรง

(2.2) ผนัง (WALL) และพื้น (FLOOR) มีรายละเอียดดังนี้  
 ก. ผนังห้องลิฟต์ (WALL PANEL) และแผงด้านประตูลิฟต์ (FRONT PANEL) ต้องทำด้วยแผ่นเหล็กกล้าไร้สนิม (STAINLESS STEEL) มีความหนา  
 ไม่น้อยกว่า 1.2 มม. และมีการทำให้โครงค้ำจายที่แข็งแรง (REINFORCED)

ข. ช่องทางเข้า (ENTRANCE COLUMN) กรอบประตูชั้นที่ติดตั้งด้วยเหล็กกล้าไร้สนิม (STAINLESS STEEL) มีความหนาไม่น้อยกว่า 1.2 มม. และมีการทำให้โครงค้ำจายที่แข็งแรง (REINFORCED)  
 กรอบประตูลิฟต์ที่ติดตั้งด้วยเหล็กกล้าไร้สนิม (STAINLESS STEEL) อลูมิเนียมอัดขึ้นรูปอย่างแข็ง (EXTRUDED ALUMINIUM) มีช่องว่าง (SLOT) สำหรับติดตั้งตัวนำ (เลื่อนบานประตู) (BUS) ให้เคลื่อนไต่สะดวกโดยมีช่องว่าง (CLEARANCE) น้อยที่สุด

ค. พื้นที่ลิฟต์ต้องบดด้วยแผ่นกระเบื้องอย่างแข็งแรง หนาไม่น้อยกว่า 2.0 มม.  
 (2.3) บานประตู (DOOR) ตัวลิฟต์และประตูชั้นที่ติดตั้งด้วยเหล็กแผ่น (STEEL SHEET) และมีการทำให้โครงค้ำจายที่แข็งแรง (REINFORCED) แผงบานประตูภายในตัวลิฟต์ที่ติดตั้งด้วยเหล็กกล้าไร้สนิม (STAINLESS STEEL)  
 ก. ประตูชั้นที่ติดตั้งด้วยเหล็กกล้าไร้สนิม (STAINLESS STEEL) และมีการทำให้โครงค้ำจายที่แข็งแรง (REINFORCED) แผงบานประตูภายในตัวลิฟต์ที่ติดตั้งด้วยเหล็กกล้าไร้สนิม (STAINLESS STEEL)  
 ข. อุปกรณ์ต่าง ๆ ของบานประตู และการทำงานของบานประตู ดังนี้

1) ระบบเปิด - ปิดบานประตู (DOOR OPERATOR) เป็นชนิดเลื่อน  
 ในแนววน ขับเคลื่อนโดยมอเตอร์กระแสตรง หรือมอเตอร์กระแสสลับที่ปรับความเร็วเพื่อให้บานประตูเปิด - ปิด  
 ได้ทันเวลา โดยมอเตอร์ติดตั้งที่บนห้องลิฟต์

2) ระบบป้องกันบานประตูหนีบ เป็นชนิดชอกกระแทกที่ลงบน (DOOR SAFETY SHOE) และมาแนวแสง  
 อินฟราเรด (INFRARED LIGHT CURTAIN) ติดตั้งที่ขอบบานประตูของลิฟต์ตลอดความสูงของบานประตู 1 ชุด โดยยกประตูเปิด  
 มากล้นลิ้นลิ้นคน หรือลิ้นอินฟราเรดแล้ว ประตูตัวลิฟต์และประตูชั้นที่ติดตั้งด้วยเหล็กแผ่น (STEEL SHEET) และมีการทำให้โครงค้ำจายที่แข็งแรง (REINFORCED) แผงบานประตูภายในตัวลิฟต์ที่ติดตั้งด้วยเหล็กกล้าไร้สนิม (STAINLESS STEEL)  
 3) ระบบที่ประตูลิฟต์เปิดโดยอัตโนมัติ ถ้ามีการกดปุ่มเปิดประตู (DOOR OPEN BUTTON) ในห้องลิฟต์  
 ประตูจะเปิดกลับไปที่ตำแหน่งเปิดอีก

4) ประตูชั้นที่ติดตั้งด้วยกลไกการล็อกด้วยไฟฟ้า (ELECTROMECHANICAL INTERLOCK) ซึ่งตัวลิฟต์จะ  
 เคลื่อนที่ได้เฉพาะเมื่อประตูชั้นที่ปิดสนิท และวงจรไฟฟ้าของระบบลิฟต์เป็นวงจรปิดเท่านั้น และกลไกการล็อกนี้จะ  
 บังคับให้ประตูชั้นที่ปิดสนิทตลอดเวลา จนกระทั่งตัวลิฟต์เคลื่อนมาจอดที่ชั้นนั้น และวงจรไฟฟ้าของระบบลิฟต์เป็น  
 วงจรเปิดเท่านั้นประตูชั้นที่ปิดสนิทจะเปิด

5) ประตูตัวลิฟต์ต้องติดตั้งตัวสัมผัสไฟฟ้า (ELECTRIC CONTACT) ซึ่งบังคับไม่ให้ลิฟต์เคลื่อนที่ไปจากชั้น  
 จอดจนกว่าประตูตัวลิฟต์อยู่ในตำแหน่งปิดสนิท และวงจรไฟฟ้าของ  
 ตัวสัมผัสไฟฟ้าเป็นวงจรปิดเท่านั้น

6) ต้องมีระบบเปิดประตูชั้นที่ฉุกเฉินที่ลานพักเปิดประตูชั้นที่ติดด้วยปุ่มฉุกเฉินเมื่อตัวลิฟต์ไม่จอดอยู่  
 ที่ชั้นนั้น

(2.4) แผงควบคุมการทำงานในห้องลิฟต์ (CAR OPERATING PANEL) ทำด้วยเหล็กกล้าไร้สนิม (STAINLESS STEEL) มีรายละเอียดอุปกรณ์ และการทำงานดังนี้

- ก. แผงควบคุมประกอบด้วย
  - 1) ปุ่มกดไปข้างหน้า 1 ตามจำนวนชั้น มีตัวเลขาออกชั้นชนิดกดแล้วมีเสียง ปุ่ม ALARM BELL เรียกว่าเสียง  
 ปุ่มเร่งเปิดประตู ปุ่มเร่งปิดประตู ลูกกดมีเสียงแสดงทิศทางการเคลื่อนที่ขึ้นลงแนบ หรือหน้าปิดออกชั้นแล้วกดตำแหน่ง  
 ลิฟต์ และโทรศัทพ์ติดต่อ ตู้กับห้องเครื่องและชั้นกั้นด้านล่าง
  - 2) สวิตช์ไฟพลังงานสว่าง สวิตช์ตัดลมระบบระบายอากาศ สวิตช์ MAINTENANCE ซึ่งอาจอยู่ในห้องผู้ควบคุม  
 พิศเคาะภายในห้องลิฟต์
  - 3) แผงป้ายแสดงน้ำหนักบรรทุกของลิฟต์
  - ข. ลักษณะการทำงานและการแสดงสัญญาณ เป็นดังนี้
    - 1) เมื่อผู้โดยสารกดปุ่มไปข้างหน้าต้องการจะมีแสงสว่างที่ขึ้นนั้น และเมื่อลิฟต์เคลื่อนที่ไปยังอยู่ที่ชั้นนั้น  
 แล้ว แสงสว่างที่ปุ่มจะดับ

ผู้ว่าจ้าง  
 ผู้รับจ้าง  
 พยาน  
 พยาน  
 (ลงชื่อ)..... (ลงชื่อ).....  
 (ลงชื่อ)..... (ลงชื่อ).....  
 (ลงชื่อ)..... (ลงชื่อ).....

วันที่ 16/05/66  
 เลขที่ ทน.อบ. 16/05/66  
 29 ส.ค. 2566  
 ผู้ว่าจ้าง  
 ผู้รับจ้าง  
 พยาน  
 พยาน



ส่วนควบคุมการก่อสร้าง  
 สำนักงาน เขตบางนคร กรุงเทพมหานคร

การแก้ไข		
ครั้งที่	วันที่	แก้ไข
ครั้งที่ 1	วันที่	แก้ไข
ครั้งที่ 2	วันที่	แก้ไข
ครั้งที่ 3	วันที่	แก้ไข
ครั้งที่ 4	วันที่	แก้ไข
ครั้งที่ 5	วันที่	แก้ไข
ครั้งที่ 6	วันที่	แก้ไข
ครั้งที่ 7	วันที่	แก้ไข
ครั้งที่ 8	วันที่	แก้ไข
ครั้งที่ 9	วันที่	แก้ไข
ครั้งที่ 10	วันที่	แก้ไข
ครั้งที่ 11	วันที่	แก้ไข
ครั้งที่ 12	วันที่	แก้ไข
ครั้งที่ 13	วันที่	แก้ไข
ครั้งที่ 14	วันที่	แก้ไข
ครั้งที่ 15	วันที่	แก้ไข
ครั้งที่ 16	วันที่	แก้ไข
ครั้งที่ 17	วันที่	แก้ไข
ครั้งที่ 18	วันที่	แก้ไข
ครั้งที่ 19	วันที่	แก้ไข
ครั้งที่ 20	วันที่	แก้ไข

นาย.....  
 (นาย.....)  
 ผู้อำนวยการเขตบางนคร

นาย.....  
 (นาย.....)  
 ผู้อำนวยการเขตบางนคร

นาย.....  
 (นาย.....)  
 ผู้อำนวยการเขตบางนคร

นาย.....  
 (นาย.....)  
 ผู้อำนวยการเขตบางนคร

นาย.....  
 (นาย.....)  
 ผู้อำนวยการเขตบางนคร

อำนาจ.....  
 (นางสาว.....)  
 ผู้อำนวยการเขตบางนคร

แบบลงที่	แบบแผนที่
530/66	38/40



