

ต้นฉบับ  
สัญญาจ้างก่อสร้าง

สัญญาเลขที่ ทน.อบ๑๒๖/๒๕๖๔

สัญญาฉบับนี้ทำขึ้น ณ เทศบาลนครอุบลราชธานี ตำบล/แขวง ในเมือง อำเภอ/เขต เมืองอุบลราชธานี จังหวัด อุบลราชธานี เมื่อวันที่ ๒๓ เมษายน ๒๕๖๔ ระหว่าง เทศบาลนครอุบลราชธานี โดย นายอัมพล ทองพู ซึ่งต่อไปในสัญญานี้เรียกว่า "ผู้ว่าจ้าง" ฝ่ายหนึ่ง กับ ห้างหุ้นส่วนจำกัด สหกิจคอนสตรัคชั่น ซึ่งจดทะเบียนเป็นนิติบุคคล ณ สำนักงานทะเบียนหุ้นส่วนบริษัท จังหวัดอุบลราชธานี กรมพัฒนาธุรกิจการค้า กระทรวงพาณิชย์ มีสำนักงานใหญ่อยู่ เลขที่ ๓ - ๕ ถนนชวลาใน ตำบล/แขวง ในเมือง อำเภอ/เขต เมืองอุบลราชธานี จังหวัด อุบลราชธานี โดยนายสันติ เรืองเสรี ผู้มีอำนาจลงนามผูกพันนิติบุคคลปรากฏตามหนังสือรับรองของ สำนักงานทะเบียนหุ้นส่วนบริษัท จังหวัดอุบลราชธานี กรมพัฒนาธุรกิจการค้า กระทรวงพาณิชย์ ที่ ลงวันที่ ๑๒ กุมภาพันธ์ ๒๕๖๓ แนบท้ายสัญญานี้ ซึ่งต่อไปในสัญญานี้เรียกว่า "ผู้รับจ้าง" อีกฝ่ายหนึ่ง

คู่สัญญาได้ตกลงกันมีข้อความดังต่อไปนี้

ข้อ ๑. ข้อตกลงว่าจ้าง

ผู้ว่าจ้างตกลงจ้างและผู้รับจ้างตกลงรับจ้างทำงาน ต่อเติมใต้ถุนอาคารเรียนเพื่อจัดทำห้องสมุด โรงเรียนเทศบาล ๓ สามัคคีวิทยาคาร ด้วยวิธีประกวดราคาอิเล็กทรอนิกส์ (e-bidding) ณ โรงเรียนเทศบาล ๓ สามัคคีวิทยาคาร ตำบล/แขวง ในเมือง อำเภอ/เขต เมืองอุบลราชธานี จังหวัด อุบลราชธานี ตามข้อกำหนดและเงื่อนไขแห่งสัญญานี้รวมทั้งเอกสารแนบท้ายสัญญา

ผู้รับจ้างตกลงที่จะจัดหาแรงงานและวัสดุ เครื่องมือเครื่องใช้ ตลอดจนอุปกรณ์ต่างๆ ชนิดดีเพื่อใช้ในงานจ้างตามสัญญานี้

ข้อ ๒. เอกสารอันเป็นส่วนหนึ่งของสัญญา

เอกสารแนบท้ายสัญญาดังต่อไปนี้ให้ถือเป็นส่วนหนึ่งของสัญญานี้

- |  |                              |
|--|------------------------------|
| ผนวก ๑ ใบเสนอราคา  | จำนวน ๒ แผ่น                 |
| ผนวก ๒ ใบปริมาณราคาค่าก่อสร้าง                                   | จำนวน ๑ แผ่น                 |
| ผนวก ๓ รูปแบบรายการ  | จำนวน ๓ แผ่น                 |
| ผนวก ๔ แบบแปลนเทศบาลเลขที่ ช.๑๐๗/๖๓                              | จำนวน ๔ แผ่น                 |
| ผนวก ๕ หลักประกันสัญญา หนังสือคำประกันธนาคารกสิกรไทย จำกัด มหาชน | จำนวน ๑ แผ่น<br>สำเนาถูกต้อง |
| เลขที่๑๐๐๐๓๘๙๔๔๙๒๙ ลงวันที่ ๒๓ เมษายน ๒๕๖๔ จำนวนเงิน ๕๙,๐๐๐ บาท  |                              |
| ผนวก ๖ สูตรการคำนวณค่า งานอาคาร                                  |                              |

$$K = ๐.๒๕ + ๐.๑๕ It/lo + ๐.๑๐ Ct/Co + ๐.๔๐ Mt/Mo + ๐.๑๐ St/So$$

(นางสาวจุฬารรณ วิวรรณพงษ์)

ความใดในเอกสารแนบท้ายสัญญาที่ขัดหรือแย้งกับข้อความในสัญญานี้ ให้ใช้ข้อความในสัญญานี้บังคับ และในกรณีที่เอกสารแนบท้ายสัญญาขัดแย้งกันเอง ผู้รับจ้างจะต้องปฏิบัติตามคำวินิจฉัยของผู้ว่าจ้าง คำวินิจฉัยของผู้ว่าจ้างให้ถือเป็นที่สุด และผู้รับจ้างไม่มีสิทธิเรียกร้องค่าจ้างคืนเสียหายหรือค่าใช้จ่ายใดๆ เพียงแต่เป็นผู้รับจ้างที่รับผิดชอบ

(ลงชื่อ) .....

(นายอัมพล ทองพู)



# ต้นฉบับ

-๒-

## ข้อ ๓. หลักประกันการปฏิบัติตามสัญญา

ในขณะที่ทำสัญญานี้ผู้รับจ้างได้นำหลักประกันเป็น หนังสือค้ำประกันของธนาคารกสิกรไทย จำกัด มหาชน เลขที่๑๐๐๐๓๘๙๔๔๙๒๙ ลงวันที่ ๒๓ เมษายน ๒๕๖๔ เป็นจำนวนเงิน ๕๙,๐๐๐.๐๐ บาท (ห้าหมื่นเก้าพันบาทถ้วน) ซึ่งเท่ากับร้อยละ ๕ (ห้า) ของราคาค่าจ้างตามสัญญา มามอบให้แก่ผู้ว่าจ้างเพื่อเป็นหลักประกันการปฏิบัติตามสัญญานี้

กรณีผู้รับจ้างใช้หนังสือค้ำประกันมาเป็นหลักประกันการปฏิบัติตามสัญญา หนังสือค้ำประกันดังกล่าวจะต้องออกโดยธนาคารที่ประกอบกิจการในประเทศไทย หรือโดยบริษัทเงินทุนหรือบริษัทเงินทุนหลักทรัพย์ที่ได้รับอนุญาตให้ประกอบกิจการเงินทุนเพื่อการพาณิชย์และประกอบธุรกิจ ค้ำประกันตามประกาศของธนาคารแห่งประเทศไทย ตามรายชื่อบริษัทเงินทุนที่ธนาคารแห่งประเทศไทยแจ้งเวียนให้ทราบตามแบบที่คณะกรรมการนโยบายการจัดซื้อจัดจ้าง และการบริหารพัสดุภาครัฐกำหนดหรืออาจเป็นหนังสือค้ำประกันอิเล็กทรอนิกส์ตามวิธีการที่กรมบัญชีกลางกำหนดก็ได้ และจะต้องมีอายุการค้ำประกันตลอดไปจนกว่าผู้รับจ้างพ้นข้อผูกพันตามสัญญานี้

หลักประกันที่ผู้รับจ้างนำมามอบให้ตามวรรคหนึ่ง จะต้องมีอายุครอบคลุมความรับผิดชอบของผู้รับจ้างตลอดอายุสัญญา ถ้าหลักประกันที่ผู้รับจ้างนำมามอบให้ดังกล่าวลดลงหรือเสื่อมค่าลง หรือมีอายุไม่ครอบคลุมถึงความรับผิดชอบของผู้รับจ้างตลอดอายุสัญญา ไม่ว่าจะด้วยเหตุใดๆ ก็ตาม รวมถึงกรณี ผู้รับจ้างส่งมอบงานล่าช้าเป็นเหตุให้ระยะเวลาแล้วเสร็จหรือวันครบกำหนดความรับผิดในความชำรุดบกพร่องตามสัญญาเปลี่ยนแปลงไป ไม่ว่าจะเกิดขึ้นคราวใด ผู้รับจ้างต้องหาหลักประกันใหม่หรือหลักประกันเพิ่มเติมให้มีจำนวนครบถ้วนตามวรรคหนึ่งนำมามอบให้แก่ผู้ว่าจ้างภายใน ๑๕ (สิบห้า) วัน นับถัดจากวันที่ได้รับแจ้งเป็นหนังสือจากผู้ว่าจ้าง

หลักประกันที่ผู้รับจ้างนำมามอบไว้ตามข้อนี้ ผู้ว่าจ้างจะคืนให้แก่ผู้รับจ้าง โดยไม่มีดอกเบี้ย เมื่อผู้รับจ้างพ้นจากข้อผูกพัน และความรับผิดชอบทั้งปวงตามสัญญานี้แล้ว

## ข้อ ๔ (ข) ค่าจ้างและการจ่ายเงิน

ผู้ว่าจ้าง ตกลงจ่าย และผู้รับจ้างตกลงรับเงินค่าจ้างจำนวนเงิน ๑,๑๘๐,๐๐๐.๐๐ บาท (หนึ่งล้านหนึ่งแสนแปดหมื่นบาทถ้วน) ซึ่งได้รวมภาษีมูลค่าเพิ่ม จำนวน ๗๗,๑๙๖.๒๖ บาท (เจ็ดหมื่นเจ็ดพันหนึ่งร้อยเก้าสิบหกบาทยี่สิบหกสตางค์) ตลอดจน ภาษีอากรอื่น ๆ และค่าใช้จ่ายทั้งปวงด้วยแล้ว โดยถือราคาเหมารวม เป็นเกณฑ์ และกำหนดการจ่ายเงิน เป็นงวด ๆ ดังนี้

(นางสาวจุฬารรณ วิวรรณพงษ์)

งวดที่ ๑ (งวดสุดท้าย) เป็นจำนวนเงิน ๑,๑๘๐,๐๐๐.๐๐ บาท (หนึ่งล้านหนึ่งแสนแปดหมื่นบาทถ้วน) เมื่อผู้รับจ้างได้ปฏิบัติงาน ต่อเติมได้ดูแลอาคารเรียนเพื่อจัดทำห้องสมุด โรงเรียนเทศบาล ๓ สามัคคีวิทยาคาร เมื่อได้ส่งมอบงานครบถ้วนตามสัญญานี้ ให้แล้วเสร็จภายใน ๒๒ กรกฎาคม ๒๕๖๔

(ลงชื่อ) .....  
(นายอัมพล ทองฟู)



(ลงชื่อ) .....  
(นายสันติ สิงห์เสรี)  
SAHAKIT CONSTRUCTION  
LIMITED PARTNERSHIP

# ต้นฉบับ

-๓-

## ๑. งานรื้อถอน

- ชุดโคมพลอดไฟฟ้าเดิม, พัดลมโคจรติดเพดานเดิม
- และรื้อถอนฟ้าเพดาน T-BAR เดิม

## ๒. ต่อเติมห้องสมุด , ห้องสื่อการเรียน , ห้องประชุม

- ติดตั้งบานประตู D จำนวน ๓ ชุด
- ติดตั้งบานหน้าต่าง W๑ จำนวน ๗ ชุด
- ติดตั้งบานหน้าต่าง W๒ จำนวน ๗ ชุด
- W ๓ จำนวน ๑ ชุด
- W๔ จำนวน ๑ ชุด

๓. งานอื่น ๆ ตามแบบแปลนเทศบาลนครอุบลราชธานี ที่ ข.๑๐๗/๖๓

## ข้อ ๕. เงินค่าจ้างล่วงหน้า

ผู้ว่าจ้างตกลงจ่ายเงินค่าจ้างล่วงหน้าให้แก่ผู้รับจ้างเป็นจำนวนเงิน - บาท ซึ่งเท่ากับร้อยละ - ของราคาค่าจ้าง ตามสัญญาที่ระบุไว้ในข้อ ๔

เงินค่าจ้างล่วงหน้าดังกล่าวจะจ่ายให้ภายหลังจากที่ผู้รับจ้างได้วางหลักประกันการรับเงินค่าจ้างล่วงหน้าเป็น.....เต็มตามจำนวนเงินค่าจ้างล่วงหน้านั้นให้แก่ผู้ว่าจ้าง ผู้รับจ้างจะต้องออกใบเสร็จรับเงินค่าจ้างล่วงหน้า ตามแบบที่ผู้ว่าจ้างกำหนดให้ และผู้รับจ้างตกลงที่จะกระทำตามเงื่อนไขอันเกี่ยวกับการใช้จ่ายและการใช้คืนเงินค่าจ้างล่วงหน้าดังกล่าวต่อไปนี้

๕.๑ ผู้รับจ้างจะใช้เงินค่าจ้างล่วงหน้านั้นเพื่อเป็นค่าใช้จ่ายในการปฏิบัติงานตามสัญญาเท่านั้น หากผู้รับจ้างใช้จ่ายเงินค่าจ้างล่วงหน้า หรือส่วนใดส่วนหนึ่งของเงินค่าจ้างล่วงหน้าในทางอื่นผู้ว่าจ้างอาจจะเรียกเงินค่าจ้างล่วงหน้าคืนจากผู้รับจ้างหรือบังคับเอาจากหลักประกันการรับเงินค่าจ้างล่วงหน้าได้ทันที

๕.๒ เมื่อผู้ว่าจ้างเรียกกร้อง ผู้รับจ้างต้องแสดงหลักฐานการใช้จ่ายเงินค่าจ้างล่วงหน้าเพื่อพิสูจน์ว่าได้เป็นไปตามข้อ ๕.๑ ภายในกำหนด ๑๕ (สิบห้า) วัน นับถัดจากวันได้รับแจ้งเป็นหนังสือจากผู้ว่าจ้างหากผู้รับจ้างไม่อาจแสดงหลักฐานดังกล่าวภายในกำหนด ๑๕ (สิบห้า) วัน ผู้ว่าจ้างอาจเรียกเงินค่าจ้างล่วงหน้าคืนจากผู้รับจ้าง หรือบังคับเอาจากหลักประกันการรับเงินค่าจ้างล่วงหน้าได้ทันที

๕.๓ (ข) (สำหรับสัญญาที่เป็นราคาเหมารวม)

นางสาวจตุรารัตน์ วิวรรณพงษ์

ในการจ่ายเงินค่าจ้างให้แก่ผู้รับจ้างตามข้อ ๔ ผู้ว่าจ้างจะหักเงินค่าจ้างในแต่ละงวดเพื่อ

ชดใช้คืนเงินค่าจ้างล่วงหน้าไว้จำนวนร้อยละ - ของจำนวนเงินค่าจ้างในแต่ละงวดจนกว่าจำนวนเงินไว้จะครบตามจำนวนเงินที่หักค่าจ้างล่วงหน้าจากผู้รับจ้างได้รับไปแล้ว ยกเว้น (๑) งวดสุดท้ายจะหักไว้เป็นจำนวนเท่ากับจำนวนเงินค่าจ้างล่วงหน้าที่เหลือทั้งหมด

(ลงชื่อ) .....

(นายอัมพล ทองฟู)



(ลงชื่อ) .....

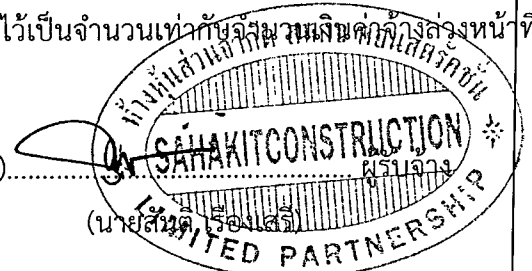

(นายสันติ เรืองใส)

# ต้นฉบับ

-๔-

๕.๔ เงินจำนวนใด ๆ ก็ตามที่ผู้รับจ้างจะต้องจ่ายให้แก่ผู้ว่าจ้างเพื่อชำระหนี้หรือเพื่อชดใช้ความรับผิดชอบต่าง ๆ ตามสัญญา ผู้ว่าจ้างจะหักเอาจากเงินค่าจ้างงวดที่จะจ่ายให้แก่ผู้รับจ้างก่อนที่จะหักชดใช้คืนเงินค่าจ้างล่วงหน้า

๕.๕ ในกรณีที่มีการบอกเลิกสัญญา หากเงินค่าจ้างล่วงหน้าที่เหลือเกินกว่าจำนวนเงินที่ผู้รับจ้างจะได้รับหลังจากหักชดใช้ในกรณีอื่นแล้ว ผู้รับจ้างจะต้องจ่ายคืนเงินจำนวนที่เหลือนั้นให้แก่ผู้ว่าจ้าง ภายใน ๗ (เจ็ด) วัน นับถัดจากวันได้รับแจ้งเป็นหนังสือจากผู้ว่าจ้าง

๕.๖ (ข) (สำหรับสัญญาที่เป็นราคาเหมารวม)

ผู้ว่าจ้างจะคืนหลักประกันการรับเงินค่าจ้างล่วงหน้าให้แก่ผู้รับจ้างต่อเมื่อผู้ว่าจ้างได้หักเงินค่าจ้างไว้ครบจำนวนเงินค่าจ้างล่วงหน้าตามข้อ ๕.๓ (ข)

ข้อ ๖. การหักเงินประกันผลงาน

ในการจ่ายเงินค่าจ้างให้แก่ผู้รับจ้างแต่ละงวด ผู้ว่าจ้างจะหักเงินจำนวนร้อยละ - ของเงินที่ต้องจ่ายในงวดนั้นเพื่อเป็นประกันผลงาน ในกรณีที่เงินประกันผลงานถูกหักไว้แล้วเป็นจำนวนเงินไม่ต่ำกว่า - บาท ผู้รับจ้างมีสิทธิที่จะขอเงินประกันผลงานคืน โดยนำหนังสือคำประกันของธนาคารหรือหนังสือคำประกันอิเล็กทรอนิกส์ซึ่งออกโดยธนาคารภายในประเทศมามอบให้ผู้ว่าจ้างเพื่อเป็นหลักประกันแทนก็ได้

ผู้ว่าจ้างจะคืนเงินประกันผลงาน และ/หรือหนังสือคำประกันของธนาคารดังกล่าวตามวรรคหนึ่ง โดยไม่มีดอกเบี้ยให้แก่ผู้รับจ้างพร้อมกับการจ่ายเงินค่าจ้างงวดสุดท้าย

ข้อ ๗ (ข) กำหนดเวลาแล้วเสร็จและสิทธิของผู้ว่าจ้างในการบอกเลิกสัญญา

ผู้รับจ้างต้องเริ่มทำงานที่รับจ้างภายในวันที่ ๒๔ เมษายน ๒๕๖๔ และจะต้องทำงานให้แล้วเสร็จบริบูรณ์ภายในวันที่ ๒๒ กรกฎาคม ๒๕๖๔ ถ้าผู้รับจ้างมิได้ลงมือทำงานภายในกำหนดเวลา หรือไม่สามารถทำงานให้แล้วเสร็จตามกำหนดเวลา หรือมีเหตุให้เชื่อได้ว่าผู้รับจ้างไม่สามารถทำงานให้แล้วเสร็จภายในกำหนดเวลา หรือจะแล้วเสร็จล่าช้าเกินกว่ากำหนดเวลา หรือผู้รับจ้างทำผิดสัญญาข้อใดข้อหนึ่ง หรือตกเป็นผู้ถูกพิทักษ์ทรัพย์เด็ดขาด หรือตกเป็นผู้ล้มละลาย หรือเพิกเฉยไม่ปฏิบัติตามคำสั่งของคณะกรรมการตรวจรับพัสดุหรือผู้ควบคุมงานหรือบริษัทที่ปรึกษาซึ่งได้รับมอบอำนาจจากผู้ว่าจ้าง ผู้ว่าจ้างมีสิทธิที่จะบอกเลิกสัญญานี้ได้ และมีสิทธิจ้างผู้รับจ้างรายใหม่เข้าทำงานของผู้รับจ้างให้คล่องไปด้วย การใช้สิทธิบอกเลิกสัญญานั้นไม่กระทบสิทธิของผู้ว่าจ้างที่จะเรียกร้องค่าเสียหายจากผู้รับจ้าง

การที่ผู้ว่าจ้างไม่ใช้สิทธิเลิกสัญญาดังกล่าวข้างต้นไม่เป็นเหตุให้ผู้รับจ้างพ้นจากความรับผิดชอบตามสัญญา

นักวิชาการพัสดุชำนาญการ

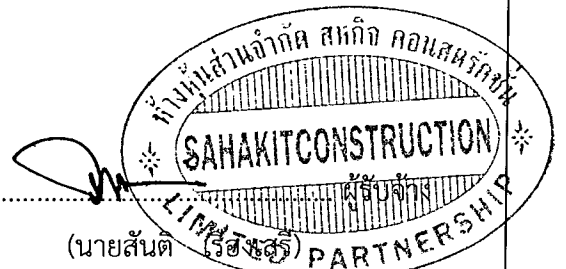

(ลงชื่อ) .....

(นายอัมพล ทองพ)

(ลงชื่อ) .....

(นายสันต์ (รังสรรค์))

ข้อ ๘ ความรับผิดชอบในความชำรุดบกพร่องของงานจ้าง

เมื่องานแล้วเสร็จบริบูรณ์ และผู้ว่าจ้างได้รับมอบงานจากผู้รับจ้างหรือจากผู้รับจ้างรายใหม่ ในกรณีที่มีการบอกเลิกสัญญาตามข้อ ๗ หากมีเหตุชำรุดบกพร่องหรือเสียหายเกิดขึ้นจากการจ้างนี้ ภายในกำหนด ๒ (สอง) ปี นับถัดจากวันที่ได้รับมอบงานดังกล่าว ซึ่งความชำรุดบกพร่องหรือเสียหายนั้นเกิดจากความบกพร่องของผู้รับจ้างอันเกิดจากการใช้วัสดุที่ไม่ถูกต้องหรือทำไว้มิเรียบร้อย หรือทำไม่ถูกต้องตามมาตรฐานแห่งหลักวิชา ผู้รับจ้างจะต้องรีบทำการแก้ไข ให้เป็นที่เรียบร้อยโดยไม่ชักช้า โดยผู้ว่าจ้างไม่ต้องออกเงินใดๆ ในการนี้ทั้งสิ้น หากผู้รับจ้างไม่กระทำการดังกล่าวภายในกำหนด ๑๕ (สิบห้า) วัน นับถัดจากวันที่ได้รับแจ้งเป็นหนังสือจาก ผู้ว่าจ้างหรือไม่ทำการแก้ไขให้ถูกต้องเรียบร้อยภายในเวลาที่ผู้ว่าจ้างกำหนด ให้ผู้ว่าจ้างมีสิทธิที่จะทำการนั้นเองหรือจ้างผู้อื่นให้ทำงานนั้น โดยผู้รับจ้างต้องเป็นผู้ออกค่าใช้จ่ายเองทั้งสิ้น

ในกรณีเร่งด่วนจำเป็นต้องรีบแก้ไขเหตุชำรุดบกพร่องหรือเสียหายโดยเร็ว และไม่อาจรอให้ผู้รับจ้างแก้ไขในระยะเวลาที่กำหนดไว้ตามวรรคหนึ่งได้ ผู้ว่าจ้างมีสิทธิเข้าจัดการแก้ไขเหตุชำรุดบกพร่องหรือเสียหายนั้นเอง หรือจ้างผู้อื่นให้ซ่อมแซมความชำรุดบกพร่องหรือเสียหาย โดยผู้รับจ้าง ต้องรับผิดชอบชำระค่าใช้จ่ายทั้งหมด

การที่ผู้ว่าจ้างทำการนั้นเอง หรือจ้างผู้อื่นให้ทำงานนั้นแทนผู้รับจ้าง ไม่ทำให้ผู้รับจ้าง หลุดพ้นจากความรับผิดตามสัญญา หากผู้รับจ้างไม่ชดใช้ค่าใช้จ่ายหรือค่าเสียหายตามที่ผู้ว่าจ้างเรียกร้องผู้ว่าจ้างมีสิทธิบังคับจากหลักประกันการปฏิบัติตามสัญญาได้

ข้อ ๙ การจ้างช่วง

ผู้รับจ้างจะต้องไม่เอางานทั้งหมดหรือแต่บางส่วนแห่งสัญญานี้ไปจ้างช่วงอีกทอดหนึ่ง เว้นแต่การจ้างช่วงงานแต่บางส่วนที่ได้รับอนุญาตเป็นหนังสือจากผู้ว่าจ้างแล้ว การที่ผู้ว่าจ้างได้อนุญาตให้จ้างช่วงงานแต่บางส่วนดังกล่าว นั้น ไม่เป็นเหตุให้ผู้รับจ้างหลุดพ้นจาก ความรับผิดชอบหรือพันธะหน้าที่ตามสัญญานี้ และผู้รับจ้างจะยังคงต้องรับผิดชอบและความประมาทเลินเล่อของผู้รับจ้างช่วง หรือของตัวแทนหรือลูกจ้างของผู้รับจ้างช่วงนั้นทุกประการ

กรณีผู้รับจ้างไปจ้างช่วงงานแต่บางส่วนโดยฝ่าฝืนความในวรรคหนึ่ง ผู้รับจ้างต้องชำระค่าปรับให้แก่ผู้ว่าจ้างเป็นจำนวนเงินในอัตราร้อยละ ๑๐ (สิบ) ของวงเงินของงานที่จ้างช่วงตามสัญญา ทั้งนี้ ไม่ตัดสิทธิผู้ว่าจ้างในการบอกเลิกสัญญา

ข้อ ๑๐ การควบคุมงานของผู้รับจ้าง

ผู้รับจ้างจะต้องควบคุมงานที่รับจ้างอย่างเอาใจใส่ ด้วยประสิทธิภาพและความชำนาญ และในระหว่างทำงานที่รับจ้างจะต้องจัดให้มีผู้แทนซึ่งทำงานเต็มเวลาเป็นผู้รับผิดชอบควบคุมงานของ ผู้รับจ้าง ผู้แทนดังกล่าวจะต้องได้รับมอบอำนาจจากผู้รับจ้าง คำสั่งหรือคำแนะนำต่างๆ ที่ผู้ว่าจ้าง คณะกรรมการตรวจรับพัสดุ ผู้ควบคุมงาน หรือบริษัทที่ปรึกษาที่ผู้ว่าจ้างแต่งตั้ง ได้แจ้งแก่ผู้แทนเช่นว่านั้น ให้ถือว่าเป็นคำสั่งหรือคำแนะนำที่ได้แจ้งแก่ผู้รับจ้าง การแต่งตั้งผู้แทนตามข้อนี้จะต้องทำเป็นหนังสือและต้องได้รับความเห็นชอบเป็นหนังสือ จากผู้ว่าจ้าง การเปลี่ยนแปลงหรือแต่งตั้งผู้แทนใหม่จะทำได้หากไม่ได้รับความเห็นชอบ เป็นหนังสือจากผู้ว่าจ้างก่อน

ผู้ว่าจ้างมีสิทธิที่จะขอให้เปลี่ยนตัวผู้แทนตามวรรคหนึ่ง โดยแจ้งเป็นหนังสือไปยังผู้รับจ้าง และผู้รับจ้างจะต้องทำการเปลี่ยนตัวผู้แทนนั้นโดยพลัน โดยไม่คิดค่าจ้างหรือราคาเพิ่มหรืออ้างเป็นเหตุเพื่อขมายอายุสัญญาอันเนื่องมาจากเหตุนี้

(ลงชื่อ) .....

(นายอัมพล ทองฟู)



(ลงชื่อ) .....



# ต้นฉบับ

-๖-

## ข้อ ๑๑ ความรับผิดชอบของผู้รับจ้าง

ผู้รับจ้างจะต้องรับผิดชอบต่ออุบัติเหตุ ความเสียหาย หรือภัยอันตรายใดๆ อันเกิดจาก การปฏิบัติงานของผู้รับจ้าง และจะต้องรับผิดชอบต่อความเสียหายจากการกระทำของลูกจ้างหรือตัวแทน ของผู้รับจ้าง และจากการปฏิบัติงานของผู้รับจ้างช่วงด้วย (ถ้ามี)

ความเสียหายใดๆ อันเกิดแก่งานที่ผู้รับจ้างได้ทำขึ้น แม้จะเกิดขึ้นเพราะเหตุสุดวิสัย ก็ตาม ผู้รับจ้างจะต้องรับผิดชอบโดยซ่อมแซมให้คืนดีหรือ เปลี่ยนให้ใหม่โดยค่าใช้จ่ายของผู้รับจ้างเอง เว้นแต่ความเสียหายนั้นเกิดจากความผิดของผู้ว่าจ้าง ทั้งนี้ ความรับผิดชอบของผู้รับจ้างดังกล่าวในข้อนี้จะสิ้นสุดลงเมื่อผู้ว่าจ้างได้รับมอบงานครั้งสุดท้าย ซึ่งหลังจากนั้นผู้รับจ้างคงต้องรับผิดชอบในกรณีชำรุดบกพร่อง หรือความเสียหายดังกล่าวในข้อ ๘ เท่านั้น

ผู้รับจ้างจะต้องรับผิดชอบต่อบุคคลภายนอกในความเสียหายใดๆ อันเกิดจาก การปฏิบัติงานของผู้รับจ้างหรือลูกจ้างหรือตัวแทนของผู้รับจ้าง รวมถึงผู้รับจ้างช่วง (ถ้ามี) ตามสัญญาฯ หากผู้ว่าจ้างถูกเรียกร้องหรือฟ้องร้องหรือต้องชดใช้ค่าเสียหายให้แก่บุคคลภายนอกไปแล้ว ผู้รับจ้างจะต้อง ดำเนินการใดๆ เพื่อให้มีการว่าต่างแก้ต่างให้แก่ผู้ว่าจ้างโดยค่าใช้จ่ายของผู้รับจ้างเอง รวมทั้งผู้รับจ้างจะต้องชดใช้ค่าเสียหายนั้นๆ ตลอดจนค่าใช้จ่ายใดๆ อันเกิดจากการถูกเรียกร้องหรือถูกฟ้องร้องให้แก่ผู้ว่าจ้างทันที

## ข้อ ๑๒ การจ่ายเงินแก่ลูกจ้าง

ผู้รับจ้างจะต้องจ่ายเงินแก่ลูกจ้างที่ผู้รับจ้างได้จ้างมาในอัตราและตามกำหนดเวลา ที่ผู้รับจ้างได้ตกลงหรือทำสัญญาไว้ต่อลูกจ้างดังกล่าว

ถ้าผู้รับจ้างไม่จ่ายเงินค่าจ้างหรือค่าทดแทนอื่นใดแก่ลูกจ้างดังกล่าวในวรรคหนึ่ง ผู้ว่าจ้างมีสิทธิที่จะเอาเงินค่าจ้างที่จะต้องจ่ายแก่ผู้รับจ้างมาจ่ายให้แก่ลูกจ้างของผู้รับจ้างดังกล่าว และให้ถือว่าผู้ว่าจ้างได้จ่ายเงินจำนวนนั้นเป็นค่าจ้างให้แก่ผู้รับจ้างตามสัญญาแล้ว

ผู้รับจ้างจะต้องจัดให้มีประกันภัยสำหรับลูกจ้างทุกคนที่จ้างมาทำงาน โดยให้ครอบคลุมถึงความรับผิดชอบทั้งปวงของผู้รับจ้าง รวมทั้งผู้รับจ้างช่วง (ถ้ามี) ในกรณีความเสียหายที่คิดค่าสินไหมทดแทนได้ตามกฎหมาย ซึ่งเกิดจากอุบัติเหตุหรือภัยอันตรายใดๆ ต่อลูกจ้างหรือบุคคลอื่น ที่ผู้รับจ้างหรือผู้รับจ้างช่วงจ้างมาทำงาน ผู้รับจ้างจะต้องส่งมอบกรมธรรม์ประกันภัยดังกล่าว พร้อมทั้งหลักฐานการชำระเบี้ยประกันให้แก่ผู้ว่าจ้างเมื่อผู้ว่าจ้างเรียกร้อง

## ข้อ ๑๓ การตรวจงานจ้าง

ถ้าผู้ว่าจ้างแต่งตั้งคณะกรรมการตรวจรับพัสดุ ผู้ควบคุมงาน หรือบริษัท ที่ปรึกษา เพื่อควบคุมการทำงานของผู้รับจ้าง คณะกรรมการตรวจ รับพัสดุ ผู้ควบคุมงาน หรือบริษัทที่ปรึกษานั้น มีอำนาจเขาไปตรวจการงานในโรงงานและสถานที่ก่อสร้างได้ตลอดเวลา และผู้รับจ้างจะต้องอำนวยความสะดวกและให้ความช่วยเหลือในการนั้นตามสมควร

การที่มีคณะกรรมการตรวจรับพัสดุ ผู้ควบคุมงาน หรือบริษัทที่ปรึกษานั้น หากทำให้ผู้รับจ้างพ้นความรับผิดชอบตามสัญญานี้ข้อใดข้อหนึ่งไม่

(ลงชื่อ) .....

(นายอัมพล ทองพ)



(ลงชื่อ) .....

(นายสันติ เรืองศรี)



ข้อ ๑๔ แบบรูปและรายการละเอียดคลาดเคลื่อน

ผู้รับจ้างรับรองว่าได้ตรวจสอบและทำความเข้าใจในแบบรูปและรายการละเอียดโดยถี่ถ้วนแล้ว หากปรากฏว่าแบบรูปและรายการละเอียดนั้นผิดพลาดหรือคลาดเคลื่อน ไปจากหลักการทางวิศวกรรมหรือทางเทคนิค ผู้รับจ้างตกลงที่จะปฏิบัติตามคำวินิจฉัยของผู้ว่าจ้าง คณะกรรมการตรวจรับพัสดุ ผู้ควบคุมงาน หรือบริษัทที่ปรึกษาที่ผู้ว่าจ้างแต่งตั้ง เพื่อให้งานแล้วเสร็จบริบูรณ์ คำวินิจฉัยดังกล่าวให้ถือเป็นที่สุด โดยผู้รับจ้างจะคิดค่าจ้าง ค่าเสียหาย หรือค่าใช้จ่ายใดๆ เพิ่มขึ้น จากผู้ว่าจ้างหรือขอขยายอายุสัญญาไม่ได้

ข้อ ๑๕ การควบคุมงานโดยผู้ว่าจ้าง

ผู้รับจ้างตกลงว่าคณะกรรมการตรวจรับพัสดุ ผู้ควบคุมงาน หรือบริษัท ที่ปรึกษาที่ผู้ว่าจ้างแต่งตั้ง มีอำนาจที่จะตรวจสอบและควบคุมงานเพื่อให้เป็นไปตาม สัญญา และ มีอำนาจที่จะสั่งให้แก้ไขเปลี่ยนแปลงเพิ่มเติม หรือตัดทอนซึ่งงานตามสัญญา หากผู้รับจ้างขัดขืน ไม่ปฏิบัติตาม ผู้ว่าจ้าง คณะกรรมการตรวจ รับพัสดุ ผู้ควบคุมงาน หรือบริษัท ที่ปรึกษา มีอำนาจ ที่จะสั่งให้หยุดการนั้นชั่วคราวได้ ความล่าช้าในกรณีเช่นนี้ ผู้รับจ้างจะถือเป็นเหตุขอขยายระยะเวลาการปฏิบัติงานตามสัญญาหรือเรียกร้องค่าเสียหายใดๆ ไม่ได้ทั้งสิ้น

ข้อ ๑๖ งานพิเศษและการแก้ไขงาน

ผู้ว่าจ้างมีสิทธิที่จะสั่งเป็นหนังสือให้ผู้รับจ้างทำงานพิเศษซึ่งไม่ได้แสดงไว้หรือรวมอยู่ในเอกสารสัญญา หากงานพิเศษนั้นๆ อยู่ในขอบข่ายทั่วไปแห่งวัตถุประสงค์ของสัญญา นอกจากนี้ ผู้ว่าจ้างยังมีสิทธิสั่งให้เปลี่ยนแปลงหรือแก้ไขแบบรูปและข้อกำหนดต่างๆ ในเอกสารสัญญานี้ด้วย

อัตราค่าจ้างหรือราคาที่กำหนดใช้ในสัญญานี้ ให้กำหนดใช้สำหรับงานพิเศษ หรืองานที่เพิ่มเติมขึ้นหรือตัดทอนลงทั้งปวงตามคำสั่งของผู้ว่าจ้าง หากในสัญญาไม่ได้กำหนดไว้ถึงอัตราค่าจ้าง หรือราคาใดๆ ที่จะนำมาใช้สำหรับงานพิเศษหรืองานที่เพิ่มเติมหรือลดลงดังกล่าว ผู้ว่าจ้าง และผู้รับจ้างจะได้ตกลงกันที่จะกำหนดอัตราค่าจ้างหรือราคาที่เพิ่มเติมหรือลดลง รวมทั้งการขยายระยะเวลา (ถ้ามี) กันใหม่เพื่อความเหมาะสม ในกรณีที่ตกลงกันไม่ได้ ผู้ว่าจ้างจะกำหนดอัตราค่าจ้าง หรือราคาตามแต่ผู้ว่าจ้างจะเห็นว่าเหมาะสมและถูกต้อง ซึ่งผู้รับจ้างจะต้องปฏิบัติงานตามคำสั่งของผู้ว่าจ้างไปก่อนเพื่อมิให้เกิดความเสียหายแก่งานที่จ้าง

ข้อ ๑๗ ค่าปรับ

หากผู้รับจ้างไม่สามารถทำงานให้แล้วเสร็จภายในเวลาที่กำหนดไว้ ในสัญญาและผู้ว่าจ้างยังมีได้บอกเลิกสัญญา ผู้รับจ้างจะต้องชำระค่าปรับให้แก่ผู้ว่าจ้างเป็น จำนวนเงินวันละ ๑,๑๕๐.๐๐ - บาท (หนึ่งพันหนึ่งร้อยแปดสิบ บาทถ้วน) และจะต้องชำระค่าใช้จ่ายในการควบคุมงาน (ถ้ามี) ในเมื่อผู้ว่าจ้าง ต้องจ้างผู้ควบคุมงานอื่นต่อหนึ่งเป็นจำนวนเงินวันละ ..... บาท (.....) นับถัดจากวันที่ครบกำหนดเวลาแล้วเสร็จของงานตามสัญญาหรือวันที่ผู้ว่าจ้างได้ขยายเวลาทำงานให้ จนถึงวันที่ทำงานแล้วเสร็จจริง นอกจากนี้ ผู้รับจ้างยอมให้ผู้ว่าจ้างริบค่าเสียหายอันเกิดขึ้นจากการที่ผู้รับจ้างทำงานล่าช้าเฉพาะส่วนที่เกินกว่าจำนวนค่าปรับและค่าใช้จ่ายดังกล่าวได้คิดชำระพัสดุขาน อนุญา

(ลงชื่อ) .....

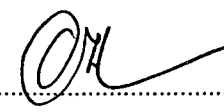

(นายอัมพล ทองฟู)



(ลงชื่อ) .....

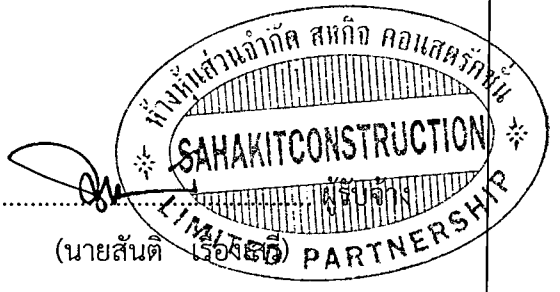

(นายสันติ เรืองศรี)

# ต้นฉบับ

-๘-

ในระหว่างที่ผู้ว่าจ้างยังมีได้บอกเลิกสัญญานั้น หากผู้ว่าจ้างเห็นว่าผู้รับจ้าง จะไม่สามารถปฏิบัติตามสัญญาต่อไปได้ ผู้ว่าจ้างจะใช้สิทธิบอกเลิกสัญญาและใช้สิทธิตามข้อ ๑๘ ก็ได้ และถ้าผู้ว่าจ้างได้แจ้งข้อเรียกร้องไปยังผู้รับจ้างเมื่อครบกำหนดเวลาแล้วเสร็จของงานขอให้ชำระค่าปรับแล้ว ผู้ว่าจ้างมีสิทธิที่จะปรับผู้รับจ้างจนถึงวันบอกเลิกสัญญาได้อีกด้วย

## ข้อ ๑๘ สิทธิของผู้ว่าจ้างภายหลังบอกเลิกสัญญา

ในกรณีที่ผู้ว่าจ้างบอกเลิกสัญญา ผู้ว่าจ้างอาจทำงานนั้นเองหรือว่าจ้างผู้อื่นให้ทำงานนั้นต่อจนแล้วเสร็จก็ได้ ผู้ว่าจ้างหรือผู้ที่รับจ้างทำงานนั้นต่อมีสิทธิใช้เครื่องใช้ในการก่อสร้าง สิ่งที่สร้างขึ้นชั่วคราวสำหรับงานก่อสร้าง และวัสดุต่างๆ ซึ่งเห็นว่าจะต้องสงวนเอาไว้เพื่อการปฏิบัติงานตามสัญญา ตามที่จะเห็นสมควร

ในกรณีดังกล่าว ผู้ว่าจ้างมีสิทธิริบหรือบังคับจากหลักประกันการปฏิบัติตามสัญญาทั้งหมด หรือบางส่วน ตามแต่จะเห็นสมควร นอกจากนั้น ผู้รับจ้างจะต้องรับผิดชอบในค่าเสียหายซึ่งเป็นจำนวน เกินกว่าหลักประกันการปฏิบัติตามสัญญา รวมทั้งค่าใช้จ่ายที่เพิ่มขึ้น ในการทำงานนั้นต่อให้แล้วเสร็จตามสัญญา ตลอดจนค่าใช้จ่ายในการควบคุมงานเพิ่ม (ถ้ามี) ซึ่งผู้ว่าจ้างจะหัก เอาจากเงินประกันผลงานหรือจำนวนเงินใดๆ ที่จะจ่ายให้แก่ผู้รับจ้างก็ได้

## ข้อ ๑๙. การบังคับค่าปรับ ค่าเสียหาย และค่าใช้จ่าย

ในกรณีที่ผู้รับจ้างไม่ปฏิบัติตามสัญญาข้อหนึ่งข้อใดด้วยเหตุใดๆ ก็ตาม จนเป็นเหตุให้เกิดค่าปรับ ค่าเสียหาย หรือค่าใช้จ่ายแก่ผู้ว่าจ้าง ผู้รับจ้างต้องชดใช้ค่าปรับ ค่าเสียหาย หรือค่าใช้จ่ายดังกล่าวให้แก่ผู้ว่าจ้างโดยสิ้นเชิง ภายในกำหนด ๑๕ (สิบห้า) วัน นับถัดจากวันที่ได้รับแจ้งเป็นหนังสือจากผู้ว่าจ้าง หากผู้รับจ้างไม่ชดใช้ให้ถูกต้องครบถ้วน ภายในระยะเวลาดังกล่าวให้ผู้ว่าจ้างมีสิทธิที่จะหักเอาจากจำนวนเงินค่าจ้างที่ต้องชำระ หรือจากเงินประกันผลงาน ของผู้รับจ้าง หรือบังคับจากหลักประกันการปฏิบัติตามสัญญาได้ทันที

หากค่าปรับ ค่าเสียหาย หรือค่าใช้จ่ายที่บังคับจากเงินค่าจ้างที่ต้องชำระ เงินประกันผลงาน หรือหลักประกันการปฏิบัติตามสัญญาแล้วยังไม่เพียงพอ ผู้รับจ้างยินยอมชำระส่วนที่เหลือ ที่ยังขาดอยู่จนครบถ้วนตามจำนวนค่าปรับ ค่าเสียหาย หรือค่าใช้จ่ายนั้น ภายในกำหนด ๑๕ (สิบห้า) วัน นับถัดจากวันที่ได้รับแจ้งเป็นหนังสือจากผู้ว่าจ้าง

หากมีเงินค่าจ้างตามสัญญาที่หักไว้จ่ายเป็นค่าปรับ ค่าเสียหาย หรือค่าใช้จ่ายแล้วยังเหลืออยู่อีกเท่าใด ผู้ว่าจ้างจะคืนให้แก่ผู้รับจ้างทั้งหมด

## ข้อ ๒๐ การทำบริเวณก่อสร้างให้เรียบร้อย

ผู้รับจ้างจะต้องรักษาบริเวณสถานที่ปฏิบัติงานตามสัญญานี้ รวมทั้งโรงงานหรือสิ่งปลูกสร้าง ความสะอาดในการทำงานของผู้รับจ้าง ลูกจ้าง ตัวแทน หรือผู้รับจ้างช่วง (ถ้ามี) ให้สะอาด ปลอดภัย และมีประสิทธิภาพในการใช้งานตลอดระยะเวลาการจ้าง และเมื่อทำงานเสร็จสิ้นแล้วจะต้องขนย้ายบรรดาเครื่องใช้ในการทำงานรวมทั้งวัสดุ ขยะมูลฝอย และสิ่งก่อสร้างชั่วคราวต่างๆ (ถ้ามี) ทั้งจะต้องกลบเกลี่ยพื้นดินให้เรียบร้อยเพื่อให้บริเวณทั้งหมดอยู่ในสภาพที่สะอาดและใช้งานได้ทันที

(ลงชื่อ) .....

(นายอัมพล ทองพ)



(ลงชื่อ) .....

(นายสันติ .....





# ต้นฉบับ

ข้อ ๒๑ การงดหรือลดค่าปรับ หรือการขยายเวลาปฏิบัติงานตามสัญญา

ในกรณีที่มีเหตุเกิดจากความผิดหรือความบกพร่องของฝ่ายผู้ว่าจ้าง หรือเหตุสุดวิสัย หรือเกิดจากพฤติการณ์อันหนึ่งอันใดที่ผู้รับจ้างไม่ต้องรับผิดชอบตามกฎหมาย หรือเหตุอื่นตามที่กำหนด ในกฎกระทรวง ซึ่งออกตามความในกฎหมายว่าด้วยการจัดซื้อจัดจ้างและการบริหารพัสดุภาครัฐ ทำให้ผู้รับจ้างไม่สามารถทำงานให้แล้วเสร็จตามเงื่อนไขและกำหนดเวลาแห่งสัญญานี้ได้ ผู้รับจ้างจะต้องแจ้งเหตุหรือพฤติการณ์ดังกล่าวพร้อมหลักฐานเป็นหนังสือให้ผู้ว่าจ้างทราบ เพื่อของดหรือลดค่าปรับ หรือขยายเวลาทำงานออกไปภายใน ๑๕ (สิบห้า) วันนับถัดจากวันที่เหตุนั้นสิ้นสุดลง หรือตามที่กำหนดในกฎกระทรวงดังกล่าว แล้วแต่กรณี

ถ้าผู้รับจ้างไม่ปฏิบัติให้เป็นไปตามความในวรรคหนึ่ง ให้ถือว่าผู้รับจ้างได้ละสิทธิเรียกร้อง ในการที่จะของดหรือลดค่าปรับ หรือขยายเวลาทำงานออกไปโดยไม่มีเงื่อนไขใดๆ ทั้งสิ้น เว้นแต่ กรณีเกิดจากความผิดหรือความบกพร่องของฝ่ายผู้ว่าจ้าง ซึ่งมีหลักฐานชัดเจน หรือผู้ว่าจ้างทราบดี อยู่แล้วตั้งแต่ต้น

การงดหรือลดค่าปรับ หรือขยายกำหนดเวลาทำงานตามวรรคหนึ่ง อยู่ในดุลพินิจของผู้ว่าจ้างที่จะพิจารณาตามที่เห็นสมควร

ข้อ ๒๒. การใช้เรือไทย

ในการปฏิบัติตามสัญญานี้ หากผู้รับจ้างจะต้องสั่งหรือนำเข้าของเข้ามาจากต่างประเทศรวมทั้งเครื่องมือและอุปกรณ์ที่ต้องนำเข้ามาเพื่อปฏิบัติงานตามสัญญา ไม่ว่าผู้รับจ้างจะเป็นผู้นำของเข้ามาเองหรือนำเข้ามาโดยผ่านตัวแทนหรือบุคคลอื่นใด ถ้าสิ่งของนั้นต้องนำเข้ามาโดยทางเรือในเส้นทางเดินเรือที่มีเรือไทยเดินอยู่และสามารถให้บริการรับขนได้ตามที่รัฐมนตรีว่าการกระทรวงคมนาคมประกาศกำหนด ผู้รับจ้างต้องจัดการให้สิ่งของดังกล่าวบรรทุกโดยเรือไทยหรือเรือที่มีสิทธิเช่นเดียวกับเรือไทยจากต่างประเทศมายังประเทศไทยวันแต่จะได้รับอนุญาตจากกรมเจ้าท่าก่อนบรรทุกของนั้นลงเรืออื่นที่มีใช้เรือไทยหรือเป็นของที่รัฐมนตรีว่าการกระทรวงคมนาคมประกาศยกเว้นให้บรรทุกโดยเรืออื่นได้ ทั้งนี้ ไม่ว่าการสั่งหรือนำเข้าสิ่งของดังกล่าวจากต่างประเทศจะเป็นแบบใด

ในการส่งมอบงานตามสัญญาให้แก่ผู้ว่าจ้าง ถ้างานนั้นมีสิ่งของตามวรรคหนึ่ง ผู้รับจ้างจะต้องส่งมอบใบตราส่ง (Bill of lading) หรือสำเนาใบตราส่งสำหรับของนั้น ซึ่งแสดงว่าได้บรรทุกมาโดยเรือไทยหรือเรือที่มีสิทธิเช่นเดียวกับเรือไทยให้แก่ผู้ว่าจ้างพร้อมกับการส่งมอบงานด้วย

ในกรณีที่สิ่งของดังกล่าวไม่ได้บรรทุกจากต่างประเทศมายังประเทศไทยโดยเรือไทยหรือเรือที่มีสิทธิเช่นเดียวกับเรือไทย ผู้รับจ้างต้องส่งมอบหลักฐานซึ่งแสดงว่าได้บรรทุกจากกรมเจ้าท่า ให้บรรทุกของโดยเรืออื่นได้ หรือหลักฐานซึ่งแสดงว่าได้ชำระค่าธรรมเนียมพิเศษ เนื่องจากการไม่บรรทุกของโดยเรือไทยตามกฎหมายว่าด้วยการส่งเสริมการพาณิชย์มาแล้วอย่างใดอย่างหนึ่งแล้วผู้ว่าจ้างด้วย

(ลงชื่อ) .....  
(นายอัมพล ทองพ)



(ลงชื่อ)



(นายสันติ เรืองศรี)

# ต้นฉบับ

-๑๐-

ในกรณีที่ผู้รับจ้างไม่ส่งมอบหลักฐานอย่างใดอย่างหนึ่งดังกล่าวในวรรคสองและวรรคสามให้แก่ผู้ว่าจ้างแต่จะขอส่งมอบงานดังกล่าวให้ผู้ว่าจ้างก่อนโดยยังไม่รับชำระเงินค่าจ้าง ผู้ว่าจ้างมีสิทธิรับงานดังกล่าวไว้ก่อน และชำระเงินค่าจ้างเมื่อผู้รับจ้างได้ปฏิบัติถูกต้องครบถ้วนดังกล่าวแล้วได้

## ข้อ ๒๓. มาตรฐานฝีมือช่าง

ผู้รับจ้างตกลงเป็นเงื่อนไขสำคัญว่า ผู้รับจ้างจะต้องมีและใช้ผู้ผ่านการทดสอบมาตรฐานฝีมือช่าง จากเทียบเท่าจากสถาบันการศึกษาที่ ก.พ. รับรอง หรือหรือผู้มีวุฒิปริญญาตรี ปวช. ปวส. และปวท. หรือเทียบเท่าจากสถาบันการศึกษาที่ ก.พ. รับรองให้เข้ารับราชการได้ ในอัตราไม่ต่ำกว่าร้อยละ ๑๐ (สิบ) ของแต่ละสาขาช่าง แต่จะต้องมีช่างจำนวนอย่างน้อย ๑ (หนึ่ง) คน ในแต่ละสาขาช่างดังต่อไปนี้

๒๓.๑ สำเนาหลักฐานบัตรประจำตัววิศวกร(ใบอนุญาตประกอบวิชาชีพวิศวกรรมควบคุม) ระดับภาควิศวกรโยธาหรือระดับสูงกว่าและหนังสือรับรองเป็นวิศวกรของโครงการ จำนวน ๑ คน

๒๓.๒ สำเนาหลักฐานคุณวุฒิผู้ควบคุมงานประจำโครงการต้องมีคุณวุฒิการศึกษาไม่ต่ำกว่าระดับประกาศนียบัตรวิชาชีพ(ปวช.)ทางด้าน การก่อสร้าง โยธา สำรวจ/ หรือเทียบเท่าและหนังสือรับรองเป็นผู้ควบคุมงานโครงการ จำนวน ๑ คน

๒๓.๓ ผู้รับจ้างต้องนำเอกสารหลักฐานต่าง ๆ มาแสดงต่อคณะกรรมการตรวจรับพัสดุหรือผู้ควบคุมงานก่อนเข้าดำเนินการก่อสร้าง

ผู้รับจ้างจะต้องจัดทำบัญชีแสดงจำนวนช่างทั้งหมดโดยจำแนกตามแต่ละสาขาช่างและ ระดับช่างพร้อมกับระบุรายชื่อช่างผู้ผ่านการทดสอบมาตรฐานฝีมือช่างหรือผู้มีวุฒิปริญญาตรีดังกล่าวในวรรคหนึ่งนำมาแสดงพร้อมหลักฐานต่างๆ ต่อคณะกรรมการตรวจรับพัสดุหรือผู้ควบคุมงาน ก่อนเริ่มลงมือทำงาน และพร้อมที่จะให้ผู้ว่าจ้างหรือเจ้าหน้าที่ของผู้ว่าจ้างตรวจสอบดูได้ตลอด เวลาการทำงานตามสัญญาของผู้รับจ้าง

## ข้อ ๒๔. การปรับราคาค่าจ้าง

ผู้ว่าจ้างและผู้รับจ้าง ตกลงกันให้ใช้สัญญาปรับราคาได้ สำหรับราคางานก่อสร้างตามสัญญา โดยการนำสูตร Escalation Factor (K) มาใช้คำนวณราคาค่างานที่เปลี่ยนแปลงไป <sup>ถ้าหากถูกต้อง</sup> โดยวิธีการต่อไปนี้ ตามเงื่อนไขหลักเกณฑ์ สูตรและวิธีคำนวณที่ใช้กับสัญญาแบบปรับราคาได้ตามมติคณะรัฐมนตรีเมื่อวันที่ ๒๒ สิงหาคม ๒๕๓๒ เรื่องการพิจารณาช่วยเหลือผู้ประกอบการอาชีพงานก่อสร้าง ตามหนังสือสำนักเลขาธิการคณะรัฐมนตรี <sup>(อ้างสารบัญชั้พจนานุกรมฉบับราชบัณฑิตยสถาน พ.ศ. ๒๕๒๖)</sup> ลงวันที่ ๒๔ สิงหาคม ๒๕๓๒

(ลงชื่อ).....  
(นายอัมพล ทองพ)



(ลงชื่อ).....  
(นายสันติ เรืองศรี)



# ต้นฉบับ

-๑๑-

สูตรการปรับราคา (สูตรค่า K) จะต้องคงที่ที่ระดับที่กำหนดไว้ในวันแล้วเสร็จตามที่กำหนดไว้ในสัญญา หรือภายในระยะเวลาที่ ผู้ว่าจ้าง ได้ขยายออกไป โดยจะใช้สูตรของทางราชการที่ได้รับอนุมัติตามภาคผนวก ๖

สัญญานี้ทำขึ้นเป็นสองฉบับ มีข้อความถูกต้องตรงกัน คู่สัญญาได้อ่านและเข้าใจข้อความ โดยละเอียดตลอดแล้ว จึงได้ลงลายมือชื่อ พร้อมทั้งประทับตรา (ถ้ามี) ไว้เป็นสำคัญต่อหน้าพยาน และคู่สัญญาต่างยึดถือไว้ฝ่ายละหนึ่งฉบับ

(ลงชื่อ).....ผู้ว่าจ้าง

(นายอัมพล ทองพ)

(ลงชื่อ).....ผู้รับจ้าง

(นายสันติ เรืองเสรี)

(ลงชื่อ).....พยาน

(นายมนต์ตรี ธนะคุณ)

(ลงชื่อ).....พยาน

(นายสุรศักดิ์ สุระวงศ์)

เลขที่โครงการ ๖๔๐๓๗๒๙๘๙๓๗

เลขคุมสัญญา ๖๔๐๔๒๒๐๒๙๑๕๕

สำเนาถูกต้อง

(นางสาวจุฬารรณ วิวรรณพงษ์)  
นักวิชาการพัสดุชำนาญการ

# ต้นฉบับ

## ใบเสนอราคาจ้างด้วยวิธีประกวดราคาอิเล็กทรอนิกส์ (e-bidding)

เรียน นายกเทศมนตรีนครอุบลราชธานี

๑. ข้าพเจ้า ห้างหุ้นส่วนจำกัด สหกิจคอนสตรัคชั่น เลขที่ ๓ - ๕ ถนน ขวาลาใน ตำบล ในเมือง อำเภอ เมืองอุบลราชธานี จังหวัด อุบลราชธานี รหัสไปรษณีย์ ๓๔๐๐๐ โทรศัพท์ ๐๘๑๘๗๙๕๕๙๒ โดย นายสันติ เรืองเสรี ผู้ลงนามข้างท้ายนี้ได้พิจารณาเงื่อนไขต่าง ๆ ในเอกสารประกวดราคาอิเล็กทรอนิกส์ และเอกสารเพิ่มเติม (ถ้ามี) เลขที่ ๒๖/๒๕๖๔ โดยตลอดและยอมรับข้อกำหนดและเงื่อนไขนั้นแล้ว รวมทั้งรับรองว่าข้าพเจ้าเป็นผู้มีคุณสมบัติครบถ้วนตามที่กำหนดและไม่เป็นผู้ทำงานของทางราชการ

๒. ข้าพเจ้าขอเสนอที่จะทำงาน ประกวดราคาจ้างก่อสร้างต่อเติมได้ทุนอาคารเรียนเพื่อจัดทำห้องสมุด โรงเรียนเทศบาล ๓ สามัคคีวิทยาคาร ด้วยวิธีประกวดราคาอิเล็กทรอนิกส์ (e-bidding) ตามข้อกำหนดเงื่อนไขแบบรูปรายการละเอียดแห่งเอกสารประกวดราคาอิเล็กทรอนิกส์ ตามราคาค่างที่ได้ระบุไว้ในบัญชีรายการก่อสร้างหรือใบแจ้งปริมาณและราคาแนบท้ายใบเสนอราคานี้ เป็นเงินทั้งสิ้น ๑,๑๘๐,๐๐๐.๐๐ บาท ซึ่งได้รวมภาษีมูลค่าเพิ่มตลอดจนภาษีอากรอื่นๆ และค่าใช้จ่ายที่พึงปวงไว้ด้วยแล้ว

๓. คำเสนอนี้จะยืนอยู่เป็นระยะเวลา ๙๐ วัน นับแต่วันเสนอราคา และ เทศบาลนครอุบลราชธานีอาจรับคำเสนอนี้ ณ เวลาใดก็ได้ก่อนที่จะครบกำหนดระยะเวลาดังกล่าว หรือระยะเวลาที่ได้ยึดออกไปตามเหตุผลอันสมควรที่ เทศบาลนครอุบลราชธานี ร้องขอ

๔. กำหนดเวลาส่งมอบ ข้าพเจ้ารับรองที่จะส่งมอบงานตามเงื่อนไขที่เอกสารประกวดราคาอิเล็กทรอนิกส์กำหนดไว้

๕. ในกรณีที่ข้าพเจ้าได้รับการพิจารณาให้เป็นผู้ชนะการประกวดราคาอิเล็กทรอนิกส์ ข้าพเจ้ารับรองที่จะ

๕.๑ ทำสัญญาตามแบบสัญญาจ้างแนบท้ายเอกสารการประกวดราคาอิเล็กทรอนิกส์ กับ เทศบาลนครอุบลราชธานี ภายใน ๕ วัน นับถัดจากวันที่ได้รับหนังสือให้ไปทำสัญญา

๕.๒ มอบหลักประกันการปฏิบัติตามสัญญา ตามที่ระบุไว้ในข้อ ๗ ของเอกสารการประกวดราคาอิเล็กทรอนิกส์ ให้แก่ เทศบาลนครอุบลราชธานี ก่อนหรือขณะที่ได้ลงนามในสัญญาเป็นจำนวนร้อยละ ๕ ของราคาตามสัญญาที่ได้ระบุไว้ในใบเสนอราคานี้ เพื่อเป็นหลักประกันการปฏิบัติตามสัญญาโดยถูกต้องและครบถ้วน

หากข้าพเจ้าไม่ปฏิบัติตามที่ระบุไว้ข้างต้นนี้ ข้าพเจ้ายอมให้ เทศบาลนครอุบลราชธานี ริบ หลักประกันการเสนอราคาหรือเรียกร้องจากผู้ออกหนังสือค้ำประกัน รวมทั้งยึดขีดใช้ค่าเสียหายใดที่อาจมีแก่ เทศบาลนครอุบลราชธานี และ เทศบาลนครอุบลราชธานี มีสิทธิจะให้ผู้เสนอราคารายอื่นเป็นผู้ก่อสร้างราคาได้หรือ เทศบาลนครอุบลราชธานี อาจเรียกประกวดราคาใหม่ก็ได้

๖. ข้าพเจ้ายอมรับว่า เทศบาลนครอุบลราชธานี ไม่มีความผูกพันที่จะรับคำเสนอ หรือใบเสนอราคาใดๆ รวมทั้งไม่ต้องรับผิดชอบในค่าใช้จ่ายใด ๆ อันอาจเกิดขึ้นในการที่ข้าพเจ้าเป็นผู้เสนอราคา

๗. เพื่อเป็นหลักประกันในการปฏิบัติโดยถูกต้อง ตามที่ได้ลงความไว้ในเอกสารแนบท้ายแห่งคำเสนอนี้ ข้าพเจ้ามอบ - เพื่อเป็นหลักประกันการเสนอราคาเป็นเงินจำนวน บาท ซึ่งพร้อมจะ

ลงวันที่.....  
(ลงชื่อ).....  
(ลงชื่อ).....  
(ลงชื่อ).....

SAHAKIT CONSTRUCTION  
LIMITED PARTNERSHIP

กรมการปกครอง  
กรมการ  
กรมการ

# ต้นฉบับ

๘. ข้าพเจ้าได้ตรวจทานตัวเลขและตรว็จสอบเอกสารต่าง ๆ ที่ได้ยื่นพร้อมใบเสนอราคานี้โดยละเอียดแล้ว และเข้าใจดีว่า เทศบาลนครอุบลราชธานี ไม่ต้องรับผิดชอบใด ๆ ในความผิดพลาด หรือ ตกหล่น

๙. ใบเสนอราคานี้ได้ยื่นเสนอโดยบริสุทธิ์ยุติธรรม และปราศจากกมลฉ้อฉล หรือการสมรู้ร่วมคิดกัน โดยไม่ชอบด้วยกฎหมายกับบุคคลใดบุคคลหนึ่ง หรือหลายบุคคล หรือกับห้างหุ้นส่วน บริษัทใด ๆ ที่ได้ยื่นเสนอราคาในคราวเดียวกัน

เสนอมา ณ วันที่ ๒๖ มีนาคม พ.ศ. ๒๕๖๔

(นายสันติ เรืองเสรี)

หุ้นส่วนผู้จัดการ

ใบเสนอราคาเลขที่ 6403160037679

รหัสอ้างอิง OTP LoMZ

เลขประจำตัวผู้เสียภาษี ๐๓๔๓๕๓๒๐๐๐๓๓๓

สำเนาถูกต้อง



(นางสาวจุฬารรณ วีรธรณพงษ์)

นักวิชาการพัสดุชำนาญการ



แบบแปลนประกอบสัญญาจ้าง เลขที่ .....  
ลงวันที่.....  
(ลงชื่อ).....  
(ลงชื่อ).....  
(ลงชื่อ).....  
(ลงชื่อ).....

SAHAKIT CONSTRUCTION CO., LTD.  
LIMITED PARTNERSHIP

พยาน

### สรุปผลการประมาณราคาค่าก่อสร้าง

<input type="checkbox"/>	งานก่อสร้าง :โครงการต่อเติมได้ทุนอาคารเรียนเพื่อจัดทำห้องสมุด		
<input type="checkbox"/>	สถานที่ก่อสร้าง : โรงเรียนเทศบาล 3 สามัคคีวิทยาคาร		
<input type="checkbox"/>	ประมาณราคาโดย หจก.สหกิจคอนสตรัคชั่น		
ลำดับที่	รายการ	ค่าก่อสร้าง	หมายเหตุ
1	ค่างานส่วนที่ 1 ค่างานต้นทุน (คำนวณในราคาทุน) <input type="checkbox"/>	1,109,741	
	ราคาค่า Factor F		
	ราคารวมค่าภาษีมูลค่าเพิ่ม (VAT) 7 %	77,682	
	<b>เงื่อนไขการใช้ตาราง Factor-F</b>		
	เงินล่วงหน้าจ่าย      0      %		
	เงินประกันผลงานหัก      0      %		
	ดอกเบี้ยเงินกู้      6      %		
	ภาษีมูลค่าเพิ่ม      7      %		
<b>สรุป</b>	<b>รวมค่าก่อสร้างทั้งโครงการ/งานก่อสร้าง</b>	1,187,423	
	<b>ราคา</b>	1,180,000	
	<b>ราคา</b> (หนึ่งล้านหนึ่งแสนแปดหมื่นบาทถ้วน)		



สำเนาถูกต้อง

*(Signature)*

(นางสาวจุฬารรรณ วิวรรณพงษ์)

แบบแปลนประกอบสัญญาจ้าง เลขที่ กบ. ลบ.      นักวิชาการพัสดุชำนาญการ

ลงวันที่.....  
 (ลงชื่อ).....  
 (ลงชื่อ).....  
 (ลงชื่อ).....  
 (ลงชื่อ).....

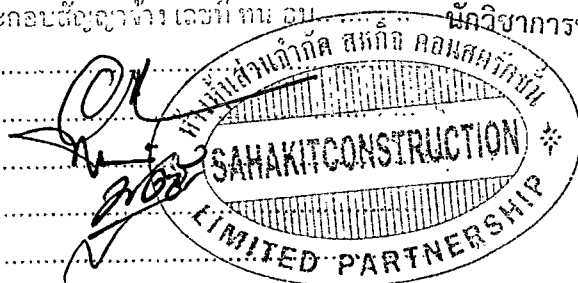

**แบบสรุปค่าก่อสร้าง**  
**ส่วนที่ 1 ค่างานต้นทุน (คำนวณในราคาทุน)**

งานก่อสร้าง : โครงการต่อเติมใต้ถุนอาคารเรียนเพื่อจัดทำห้องสมุด

สถานที่ก่อสร้าง : โรงเรียนเทศบาล 3 สามัคคีวิทยาคาร

ประมาณราคาโดย หกก.สหกิจคอนสตรัคชั่น

ลำดับที่	รายการ	ค่างานต้นทุน	คจแรงงาน	ค่าก่อสร้าง	หมายเหตุ
1	งานก่อสร้าง	569,690	222,261	791,951	
2	งานครุภัณฑ์จัดซื้อ	317,790		317,790	
หมวดค่างานต้นทุน		887,480	222,261	1,109,741	

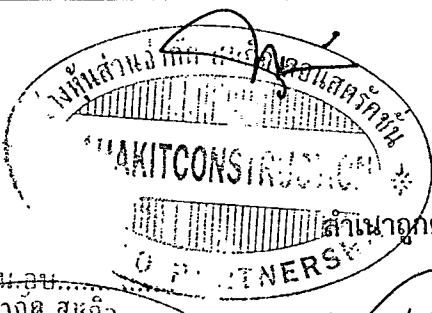

แบบแปลนประกอบสัญญาจ้าง เลขที่ ทน.อบ.....  
 ลงวันที่.....  
 (ลงชื่อ).....นางสาวจุฬารัตน์ วิวรรณพงษ์)  
 (ลงชื่อ).....นักวิชาการพิเศษชำนาญการ  
 (ลงชื่อ).....  
 (ลงชื่อ).....



## ใบปริมาณงานและประมาณราคาก่อสร้าง

โครงการ : ต่อเติมใต้ถุนอาคารเรียนเพื่อจัดทำห้องสมุด  
 สถานที่ก่อสร้าง : โรงเรียนเทศบาล 3 สามัคคีวิทยาคาร  
 ผู้ประมาณราคา : หจก.สหกิจคอนสตรัคชั่น

สำนักงานต้อง  
 (นางสาวจุฬารัตน์ วิจารณ์พงษ์)  
 ศึกษานิเทศก์ชำนาญการพิเศษ

แผ่นที่ 1

ลำดับ	รายการ	จำนวน	หน่วย	ค่าวัสดุ		ค่าแรงงาน		รวม ( ก, ข )	หมายเหตุ
				หน่วย @	รวม( ก )	หน่วย @	รวม( ข )		
1	งานรื้อถอน								
	- รื้อถอนดวงโคมไฟฟ้าเดิม	36	ชุด			35	1,260	1,260	รื้อขนไป
	- รื้อถอนฝ้าเพดาน	30	ตร.ม.			25	750	750	รื้อขนไป
	- รื้อถอนพัดลมโคจร	18	ชุด			75	1,350	1,350	รื้อขนไป
	รวม							3,360	
2	งานพื้น								
	- งานพื้นเทพูนทรายหนา 0.03 ม. ผิวขัดมัน	361	ตรม.	87	31,407	82	29,602	61,009	
	- งานพื้นผิวปูกระเบื้องเคลือบ 12" x 12"	17	ตรม.	259	4,403	158	2,686	7,089	
	- พื้น คสล. ปูพื้นลามิเนต หนา 12 มม.	361	ตรม.	400	144,400	90	32,490	176,890	เลือกสีขณะก่อสร้าง
	- งานบัวเชิงผนังลามิเนต	135	ม.	80	10,800	40	5,400	16,200	
	รวม							261,188	
3	งานผนัง								
	- งานผนังก่ออิฐมวลเบา 0.20 x 0.60x 0.075 ม.	199	ตรม.	186	37,014	56	11,144	48,158	
	- งานเสาเอ็นทับหลัง คสล. 0.10 ม.เสริมเหล็ก 2 RB 6 มม.	127	ม.	60	7,620	44	5,588	13,208	
	- งานผนังฉาบปูนเรียบ	398	ตรม.แบบแปลนป	265	11,720	140	32,636	42,984	
	- งานผนังยิปซัมบอร์ดหนา 9 มม. ขนาด 1.20 x 2.40 ม.	48	ตรม.ลงวันที่.....	265	11,720	40	6,720	19,440	
	โครงคร่าวเหล็กขบสังกะสีหนาไม่น้อยกว่า 0.50 มม.บสองด้าน			(ลงชื่อ).....					
	รวม			(ลงชื่อ).....				123,790	
				(ลงชื่อ).....					
				(ลงชื่อ).....					

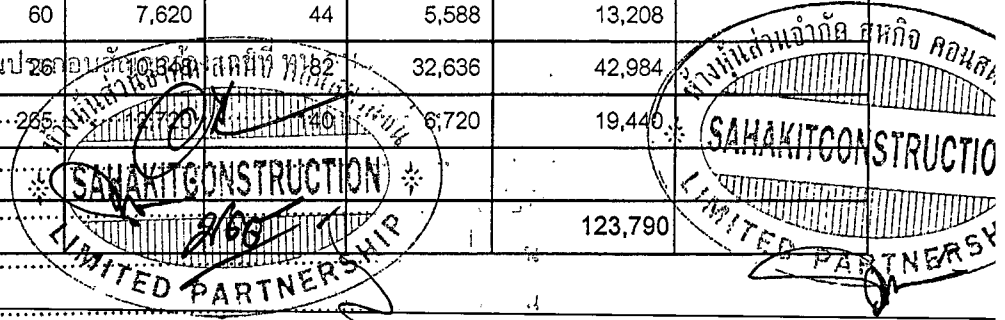



ลำดับ	รายการ	จำนวน	หน่วย	ค่าวัสดุ ( ก )		ค่าแรงงาน ( ข )		รวม ( ก, ข )	หมายเหตุ
				หน่วย @	รวม	หน่วย @	รวม		
4	งานฝ้าเพดาน								
	- ติดตั้งฝ้าเพดานยิปซัมบอร์ดหนา 9 มม.	378	ตรม.	180	68,040	75	28,350	96,390	
	โครงคร่าวเหล็กชุบสังกะสี หนา 0.50 มม. @0.40x1.00 มม.								
	รวม							96,390	
5	งานประดู่ - หนาต่าง								
	D - ประตูบานเปิดคู่อะลูมิเนียมพร้อมช่องแสงติดตาย 1.90 x 3.00 ม.	3	ชุด	11000	33,000	1,500	4,500	37,500	วงกบ-กรอบบานอะลูมิเนียม
	w1 - หน้าต่างบานเลื่อนอะลูมิเนียมพร้อมช่องแสงติดตาย 2.10 x 3.60 ม	7	ชุด	8200	57,400	1,000	7,000	64,400	สีดำหนา 1.20 มม.
	w2 - หน้าต่างช่องแสงติดตายอะลูมิเนียมขนาด 0.60 x 3.60 มม.	7	ชุด	1700	11,900	300	2,100	14,000	
	w3 - หน้าต่างช่องแสงติดตายอะลูมิเนียมขนาด 0.60 x 3.00 มม.	1	ชุด	1500	1,500	300	300	1,800	
	w4 - หน้าต่างช่องแสงติดตายอะลูมิเนียมขนาด 0.60 x 2.10 มม.	1	ชุด	7100	7,100	800	800	7,900	
	รวม							125,600	
6	งานทาสี								สีตามาถูกต้อง
	- ทาสีน้ำอะครีลิค (ภายนอก)	320	ตรม.	38	12,160	34	10,880	23,040	
	- ทาสีน้ำอะครีลิค (ภายใน)	815	ตรม.	34	27,710	30	24,450	52,160	
	รวม							75,200	(นางสาวจรรยาธรรม จิระพรพงษ์) นักวิชาการพัสดุชำนาญการ
7	งานระบบไฟฟ้า								
	- โคมไฟครอบตะแกรงอะลูมิเนียม 2x18 w หลอด LED 2x18 ชนิดฝังฝ้าเพดาน	27	ชุด	1150	31050	135	3645	34695	ชนิดมี reflex 87 %
	- ปลั๊กไฟฟ้าชนิดมีสายดิน ปลั๊กคู่ 2P + G	16	ชุด	123	1,968	90	1,440	3,408	
	- สวิตช์ ปิด - เปิด ไฟฟ้า	9	ชุด	50	450	80	720		

แบบแปลนประกอบ  
 ลงวันที่.....  
 (ลงชื่อ).....ผู้ว่าจ้าง  
 (ลงชื่อ).....ผู้รับจ้าง  
 (ลงชื่อ).....พยาน  
 (ลงชื่อ).....พยาน

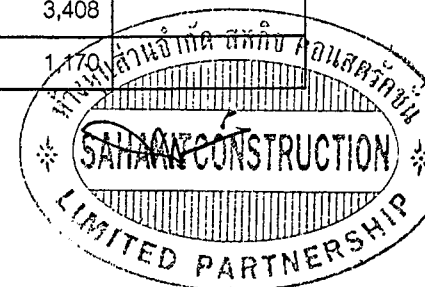

ลำดับ	รายการ	จำนวน	หน่วย	ค่าวัสดุ ( ก )		ค่าแรงงาน ( ข )		รวม ( ก, ข )	หมายเหตุ
				หน่วย @	รวม	หน่วย @	รวม		
	- ไฟแสงสว่างฉุกเฉิน 2 ดวง จ่ายไฟอัตโนมัติ สำรองไฟได้ไม่น้อยกว่า 2 ชม.	3	ชุด	2,260	6,780	400	1,200	7,980	
	- พัดลมโคจร ขนาด 16 นิ้ว (400 มม.)	8	ชุด	930	7,440	400	3,200	10,640	
	- พัดลมระบายอากาศแบบติดกระจก ขนาด 8 นิ้ว	9	ชุด	720	6,480	400	3,600	10,080	
	- ตู้ BREAKER 18 ช่อง สวิทช์ตัด (3P 100AT) 30A CCT	1	ชุด	8,000	8,000	450	450	8,450	
	- สายไฟฟ้า THW ท่อร้อยสาย PVC ฯลฯ	1	รวม	30,000	30,000			30,000	รวมค่าแรง
	รวม							106,423	
	รวมราคาค่าก่อสร้างทั้งสิ้น							791,951	
8	ครุภัณฑ์ ชั้นวางหนังสือ								
	- ชั้นวางหนังสือห้องสมุด	22	ชุด	13,500	297,000			297,000	
	ขนาด 2,780 (กว้าง) x 493 (ลึก) x 1,965 (สูง)								
	รวม							317,790	รวมภาษีมูลค่าเพิ่ม 7%
	รวมราคาค่าครุภัณฑ์ทั้งสิ้น							317,790	

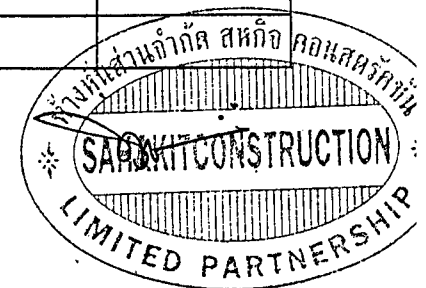

นางแผนประภว.....  
 ลงวันที่.....  
 (ลงชื่อ).....  
 (ลงชื่อ).....  
 (ลงชื่อ).....  
 (ลงชื่อ).....

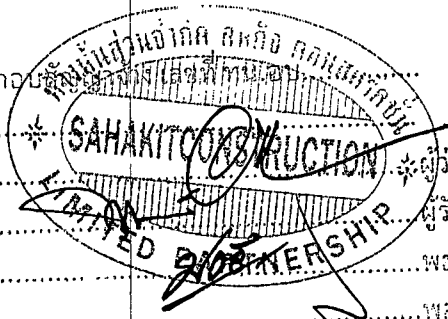

สำเนาถูกต้อง  
 (นางสาวจุฬารัตน์ วิวรรณพงษ์)  
 นักบริหาร หัวหน้างานอาคาร

# ต้นฉบับ

## แบบรูปรายการงานก่อสร้าง

โครงการต่อเติมใต้ถุนอาคารเรียนเพื่อจัดทำห้องสมุด โรงเรียนเทศบาล 3 สามัคคีวิทยาคาร  
วันที่ 15 มกราคม พ.ศ.2564 เวลา 13.30 น.

ตามเทศบาลนครอุบลราชธานี ได้รับอนุมัติเทศบัญญัติงบประมาณรายจ่ายประจำปี พ.ศ. 2563 โครงการต่อเติมใต้ถุนอาคารเรียนเพื่อจัดทำห้องสมุด โรงเรียนเทศบาล 3 สามัคคีวิทยาคาร งบประมาณที่ได้รับอนุมัติ 1,500,000 บาท (หนึ่งล้านห้าแสนบาทถ้วน) โดยมีรายละเอียดดังนี้

### 1. ขอบเขตแบบรูปรายการงานก่อสร้าง

ต่อเติมใต้ถุนอาคารเรียนเพื่อจัดทำห้องสมุดโรงเรียนเทศบาล3 สามัคคีวิทยาคาร ปรับปรุงพื้นที่ ใต้ถุนอาคารเรียน 4 ชั้น ก่อสร้างผนัง ติดตั้งประตูหน้าต่าง เพื่อจัดทำเป็นห้องสมุดหรือศูนย์การเรียนรู้ต่าง ๆ พร้อมระบบไฟฟ้าและอื่น ๆ พื้นที่ช่วงเสา 10.50x36.00 เมตร หรือพื้นที่รวม 378 ตารางเมตร และงานอื่น ๆ ตามแบบแปลนเทศบาลนครอุบลราชธานี ที่ ช.107/63

- ข้อกำหนดในการใช้วัสดุ/อุปกรณ์ การจัดส่งตัวอย่าง หรือการทดสอบวัสดุและการขออนุมัติ ใช้ให้เป็นไปตามที่ระบุในรายการประกอบแบบก่อสร้าง

- เมื่อเสร็จงานเรียบร้อยแล้วจะต้องเก็บกวาดเศษวัสดุพร้อมทำความสะอาดสถานที่ก่อสร้างให้เรียบร้อยก่อนที่จะส่งมอบงานงวดสุดท้าย

### 2. ระยะเวลาการดำเนินการ

ไม่เกิน 90 วัน นับถัดจากลงนามในสัญญา ทั้งนี้ได้นับรวมระยะเวลาในการทดสอบวัสดุ ก่อสร้างไว้แล้ว

### 3. ระยะเวลาการส่งมอบงาน

จำนวนงวดในการส่งมอบ 1 งวด

งวดที่ 1 (งวดสุดท้าย) เป็นจำนวนเงินในอัตราร้อยละ 100% ของค่าจ้าง เมื่อผู้รับจ้างได้ ปฏิบัติงานก่อสร้าง ดังนี้

#### 1. งานรื้อถอน

- ชุดโคมหลอดไฟฟ้าเดิม, พัดลมโคมจรติดเพดานเดิม

- และรื้อถอนฝ้าเพดาน T-BAR เดิม

#### 2. ต่อเติมห้องสมุด, ห้องสื่อการเรียน, ห้องประชุม

- ติดตั้งบานประตู D จำนวน 3 ชุด

- ติดตั้งบานหน้าต่าง w1 จำนวน 7 ชุด

- ติดตั้งบานหน้าต่าง w2 จำนวน 7 ชุด

W3 จำนวน 1 ชุด

W4 จำนวน 1 ชุด

#### 3. งานอื่น ๆ ตามแบบแปลนเทศบาลนครอุบลราชธานี ที่ ช.107/63

สำเนาถูกต้อง

(นางสาวจุฬารารณ วิวรรณพงษ์)

นักวิชาการ.....



แบบแปลนประกอบสัญญาจ้าง เลขที่.....  
ลงวันที่.....  
(ลงชื่อ).....  
(ลงชื่อ).....  
(ลงชื่อ).....  
(ลงชื่อ).....

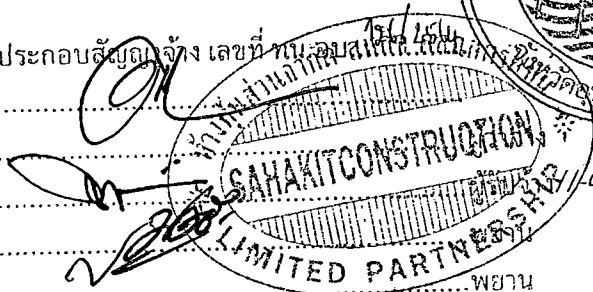

# ต้นฉบับ

-2-

4. สาขาช่างและหลักฐานคุณวุฒิมาตรฐานฝีมือช่าง จำนวน 2 คน

1. สำเนาหลักฐานบัตรประจำตัววิศวกร (ใบอนุญาตประกอบวิชาชีพวิศวกรรมควบคุม) ระดับภาคีวิศวกรโยธาหรือระดับที่สูงกว่าและหนังสือรับรองเป็นวิศวกรของโครงการ จำนวน 1 คน

2. สำเนาหลักฐานคุณวุฒิผู้ควบคุมงานประจำโครงการต้องมีคุณวุฒิการศึกษาไม่ต่ำกว่าระดับประกาศนียบัตรวิชาชีพ (ปวช.) ทางด้านการก่อสร้าง โยธาสำรวจ / หรือเทียบเท่าและหนังสือรับรองเป็นผู้ควบคุมงานโครงการ จำนวน 1 คน

3. ผู้รับจ้างต้องนำเอกสารหลักฐานต่างๆ มาแสดงต่อคณะกรรมการตรวจรับพัสดุหรือผู้ควบคุมงานก่อนเข้าดำเนินการก่อสร้าง

5. สูตรการคำนวณค่า K

ให้ใช้สูตรตามเงื่อนไขหลักเกณฑ์ สูตรและวิธีการคำนวณที่ใช้กับสัญญาแบบปรับราคาได้ตามมติคณะรัฐมนตรี เมื่อวันที่ 22 สิงหาคม พ.ศ.2532 เรื่องพิจารณาช่วยเหลือผู้ประกอบการอาชีพงานก่อสร้างตามหนังสือสำนักเลขาธิการคณะรัฐมนตรี ที่ นร.0203/ว.109 ลว.24 สิงหาคม 2532

งานอาคาร

$$K = 0.25 + 0.15 It/Io + 0.10 Ct/Co + 0.40 Mt/Mo + 0.10St/So$$

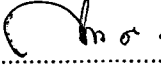
ลงชื่อ..........ประธานกรรมการ

นายนพคุณ เดชเสน

ผอ.ส่วนควบคุมการก่อสร้างอาคารและผังเมือง

ลงชื่อ..........กรรมการ

(นางสุพิศศรี ธีระพัฒน์)

หัวหน้าฝ่ายควบคุมอาคารและผังเมือง

รท.หัวหน้าฝ่ายควบคุมการก่อสร้าง

ลงชื่อ..........กรรมการเลขานุการ

(นายวิษณุ สุระชัย)

วิศวกรโยธาชำนาญการ

ลงชื่อ..........กรรมการ

(นางชนิษฐา มหาสะโร)

สถาปนิกปฏิบัติการ

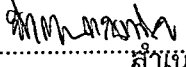
ลงชื่อ..........กรรมการเลขานุการ

(นายจักรกฤษ แสนทวีสุข)

นายช่างโยธาปฏิบัติงาน

(นางสาวจุฬารรณ วิรัตน์พงษ์)

นักวิชาการพัสดุชำนาญการ

เพื่อโปรดพิจารณา

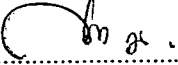
ลงชื่อ..........

นายนพคุณ เดชเสน ประธานคณะกรรมการ

ผอ.ส่วนควบคุมการก่อสร้างอาคารและผังเมือง

(ลงชื่อ).....

(ลงชื่อ).....

(ลงชื่อ).....

(ลงชื่อ).....

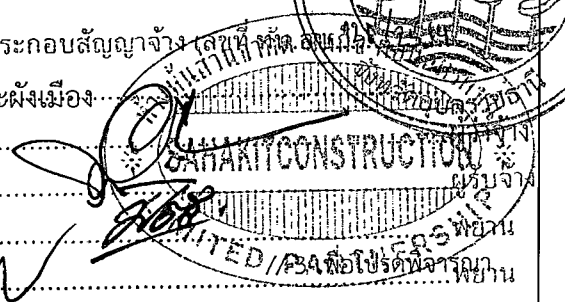

เพื่อโปรดพิจารณา

(ลงชื่อ).....

(นายนเรศ ศรีเมือง)  
ผู้อำนวยการสำนักการช่าง

เห็นควรพิจารณาอนุมัติ

(ลงชื่อ).....

(นายฤทธิพล เมืองเหนือ)  
รองปลัดเทศบาลนครอุบลราชธานี

พิจารณาแล้ว [ / ] อนุมัติ [ / ] ไม่อนุมัติ.....

(นายอัมพล ทองพ)  
ปลัดเทศบาล ปฏิบัติหน้าที่  
นายกเทศมนตรีนครอุบลราชธานี

สำเนาถูกต้อง

(นางสาวจุฬารรณ วิวรรณพงษ์)  
นักวิชาการพิเศษชำนาญการ

แบบแปลนประกอบสัญญาจ้าง เลขที่ กน.ฉ.๒/๒๕๖๓

ลงวันที่.....

(ลงชื่อ).....

(ลงชื่อ).....

(ลงชื่อ).....

(ลงชื่อ).....

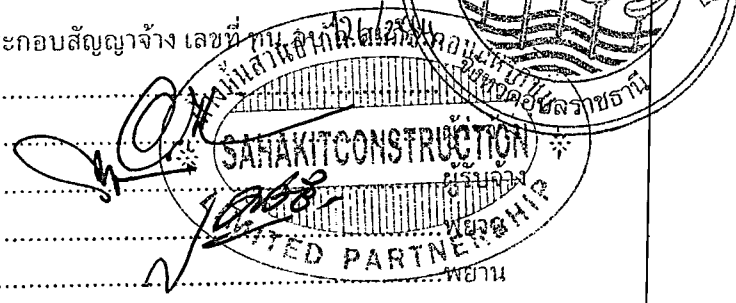

# ต้นฉบับ



## โครงการ

### ต่อเติมใต้ถุนอาคารเรียนเพื่อจัดทำห้องสมุด

### โรงเรียนเทศบาล 3 สามัคคีวิทยาคาร

สำเนาถูกต้อง

อ.เมือง จ.อุบลราชธานี

(นางสาวจุฬารรณ วีวรรณพงษ์)

นักวิชาการพัสดุชำนาญการ

แบบแปลนประกอบสัญญาจ้าง เลขที่ ๒๒๒/๒๕๖๒  
ลงวันที่.....  
(ลงชื่อ).....  
(ลงชื่อ).....  
(ลงชื่อ).....  
(ลงชื่อ).....

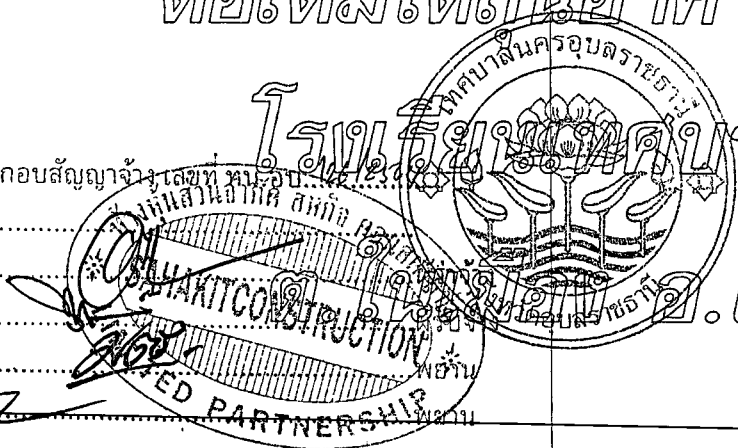



แผนที่เขตเทศบาลนครอุบลราชธานี  
มาตราส่วน 1:50,000

# คันทัน

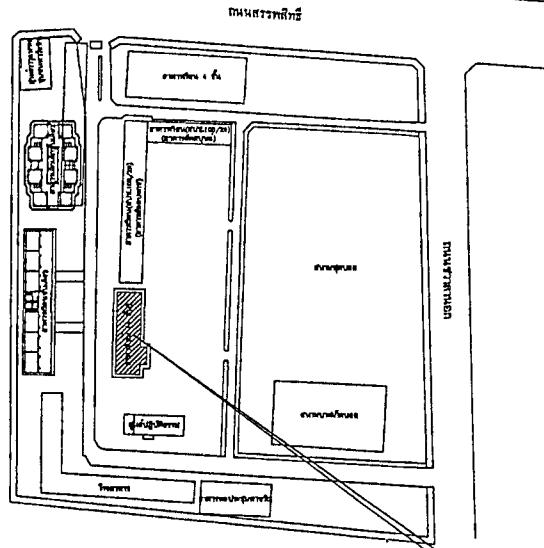

ผังโรงเรียนเทศบาล 3 สามัคคีวิทยาการ  
มาตราส่วน 1:1,000

อาคารที่ทำการต่อเติม



แบบแปลนประกอบ  
ลงวันที่ .....  
(ลงชื่อ) .....  
(ลงชื่อ) .....  
(ลงชื่อ) .....  
(ลงชื่อ) .....



- งานรื้อถอน
- ชุดโคมโกลดไฟฟ้าพื้นเดิม จำนวน 36 ชุด
- ชุดคิมโครงคติดทาน จำนวน 18 ชุด
- รื้อถอนพื้นพาดาน T-BAR จำนวน 30 ตารางเมตร

## โครงการต่อเติมใต้ถุนอาคารเรียนเพื่อจัดทำห้องสมุด โรงเรียนเทศบาล 3 สามัคคี

- ปรับปรุงพื้นที่ใต้ถุนอาคารเรียน 4 ชั้น ก่อสร้างผนังติดตั้ง ประตูหน้าต่าง เพื่อจัดทำเป็นห้องสมุดหรือศูนย์การเรียนรู้ต่างๆ พร้อมระบบไฟฟ้าและอื่น ๆ พื้นที่ช่วงเสา 10.50x36.00 เมตร หรือพื้นที่รวม 378 ตารางเมตร
- งานอื่นๆ ตามแบบแปลนของเทศบาลนครอุบลราชธานี

- ต่อเติมห้องสมุด , ห้องสื่อการเรียน , ห้องประชุม
  - คิดคำนวณประเศ D จำนวน 3 ชุด
  - คิดคำนวณพื้นที่ผนัง W1 จำนวน 7 ชุด
  - คิดคำนวณพื้นที่ผนัง W2 จำนวน 7 ชุด
  - W3 จำนวน 1 ชุด
  - W4 จำนวน 1 ชุด
- (นางสาวจواهرณี วิวรรณพงษ์)  
3. งานอื่นๆ ตามแบบแปลนเทศบาลนครอุบลราชธานี  
นักวิชาการพัสดุชำนาญการ



ส่วนควบคุมการก่อสร้างอาคารและผังเมือง  
สำนักงานช่าง เทศบาลนครอุบลราชธานี

ครั้งที่	วันที่	ผู้แก้ไข

เขียนแบบ	วิภาดา แสงโพธิ์ (นายสัตยากร แสนพริ้ง) นายช่างโยธาชำนาญงาน
ตรวจ	(นายอินทรา นาคศิริ) สถาปนิกวิชาชีพ
ตรวจ	(นายอินทรา นาคศิริ) วิศวกรโยธาชำนาญการ
ตรวจ	(นางสุดีศรี ภิระพัฒน์) ช่างเทคนิคควบคุมอาคารและผังเมือง
ตรวจ	(นายทนุคุณ เกษรัตน์) ผู้อำนวยการควบคุมอาคารและผังเมือง

เห็นชอบ  
(นายทนุคุณ เกษรัตน์)  
ผู้อำนวยการสำนักงานช่าง

อนุมัติ  
(นายอินทรา นาคศิริ)  
ปลัดเทศบาลนครอุบลราชธานี  
ปฏิบัติงานแทนนางชนกชนกศรีนครอุบลราชธานี

โครงการ:  
ต่อเติมใต้ถุนอาคารเรียนเพื่อจัดทำห้องสมุด  
โรงเรียนเทศบาล 3 สามัคคีวิทยาการ

สถานที่:  
โรงเรียนเทศบาล 3 สามัคคีวิทยาการ  
ต.ในเมือง อ.เมือง จ.อุบลราชธานี

ผู้ควบคุมงาน:  
นางสาวจواهرณี วิวรรณพงษ์  
ผังโรงเรียนเทศบาล 3 สามัคคีวิทยาการ  
แผนที่โดยสังเขป รายการซ่อมแซม

**รายการประกอบแบบ**

**ต้นฉบับ**

- งานผนัง
  - ผนังทึบวงโค้งวาง เมื่อทำการฉาบปูนแล้ว ต้องได้แนวเรียบ คง โค้ง-ฉาก
  - ปูนซีเมนต์สำหรับก่อ ปูนฉาบ ให้อัตราส่วนผสม เช่น ทรายละเอียด หรือเทียบเท่า มีผิวเรียบสม่ำเสมอ ทิ้งทิ้งผนัง
  - ทรายเป็นทรายน้ำจืด ปราศจากสิ่งเจือปน ความร้อกำหนด ดังนี้
  - ทรายสำหรับคอนกรีต ทรายหยาบ
  - ทรายสำหรับปูนก่อ ทรายกลาง
  - ทรายสำหรับปูนฉาบ ทรายละเอียด
  - เส้น ค.ค.ล. มีขนาดกว้างเท่าความหนาผนังก่ออิฐ ถิก 0.10 ม. เส้นเหล็ก 2 RB 6 mm.+RB 6 mm. @ 0.15 ม.
- คุณสมบัติคอนกรีต
  - คอนกรีตโครงสร้างผสมด้วยปูนซีเมนต์ปอร์ตแลนด์ประเภทที่ 1 ปริมาณไม่น้อยกว่า 320 กก./ลบ.ม. กำลังอัดประลัยไม่น้อยกว่า 240 กก./ตร.ซม. (ทดสอบกำลังอัดแห้งด้วยลูกตุ้มกลิ้งคอนกรีต ขนาด 0.15x0.15x0.15 ม. ที่อายุ 28 วัน หรือทดสอบกำลังอัดแห้งด้วยลูกตุ้มกลิ้งคอนกรีต ขนาด 0.15x0.15x0.15 ม. ที่อายุ 14 วัน ที่กำลังอัดประลัยไม่น้อยกว่า 240 กก./ตร.ซม.)
  - คอนกรีตหยาบ 1 : 3 : 5 ปริมาณซีเมนต์ไม่น้อยกว่า 200 กก./ลบ.ม.
  - ปูนซีเมนต์ที่ใช้ผสมคอนกรีตโครงสร้างจะต้องเป็น
  - ปูนซีเมนต์ปอร์ตแลนด์ เช่น ศวราชัน ศวราช หรือเทียบเท่า โดยจะต้องเก็บรักษาไว้อย่างดี ไม่ถูกน้ำหรือชื้นเปื้อนก่อน ในการใช้ต้องถอดแบบเร็ว
  - ถ้ากำหนดจะตั้งรูปปั้นรูปปั้นปูน และก่อนที่จะใช้ต้องแจ้งให้ช่างคุมงานทราบก่อนทุกครั้ง
  - คอนกรีตที่ผสมเสร็จ จะบรรจุภาชนะในภาชนะที่ BATCHING PLANT ตั้งอยู่ในห่างจากสถานที่ก่อสร้างมากนัก ทั้งนี้ต้องอยู่ในคู่มือปฏิบัติงานของช่างควบคุมงาน
  - คอนกรีตที่ผสมด้วยเครื่องผสมคอนกรีต ในการผสมครั้งหนึ่งๆ จะต้องใช้เวลาในการผสม ไม่น้อยกว่า 2 นาที คอนกรีตที่เริ่มเตรียมแล้วจะนำมาปรับปรุงผสมใหม่ หรือคั่วยี่สิบได้ เพื่อนำมาใช้ใหม่ไม่ได้ นอกจากจะใช้เทคโนโลยีคอนกรีตหยาบเท่านั้น
  - การเทคอนกรีตจะต้องเทติดต่อกันโดยคอนกรีตจะต้องได้รับการกระทุ้งด้วยเครื่องเขย่าคอนกรีต
- ไม้แบบ
  - ไม้แบบประกอบรางเสา, รางคาน ถ้าใช้ไม้แปรรูปจะต้องมีความหนาไม่น้อยกว่า 1" ถ้าใช้ไม้ซีกจะต้องมีความหนาไม่น้อยกว่า 10 มม. และต้องมีไม้ประกบเพื่อความแข็งแรง
  - การถอดแบบรางเสา, รางคาน จะถอดได้เมื่อคอนกรีตอายุครบ 48 ชม. ส่วนไม้แบบท้องถิ่น จะถอดได้เมื่อคอนกรีตอายุครบ 28 วัน
- เหล็กเสริมคอนกรีต
  - จะต้องเป็นเหล็กเส้นใหม่ที่เคลือบผิวการป้องกันก่อน การวางเหล็กจะต้องมีระยะไม่ต่ำกว่า 40 เท่าของเส้นผ่าศูนย์กลางของเหล็กทาบนั้น ทั้งนี้ควรหลีกเลี่ยงการเหล็กในตำแหน่งเดียวกันหากงานทำให้เหล็กเสริมติดกันมาก การต่อเหล็กที่คานหรือพื้นใหม่ไปตามเหล็กเดิมต่างๆ ดังนี้
  - เหล็กค้ำในคานและคาน ค.ค.ล. ห้ามเชื่อมบริเวณช่วงกลาง จะต้องใช้บริเวณช่วงปลายคานหรือปลายช่วงคาน
  - เหล็กบนคานคองับบริเวณช่วงกลางคาน ห้ามเชื่อมใกล้บริเวณเสา
  - เหล็กบนคานและเหล็กคานยื่นช่วง ห้ามเชื่อมตลอดความยาวของเหล็ก
  - เหล็กเสริมคาน ให้ออบบริเวณที่ชื้นถัดไป โดยให้เหล็กเสริมเสริมคานขึ้นไปให้เชื่อมกับเหล็กเสริมเสริมคานไม่น้อยกว่า 75 ซม.
  - เหล็กขนาด 8 มม. และ 9 มม. ให้ใช้เหล็กกลมเส้น SR 24 เหล็กเสริมหรือยึดต้องมีการสลักในค่ากว่า SD 40 หรือ 4,000 กก./ตร.ซม.
  - กรณีเหล็กเสริมคานมีหลายชั้น ระยะห่างระหว่างเหล็กเสริมแต่ละชั้นจะต้องไม่เกิน 3 ซม.
  - ในกรณีที่มีการต่อเหล็กโดยวิธีการเชื่อมด้วยลวดเชื่อมจะต้องมีการทดสอบการต้านทานแรงดึงตรงจุดเชื่อมนี้ด้วย ทั้งนี้จะต้องยื่นอยู่กับคู่มือปฏิบัติงานของช่างควบคุมงาน
- วัสดุทั่วไป
  - ปูนซีเมนต์สำหรับก่อ ปูนฉาบ ให้อัตราส่วนผสมปูนซีเมนต์ ปูนก่อ ปูนฉาบ หรือเทียบเท่า
  - ทรายเป็นทรายน้ำจืด ปราศจากสิ่งเจือปน ความร้อกำหนดดังนี้ (ดังข้อ)
  - ทรายสำหรับคอนกรีต ทรายหยาบ
  - ทรายสำหรับปูนก่อ ทรายกลาง
  - ทรายสำหรับปูนฉาบ ทรายละเอียด
  - หินจะต้องมีขนาด ขนาดใหญ่ที่สุดไม่เกิน 5 ซม. และมีขนาดที่น้อยกว่า 5 มม. ให้อัตราส่วนผสมดังนี้
  - อิฐเป็นอิฐที่มาตรฐานคอนกรีต ไม่เปื้อนเปื้อน (อิฐขาว) ผิวเรียบ
  - การวางทรายและหิน ต้องใช้กระบะที่มีขนาดมาตรฐาน ช่วงเสถียรระยะดิน 2.00 ม. และสูงดิน 2.00 ม. ให้มีเส้น ค.ค.ล. ที่ระยะห่าง 20 ซม. และวางทรายและหิน
  - โครงสร้างเสริมยึดผนังเป็นผนัง ค.ค.ล. ขนาด 1 นิ้ว ระยะห่าง 20 ซม. และวางทรายและหิน

- งานสี
  - สีโรหิตกบที่ของ ICI, TOA, JBP หรือเทียบเท่า
  - ก่อนที่จะทาสี ต้องทำความสะอาดพื้นผิวที่จะทาเสียก่อน
  - ผนังก่ออิฐฉาบปูนเรียบ, ผนัง ค.ค.ล. ฉาบปูนเรียบ ให้ใช้สีตามหลักเกณฑ์ ดังนี้
  - พื้นผิวภายนอก ใช้สีอะคริลิก 100 %
  - พื้นผิวภายใน ใช้สีอะคริลิก 100 %
  - ส่วนที่เป็นไม้ หากคยสีน้ำมัน, ส่วนที่เป็นเหล็กจะต้องทาสีกันสนิมรองพื้นก่อนทาสีจริง
  - ก่อนทาสีจริง จะต้องทาสีรองพื้นก่อนทุกครั้ง ทาสีรองพื้น 1 เที่ยว ทาสีจริงพื้นหน้า 2 เที่ยว

- งานระบบไฟฟ้า
  - การติดตั้งไฟฟ้าให้เป็นไปตามมาตรฐานของการไฟฟ้า อุปกรณ์ไฟฟ้าใช้ผลิตภัณฑ์ที่ได้ออก.

**หมายเหตุ**

- ต้องใช้จ่ายฝีมือ ที่มีความรู้ ความชำนาญและมีประสบการณ์ มาปฏิบัติงาน ในงานก่อสร้าง ใดก็ตาม ที่มีมาตรฐาน ตามหลักวิศวกรรมทั่วไป



ส่วนควบคุมการก่อสร้างอาคารและผังเมือง  
สำนักงานช่าง เทศบาลนครอุบลราชธานี

รายการตรวจ		
ครั้งที่	วันที่	ผู้ตรวจ

เขียนแบบ  
*(ลายเซ็น)*  
(นายสุกฤษ แสนทวีสุข)  
นายช่างโยธาปฏิบัติงาน

ตรวจ  
*(ลายเซ็น)*  
(นายณัฐชา มงคลกิจ)  
สถาปนิกปฏิบัติการ

ตรวจ  
*(ลายเซ็น)*  
(นายวิญญู สุระชัย)  
วิศวกรโยธาชำนาญการ

ตรวจ  
*(ลายเซ็น)*  
(นายสุทัศน์ ธีระพัฒน์)  
ช่างนำช่างควบคุมอาคารและผังเมือง

ตรวจ  
*(ลายเซ็น)*  
(นายหนุ่ยเดช เตชะเสน)  
ผู้อำนวยการกองช่างและผังเมือง

เห็นชอบ  
*(ลายเซ็น)*  
(นายเนตร ศิริเมือง)  
ผู้อำนวยการสำนักงาน

อนุมัติ  
*(ลายเซ็น)*  
(นายอัมพล ทองฟู)  
ปลัดเทศบาลนครอุบลราชธานี  
ปฏิบัติหน้าที่แทนนายกเทศมนตรีนครอุบลราชธานี

โครงการ:  
ต่อเติมใต้ถุนอาคารเรียนเพื่อจัดทำห้องสมุด  
โรงเรียนเทศบาล 3 สอนักศึกษาการ

สถานที่:  
โรงเรียนเทศบาล 3 สอนักศึกษาการ  
ต.ในเมือง อ.เมือง จ.อุบลราชธานี

แนบแบบ:  
รายการประกอบแบบ

ฉบับลงวันที่	แบบฉบับที่
๓. 107 / 63	2 / 9

แบบแปลนประกอบสัญญาจ้าง เลขที่ ทน.อบ...126/25๖๓

SAHAKIT CONSTRUCTION CO., LTD.

บริษัท สหกิจก่อสร้าง จำกัด

จังหวัดอุบลราชธานี

สำนักงานช่างควบคุมอาคารและผังเมือง

สำเนาถูกต้อง

*(ลายเซ็น)*

(นายท้าววราภรณ์ จิวรรณพงษ์)

นักวิชาการพัสดุชำนาญการ



# ต้นฉบับ



ส่วนควบคุมการก่อสร้างอาคารและผังเมือง  
สำนักงานช่าง เทศบาลนครอุบลราชธานี

รายการแก้ไข		
ครั้งที่	วันที่	ผู้แก้ไข

เขียนแบบ	คำนำ-สถาปัตย์ (นายศุภกฤษ แสนทวีสุข) นายชวโรจนาภิเษก	
K179	[Signature]	
	(นายณัฐกร มาหาสีรุ่ง) สถาปนิกปฏิบัติ	
K179	[Signature]	
	(นายวิญญู สุราษฎร์) วิศวกรโยธาชำนาญพิเศษ	
K179	[Signature]	
	(นายสุทัศน์ ธีรพัฒน์) หัวหน้าส่วนควบคุมอาคารและผังเมือง	
K179	[Signature]	
	(นายหนวด เตชะเสน) ผ.ส่วนควบคุมการก่อสร้างอาคารและผังเมือง	

เห็นชอบ  
(นายหนวด เตชะเสน)  
ผู้อำนวยการสำนักงาน

อนุมัติ  
(นายอัมพล ทองฟู)  
ปลัดเทศบาลนครอุบลราชธานี  
ปฏิบัติหน้าที่แทนนายกเทศมนตรีนครอุบลราชธานี

โครงการ:  
ต่อเติมใต้ถุนอาคารเรียนเพื่อจัดทำห้องสมุด  
โรงเรียนเทศบาล 3 สมนักศึกษาคาร

สถานที่:  
โรงเรียนเทศบาล 3 สมนักศึกษา  
ถ.ในเมือง อ.เมือง จ.อุบลราชธานี

ขนาดแบบ: แปลนพื้นที่ 1 (เดิม)  
รูปตัด A (เดิม)

แบบเลขที่:                      แบบแผ่นที่:  
ช. 107163                      จ/ภ

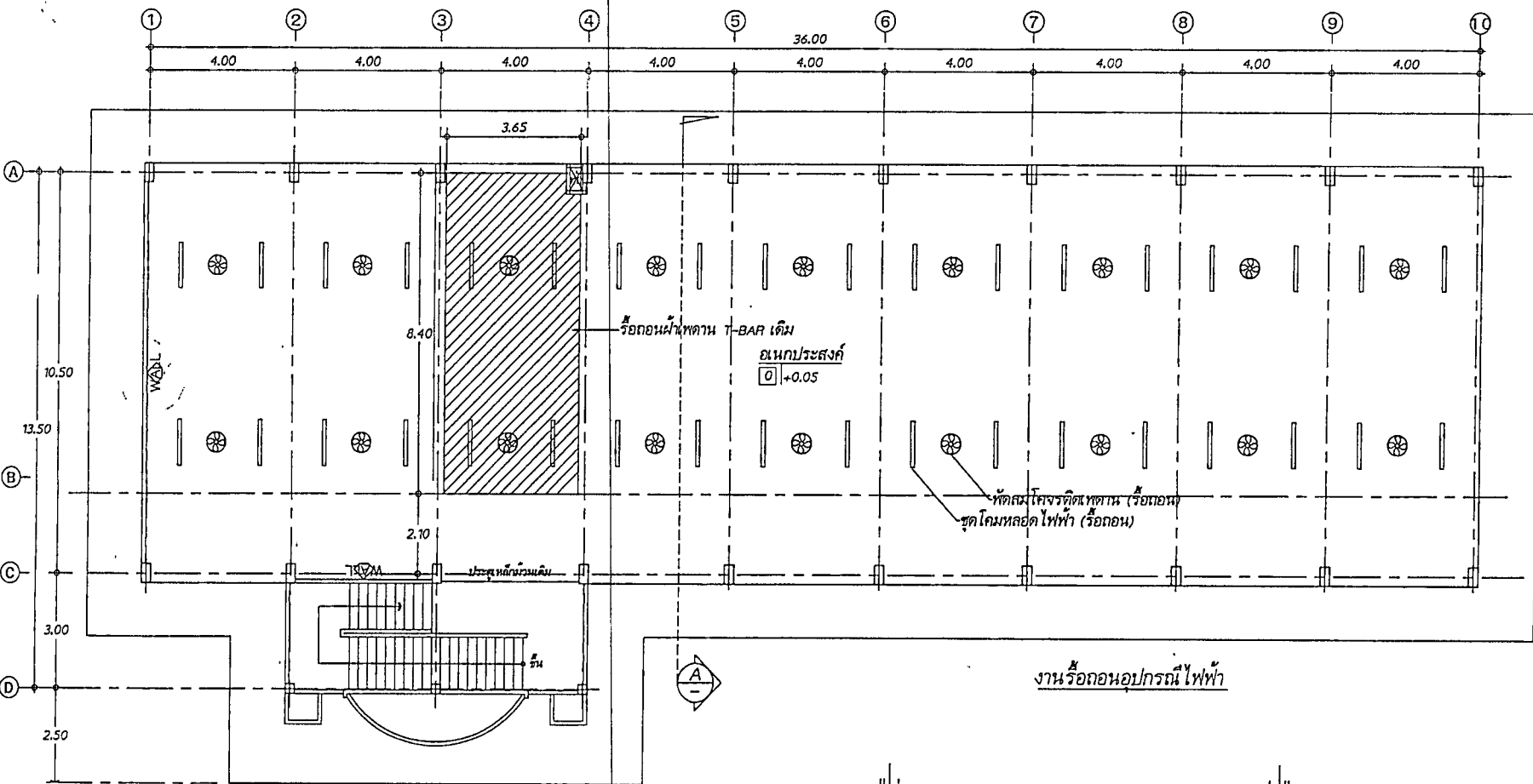

แปลนพื้นที่ 1 (เดิม)  
ขนาด 1 : 25

ระดับพื้นชั้น 2

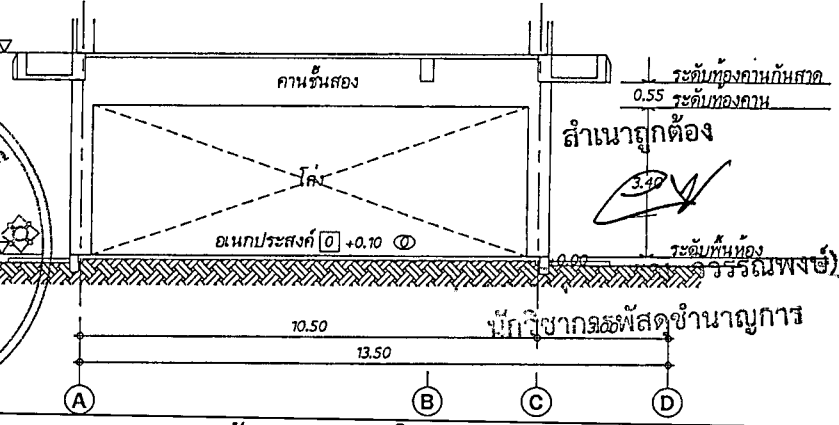

รูปตัด A (เดิม)  
ขนาด 1 : 25

แบบแปลนประกอบสัญญาจ้าง เลขที่ พ.บ. 126 (2564)  
ลงวันร็อกอน... 126/2564  
(ลงชื่อ) โคมหลอดไฟฟ้าเดิม จำนวน 26 ชุด  
(ลงชื่อ) 2 พัดลมโคงจรติดเพดาน จำนวน 18 ชุด  
(ลงชื่อ) หมวยเขต วัสดุร็อกอน จัดเก็บร็อกอน...  
(ลงชื่อ) ...

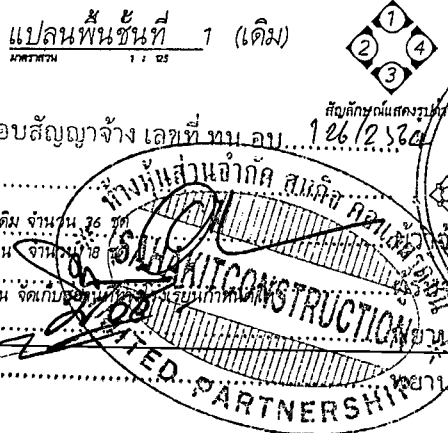



# ต้นฉบับ

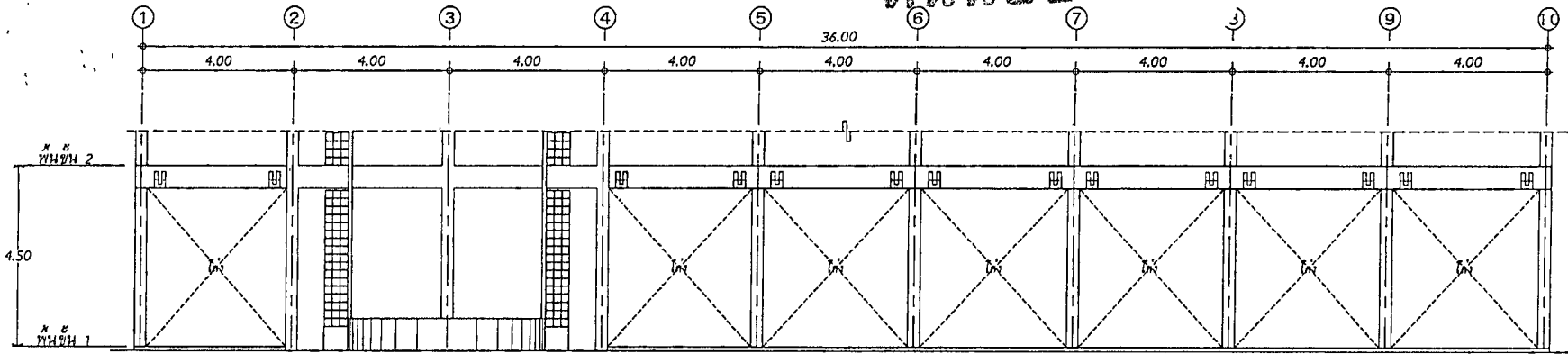

รูปด้าน 1 (เดิม)  
มาตราส่วน 1 : 25

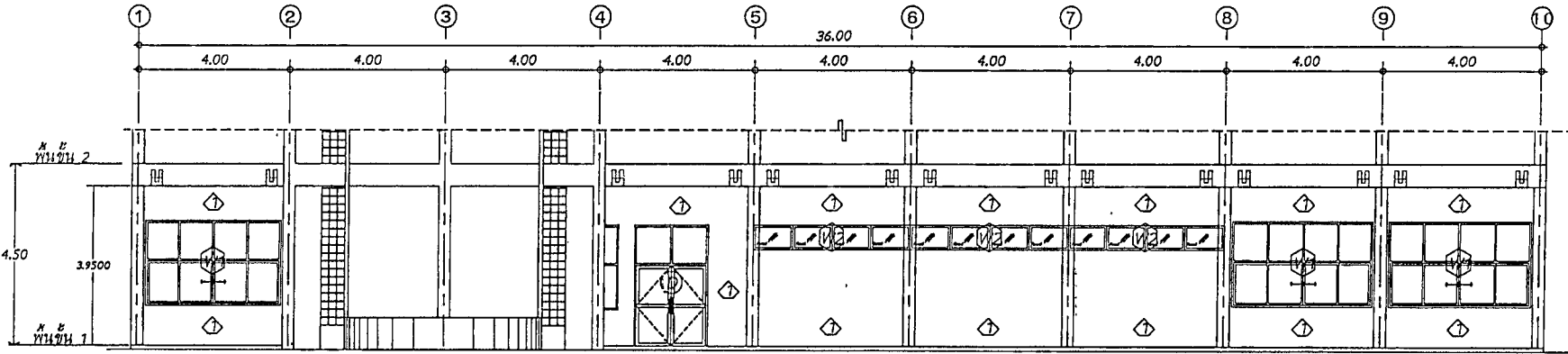

รูปด้าน 1 (ห้องสมุด)  
มาตราส่วน 1 : 25

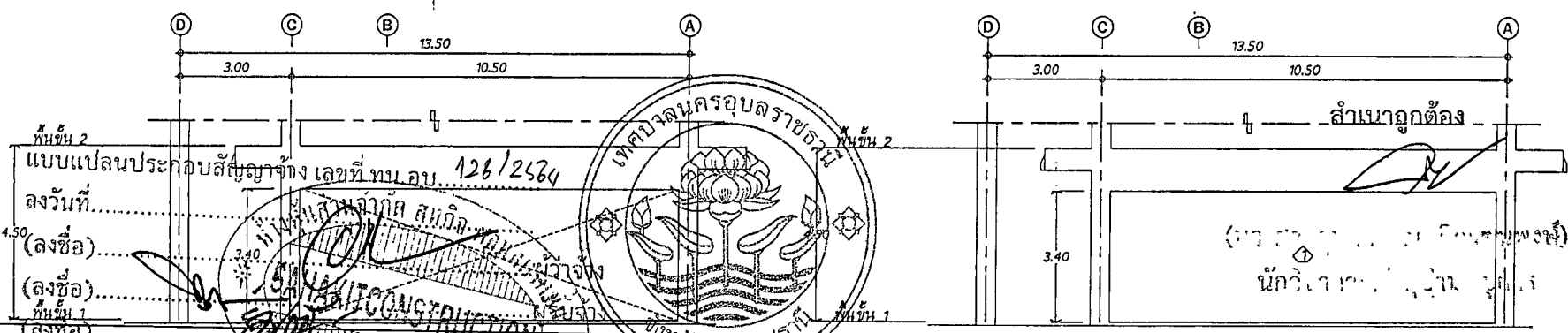

รูปด้าน 2 (ห้องสมุด)  
มาตราส่วน 1 : 25



ส่วนควบคุมการก่อสร้างอาคารและผังเมือง  
สำนักการช่าง เทศบาลนครอุบลราชธานี

รายการแก้ไข

ครั้งที่	วันที่	ผู้แก้ไข

เขียนแบบ  
วิมลคุณากร  
(นายวิมลคุณากร สอนวิเศษ)  
นายช่างสถาปัตย์

ค.ร.ท.  
(นางณิชากร นามสี(ง))  
สถาปนิกปฏิบัติงาน

ค.ร.ท.  
(นายวิมล คุณากร)  
วิศวกรประจำอาคาร

ค.ร.ท.  
(นายสุวิทย์ ใจประทีป)  
ช่างควบคุมอาคารและผังเมือง

ค.ร.ท.  
(นายพศุต เตชะเสน)  
ผู้อำนวยการสำนักการช่าง

เขียนแบบ  
(นายเนตร ศิณีเมือง)  
ผู้อำนวยการสำนักการช่าง

อนุมัติ  
(นายอัมพร ทองฟู)  
ปลัดเทศบาลนครอุบลราชธานี  
ปฏิบัติหน้าที่แทนนายกเทศมนตรีนครอุบลราชธานี

โครงการ:  
ต่อเติมใต้ถุนอาคารเรียนเพื่อจัดที่ห้องสมุด  
โรงเรียนเทศบาล 3 สมนักวิทยาคาร

สถานที่:  
โรงเรียนเทศบาล 3 สมนักวิทยาคาร  
ต.ในเมือง อ.เมือง จ.อุบลราชธานี

แบบฉบับ:  
รูปด้าน 1 - 2

แบบเลขที่	แบบฉบับที่
ช. 1๑7/๒3	5/9

แบบแปลนประกอบสัญญาจ้าง เลขที่ ทบ.อบ. 126/2564  
ลงวันที่.....  
(ลงชื่อ).....  
(ลงชื่อ).....  
พื้นที่ 1 (ลงชื่อ).....  
พื้นที่ 2 (ลงชื่อ).....

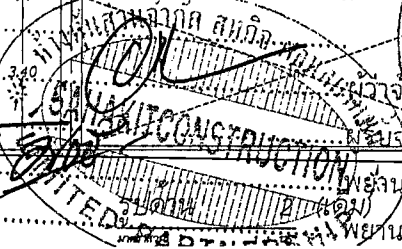
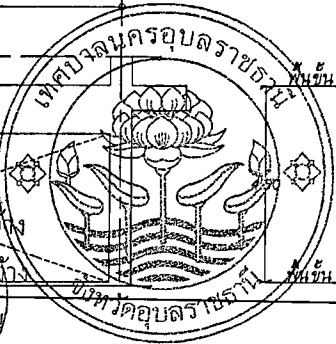

# คานคด

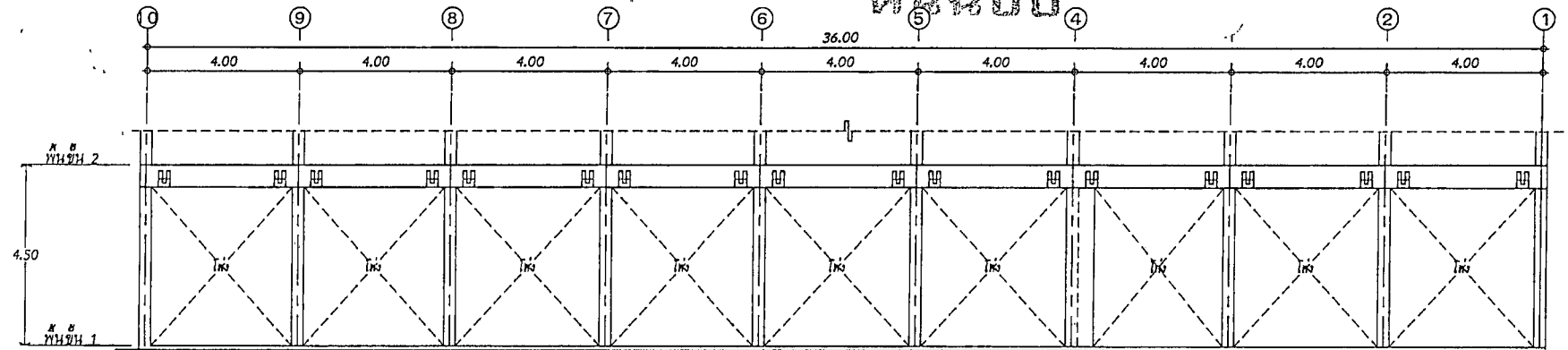

รูปदान 3 (เดิม)  
มาตราส่วน 1 : 25

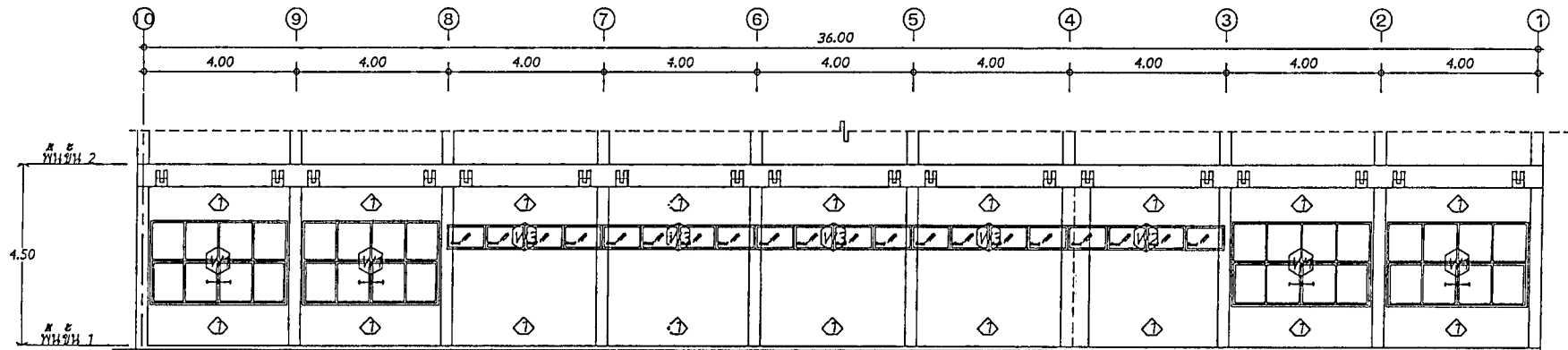

รูปदान 3 (ทั้งหมด)  
มาตราส่วน 1 : 25

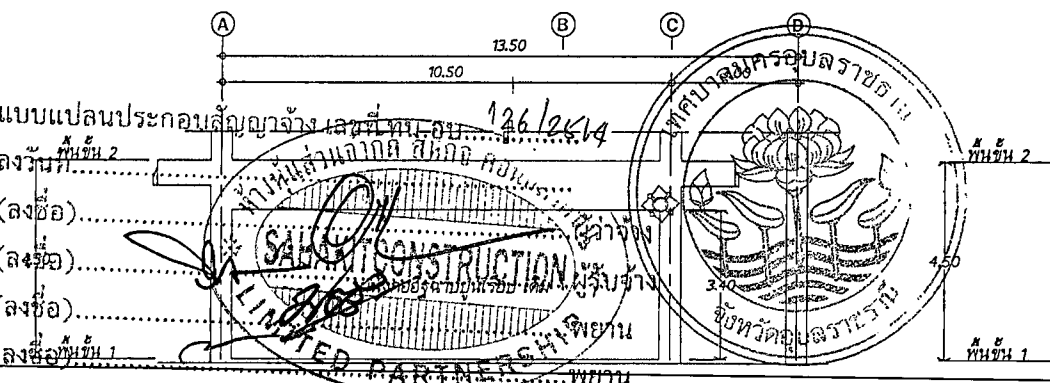

รูปदान 4 (เดิม)  
มาตราส่วน 1 : 25

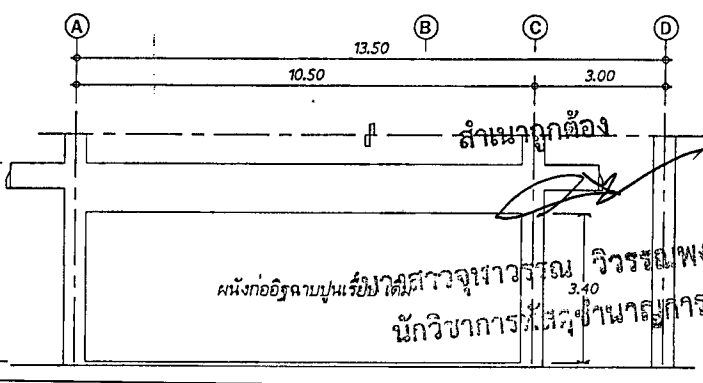

รูปदान 4 (ทั้งหมด)  
มาตราส่วน 1 : 25



ส่วนควบคุมการก่อสร้างอาคารและผังเมือง  
สำนักงานช่าง เทศบาลนครอุบลราชธานี

รายการแก้ไข		
ครั้งที่	วันที่	ผู้แก้ไข

เขียนแบบ  
นายสุทัศน์ ธีระพัฒน์  
(นายสุทัศน์ ธีระพัฒน์)  
นายช่างโยธาปฏิบัติงาน

นายวิชาญ สุระชัย  
(นายวิชาญ สุระชัย)  
วิศวกรโยธาชำนาญการ

นางสุกัญญา ธีระพัฒน์  
(นางสุกัญญา ธีระพัฒน์)  
ช่างเทคนิคควบคุมอาคารและผังเมือง

นายเทศน์ เดชเสน  
(นายเทศน์ เดชเสน)  
ผู้อำนวยการสำนักงานช่าง

นายมนตรี ศรีโสภา  
(นายมนตรี ศรีโสภา)  
ผู้อำนวยการสำนักงานช่าง

นายมนตรี ศรีโสภา  
(นายมนตรี ศรีโสภา)  
ผู้อำนวยการสำนักงานช่าง

นายมนตรี ศรีโสภา  
(นายมนตรี ศรีโสภา)  
ผู้อำนวยการสำนักงานช่าง

นายมนตรี ศรีโสภา  
(นายมนตรี ศรีโสภา)  
ผู้อำนวยการสำนักงานช่าง

นายมนตรี ศรีโสภา  
(นายมนตรี ศรีโสภา)  
ผู้อำนวยการสำนักงานช่าง

นายมนตรี ศรีโสภา  
(นายมนตรี ศรีโสภา)  
ผู้อำนวยการสำนักงานช่าง

นายมนตรี ศรีโสภา  
(นายมนตรี ศรีโสภา)  
ผู้อำนวยการสำนักงานช่าง

นายมนตรี ศรีโสภา  
(นายมนตรี ศรีโสภา)  
ผู้อำนวยการสำนักงานช่าง

นายมนตรี ศรีโสภา  
(นายมนตรี ศรีโสภา)  
ผู้อำนวยการสำนักงานช่าง

นายมนตรี ศรีโสภา  
(นายมนตรี ศรีโสภา)  
ผู้อำนวยการสำนักงานช่าง

# คณนแบบ

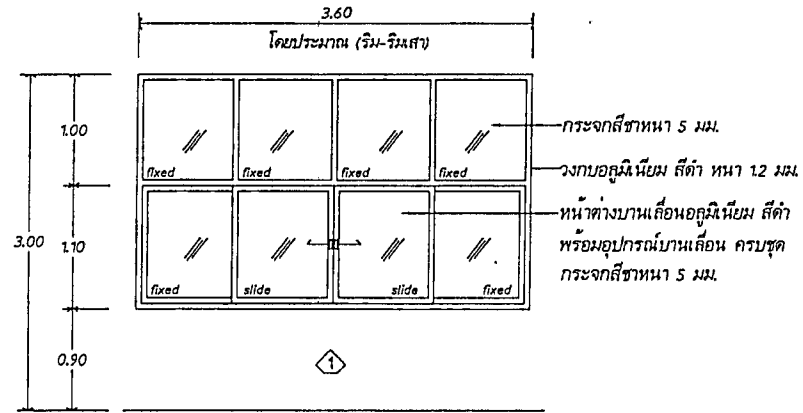
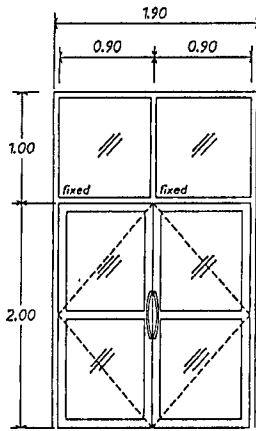

Ⓓ ประตูบานสวิง 180° ขนาด 1.90 x 2.00 ม. และบานช่องแสงปิดตาย ขนาด 1.90 x 1.00 ม.  
กรอบบานอลูมิเนียมสีดำหนา 1.2 มม. กระจกสีชาหนา 6 มม.  
วงกบอลูมิเนียมสีดำ ขนาด 2'x4' หนา 1.2 มม.  
พร้อมบานพับฝั่งพื้น มือจับสแตนเลส

ขยายหน้าต่าง W1  
มาตราส่วน 1 : 50

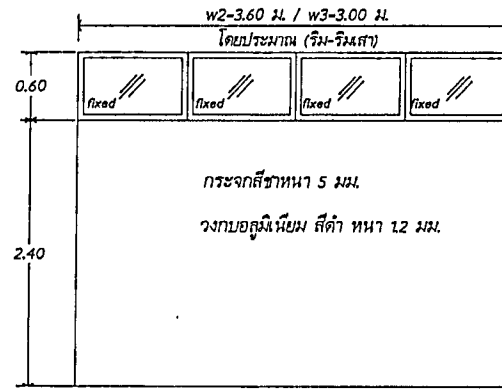
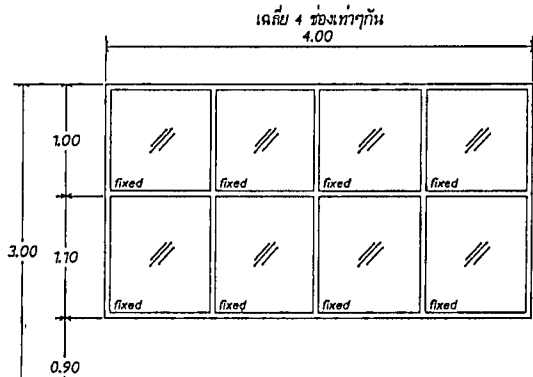

แบบแปลนประกอบสัญญาจ้าง เลขที่.....  
ลงวันที่.....  
(ลงชื่อ).....  
(ลงชื่อ).....  
(ลงชื่อ).....  
(ลงชื่อ).....



สำเนาถูกต้อง

ขยายหน้าต่าง W2/W3 (นางสาวจุฬารัตน์ จิวรรณพงษ์)  
มาตราส่วน 1 : 50

นักวิชาการรังสีฯชำนาญการ



ส่วนควบคุมการก่อสร้างอาคารและผังเมือง สำนักงานช่าง เทศบาลนครอุบลราชธานี		
รายการแก้ไข		
ครั้งที่	วันที่	ผู้แก้ไข
เขียนแบบ	(นาย)..... (นาย)..... นายช่างโยธาปฏิบัติงาน	
ตรวจ	(นาง)..... สถาปนิกโยธา	
ตรวจ	(นาย)..... โยธาธิการ	
ตรวจ	(นาย)..... วิศวกร	
ตรวจ	(นาย)..... วิศวกร	
ตรวจ	(นาย)..... วิศวกร	
เขียนขึ้น	(นาย)..... วิศวกร	
อนุมัติ	(นาย)..... วิศวกร	
โครงการ:		
คอยเคมิตถุอาคารเรียนเพื่อจัดทำห้องสมุด โรงเรียนเทศบาล 3 สมนักศึกษาการ		
สถานที่:		
โรงเรียนเทศบาล 3 สมนักศึกษาการ ต.ในเมือง อ.เมือง จ.อุบลราชธานี		
แนบส่ง:		
นายประจักษ์, นายหน้าช่าง		
แบบเลขที่	แบบแผ่นที่	
๕๑๐๗/๒๓	๗/๑	

# ต้นฉบับ



ส่วนควบคุมการก่อสร้างอาคารและผังเมือง  
สำนักงานช่าง เทศบาลนครอุบลราชธานี

ครั้งที่	วันที่	ผู้แก้ไข

ชื่อแบบ  
วิทยากร (บ่อทอง)  
(นายสุเมธ เกษมทรัพย์)  
นายช่างเขียนแบบ

K171  
(นางชัญญา มหาสใจ)  
สถาปนิกในฝึก

K172  
(นายวิมล สุรชัย)  
วิศวกรประจำโครงการ

K173  
(นางสุพิศ ใจรัตน์)  
ช่างเทคนิคควบคุมอาคารและผังเมือง

K174  
(นายพอล เศรษฐ)  
อ.ส่วนควบคุมการก่อสร้างและผังเมือง

เขียนแบบ  
(นายณรงค์ ศรีเมือง)  
ผู้อำนวยการสำนักงาน

อนุมัติ  
(นายวิมล ทอง)  
ปลัดเทศบาลนครอุบลราชธานี

ปอติพันธ์ แทนชนบทนครนครอุบลราชธานี

ตรวจการ  
ต่อเติมใต้ถุนอาคารเรียนเพื่อจัดทำห้องสมุด  
โรงเรียนเทศบาล 3 สามัคคีวิทยาคาร

สถานที่  
โรงเรียนเทศบาล 3 สามัคคีวิทยาคาร  
ต.ในเมือง อ.เมือง จ.อุบลราชธานี

แสดงแบบ  
แปลนงานระบบไฟฟ้า  
รายการไฟฟ้า

แบบเลขที่	แบบแผ่นที่
ช. 107 / 63	2/9

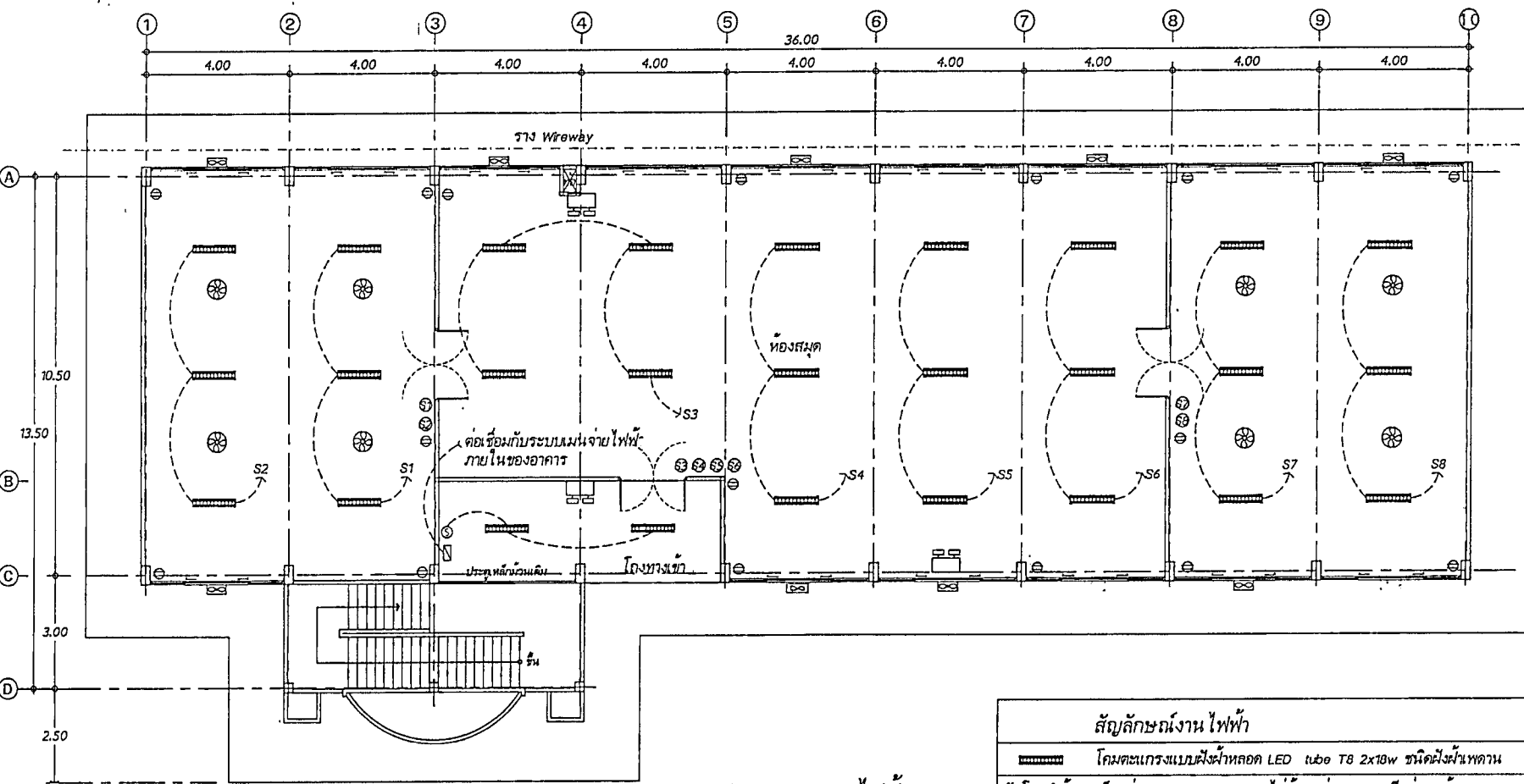

แปลนงานระบบไฟฟ้า  
หน้าหน้า 1 : 25

สัญลักษณ์งาน ไฟฟ้า	
	โคมตะแกรงแบบฝังฝ้าหลอด LED tube T8 2x18w ชนิดฝังฝ้าททาน
	ตัวโคมทำด้วยเหล็กแผ่นคุณภาพสูงความหนาไม่น้อยกว่า 0.6 มม. มีแผ่นสะท้อนแสง 87 x
	เดินสายไฟ
	สวิตช์ไฟฟ้าทางเดียวแบบติดลอย (สีขาว)
	เต้ารับไฟฟ้าชนิดตู้ แบบติดลอย ชนิดมีกราวด์
	CIRCUIT BREAKER 18 ช่อง สวิตซ์ตัดตอน
	ไฟแสงสว่างฉุกเฉิน 2 ดวง จ่ายไฟอัตโนมัติ สำรองไฟได้ไม่น้อยกว่า 2 ชม. <b>สำเนาถูกต้อง</b>
	ทัศนมาตรแบบติดกระจก-ติดผนัง ขนาด 8 นิ้ว
	ตู้ควบคุม 18 ช่อง (3P 100 AT) 30 A 18 CCT

(นางสาวจุฬารัตน์ จิตรรณพงษ์)  
นักวิชาการพลังงาน

## รายการไฟฟ้า

อุปกรณ์ไฟฟ้า ไซคลิกภัณฑ์ที่ได้มาตรฐาน  
มอก. เช่น National, Philips, Bichro

แบบเขียนด้วยโปรแกรม AutoCAD 2016  
ลายเส้นสายไฟ รอยท่อ PVC สีเหลือง  
ลายเส้นท่อระบายน้ำ สีเขียว  
ลายเส้นท่อน้ำประปา สีน้ำเงิน  
ลายเส้นท่อน้ำทิ้ง สีแดง  
ลายเส้นท่อน้ำร้อน สีส้ม  
ลายเส้นท่อน้ำเย็น สีฟ้า

## หมายเหตุ

การติดตั้งไฟฟ้าให้เป็นไปตามข้อกำหนดการไฟฟ้าส่วนภูมิภาค  
- ตำแหน่งการติดตั้งสามารถปรับเปลี่ยนได้ตามความเหมาะสม  
- วัสดุหรืออุปกรณ์ที่ระบุในรายการนี้เป็นของยี่ห้อและรุ่นที่ปรากฏ  
- งานติดตั้งต้องเป็นไปตามมาตรฐานวิศวกรรมไฟฟ้า

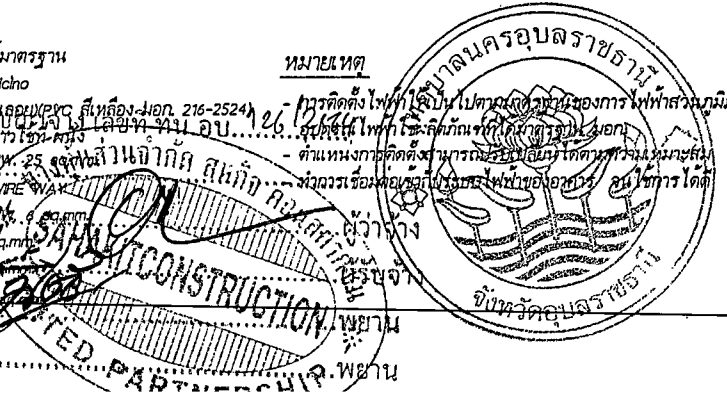

ชั้นหนังสือ

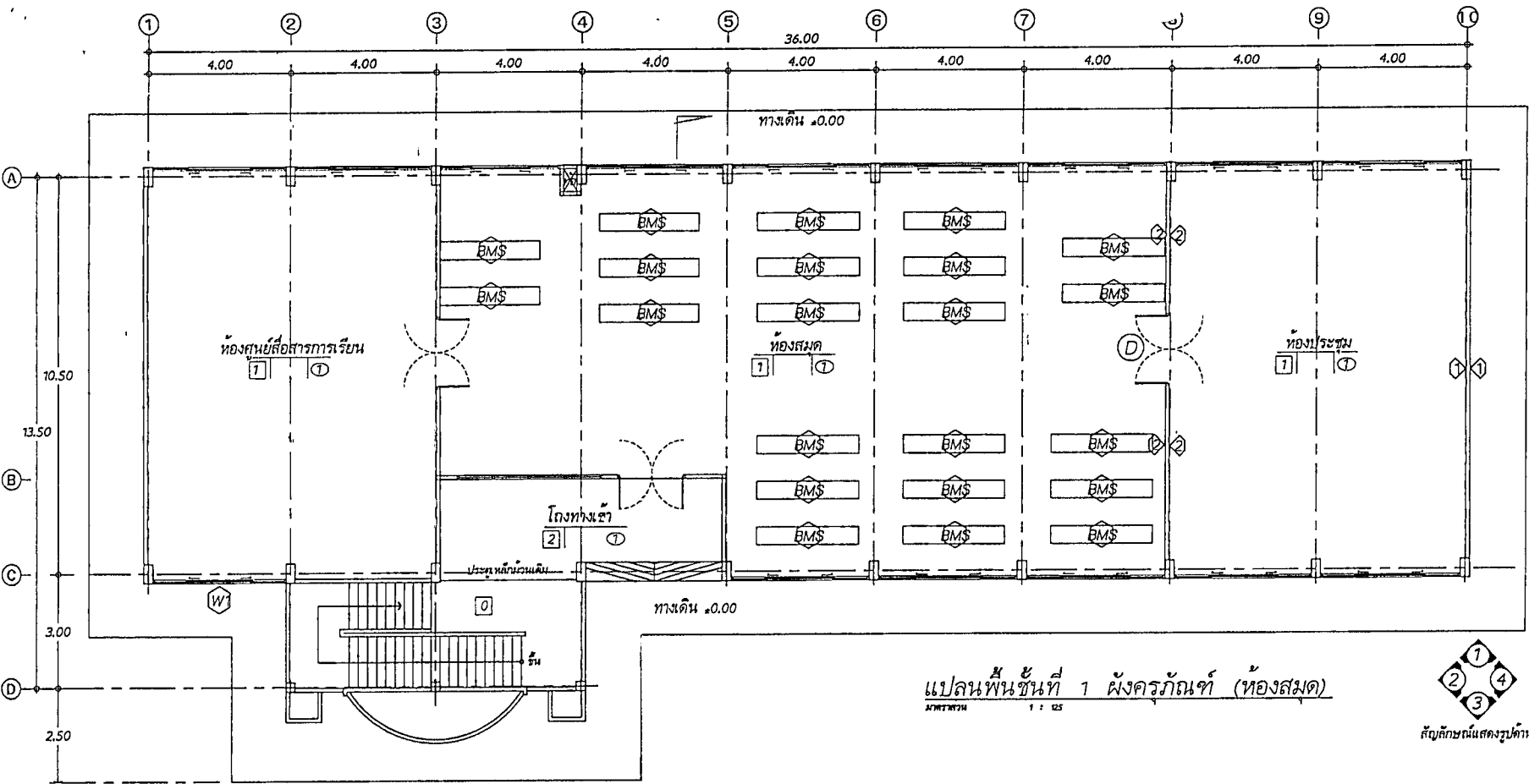

แปลนพื้นที่ 1 ผังครุภัณฑ์ (ห้องสมุด)



**ชั้นหนังสือเหล็ก**  
 ชั้นหนังสือเหล็กขนาด (กว้างxลึกxสูง) 278x49.3x196.5 เซนติเมตร  
 รายละเอียด : มีชั้นวางหนังสือทั้ง 2 ฝ่ายของตู้ ด้านละ 6 ชั้น ปรับระดับให้เข้ากับความสูงหนังสือได้  
 รับน้ำหนักหนังสือได้ 40 กิโลกรัมต่อชั้น มีลวดกันหนังสือจำนวน 1 อันต่อชั้น ตู้ 3 ตอน  
 โครงสร้างผลิตจากเหล็กแผ่น (MS G314) ความหนา 0.6 มม. นำเหล็กมาพับขึ้นรูปเชื่อมติด  
 ค้างทำความสะอาดและเตรียมผิวและพ่นด้วยสีน้ำยากุภาพสูงและอบที่อุณหภูมิสูง สีติดแน่นไม่หลุดจาง  
 แบบแปลนประกอบสัญญาจ้าง เลขที่ กน.อบ. 126.125.6.4

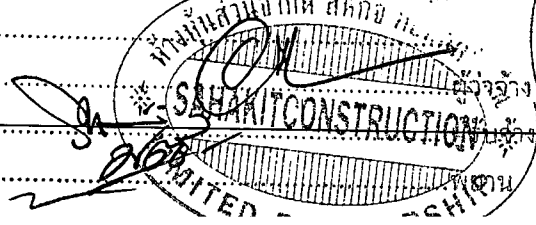

สำเนาถูกต้อง

(นางสาวจุฬารรณ วิวรรณพงษ์)  
 ศึกษานิเทศก์ชำนาญการพิเศษ



ส่วนควบคุมการก่อสร้างอาคารและผังเมือง  
 สำนักการช่าง เทศบาลนครอุบลราชธานี

ครั้งที่	วันที่	ผู้แก้ไข

เขียนแบบ  
 วิชา วิศวกรรม  
 (นายวิชาญคุณ แสนทวีสุข)  
 นายช่างผู้อบรมปฏิบัติงาน

ตรวจ  
 (นางณิษฐา มาตย์ศิริ)  
 สถาปนิกปฏิบัติการ

ตรวจ  
 (นายวิมล ศรีชัย)  
 วิศวกรโยธาชำนาญการ

ตรวจ  
 (นางสุวิมล ใจดี)  
 ช่างนำช่างควบคุมอาคารและผังเมือง

ตรวจ  
 (นายทนุคุณ เตชะอิน)  
 ผอ.ส่วนควบคุมการก่อสร้างอาคารและผังเมือง

เห็นชอบ  
 (นายบรรณ ศรีเมือง)  
 ผู้อำนวยการสำนักการช่าง

อนุมัติ  
 (นายธีรพล ทอง)  
 ปลัดเทศบาลนครอุบลราชธานี  
 ปฏิบัติหน้าที่แทนนายกเทศมนตรีนครอุบลราชธานี

โครงการ:  
 คอยเคมได้ทุนอาคารเรียนเพื่อจัดทำห้องสมุด  
 โรงเรียนเทศบาล 3 สาคัดศึกษาวิชาการ

สถานที่:  
 โรงเรียนเทศบาล 3 สาคัดศึกษาวิชาการ  
 ต.ในเมือง อ.เมือง จ.อุบลราชธานี

ผลิตภัณฑ์:  
 แปลนพื้นที่ 1 ผังครุภัณฑ์

แบบเลขที่	แบบแผ่นที่
ช. 7.1/1	9/9

วันที่รับเงิน 12/11/2564

เลขบัญชีออมทรัพย์ 2105

ชื่อ: นางหทัยดวงใจกตสัค

ลำดับที่: หมายเลขเงินออมทรัพย์



รหัสรับรองการเสียอากรแสตมป์  
03316404292155258400

ดาวน์โหลด

ฉบับกรม

ลำดับ	PG900027346	6420051072	ตราสาร 4 จังหวัดของ	29/04/2564	804.00				
2	PG9000627825	6420051072	ตราสาร 4 จังหวัดของ	29/04/2564	804.00				
3	PG9000346583	64200425425	ตราสาร 4 จังหวัดของ	08/04/2564	205.00				
4	PG9000476809	64200335540	ตราสาร 4 จังหวัดของ	23/03/2564	315.00				
5	PG9000320529	64200210933	ตราสาร 4 จังหวัดของ	25/02/2564	467.00				
6	PG900092450	64200097239	ตราสาร 4 จังหวัดของ	07/02/2564	449.00				
7	PG9000141325	64200056262	ตราสาร 4 จังหวัดของ	12/01/2564	1029.00				
8	PG9000174657	642000950330	ตราสาร 4 จังหวัดของ	07/01/2564	253.00				
9	PG9000134279	64200050275	ตราสาร 4 จังหวัดของ	08/01/2564	8,165.00				

ผู้มีอำนาจ

นางสาว (ชื่อ) บุตร (นามสกุล)

นางสาว (ชื่อ) บุตร (นามสกุล)